

Gesamtkatalog 2017/2018

Makita[®]

ZUBEHÖR



Original-Zubehör

Akkus



Seite 8

Ladegeräte



Seite 9

Adapter



Seite 11

Akku-Bohrhämmer



Seite 13

Akku-Tacker



Seite 13

Akku-Fliesenschneider



Seite 16

Akku-Blechscheren



Seite 16

Akku-Winkelschleifer



Seite 16

Akku-Gradschleifer



Seite 17

Akku-Metallkreissäge



Seite 18

Akku-Bandsäge



Seite 18

Akku-Hobel



Seite 19

Akku-Nutfräse



Seite 20

Akku-Trockenbausäge



Seite 20

Akku-Vakuumpumpe



Seite 23

Akku-Sauger



Seite 28

Inhaltsverzeichnis





Makita-Deutschland

Seit dem 1. Januar 2011 hat Makita den neuen Standort in Ratingen bezogen. Mit moderner Logistik und großzügigen Lagerflächen sowie gut und modern ausgestattetem Verwaltungsbereich werden Kundenaufträge aus ganz Deutschland bearbeitet.

Großzügige Schulungs- und Demonstrationsräume bieten Weiterbildung und Schulung des Verkaufspersonals unserer Kunden viel Raum und eine angenehme Atmosphäre.

Auch der neue Servicebereich bietet viel Platz für die optimale und schnelle Abwicklung von Reparatur- und Servicearbeiten.

Makita - ein Weltkonzern

Im Jahr 1915 gründete Mosaburo Makita in Japan eine Ankerwicklei und Motoren-Reparatur-Werkstatt, aus der sich im Laufe der letzten fast 100 Jahre eine der führenden Marken für handgeführte Elektrowerkzeuge entwickelte. Makita ist immer eine treibende Kraft, wenn es um Neu- oder Weiterentwicklung innovativer Technologien geht.

Makita ist aus dem Equipment von Handwerkern aus allen Branchen nicht mehr wegzudenken. Unser Produktsortiment umfasst eine breite Range an Akku-Werkzeugen, Elektrowerkzeugen, Benzin betriebenen Maschinen sowie Druckluft-Werkzeugen. Und natürlich gehört auch das passende System-Zubehör zum Portfolio.

Weltweit werden unsere Werkzeuge an 10 Produktionsstätten produziert und über mehr als 40 nationale Vertriebsniederlassungen verkauft. Rund 12.700 Mitarbeiter sorgen im gesamten Konzern für die Entwicklung, die Produktion, den Vertrieb und den Service.





Makita - Green Label

Umweltschutz und die Gesundheit unserer Anwender sind uns große Anliegen. Durch verschiedene Massnahmen wollen wir, dass dieser Anspruch kein bloßes Lippenbekenntnis bleibt. Einige Beispiele:

Effientes Energiemanagement und kurze Ladezeiten beim Einsatz der neuen LXT-Li-Ion-Technologie reduziert den Energieverbrauch und damit den Ausstoß von CO₂. Die lange Lebensdauer der Akkuzellen führt zu ökologischem Verbrauch von wertvollen Rohstoffen.

Der Einsatz von unseren kleinen Benzinmotoren mit 4-Takt-Konzept macht unsere Benzin betriebenen Werkzeuge sehr leise und sparsam im Verbrauch von Kraftstoffen.



Makita - Ausgezeichnet

Mit dem NRW.Invest Award ist Makita am 12. Juli 2010 ausgezeichnet worden. Zum sechsten Mal wurde der Preis in diesem Jahr verliehen von der NRW. INVEST GmbH und dem Land Nordrhein-Westfalen. Mit diesem Preis ehrt das Land Unternehmen für ihre mutigen und innovativen Investitionen am Standort Nordrhein-Westfalen. Verliehen wird die Ehrung in den Kategorien Innovation, Erweiterungsinvestition und Neuinvestition. Makita ist im Jahr 2010 im Bereich Erweiterungsinvestitionen ausgezeichnet worden.

Makita hat 30 Millionen Euro in seine neue Deutschlandzentrale in Ratingen investiert. Beim Neubau hat Makita stark auf erneuerbare Energien gesetzt. Für die Versorgung mit Warmwasser und Heizwärme sorgt eine innovative Geothermie-Anlage.

Makita - Zertifiziert

Alle Produktionsstätten sind selbstverständlich ISO-zertifiziert. Die in diesem Katalog beschriebenen Produkte kommen aus unseren Produktionswerken in Japan, England, China, Rumänien und im Benzinbereich von unserer Schwesterfirma Dolmar in Hamburg.

Viele Zubehör-Artikel werden von deutschen Markenherstellern zugekauft. Selbstverständlich sind auch diese Betriebe nach ISO zertifiziert.



Makita - Immer auf dem Laufenden









www.makita.de oder www.akuwerkzeuge.de

Akku und Ladegeräte Übersicht

Akku



		18V Lithium-Ion	14,4V Lithium-Ion	DC18RC	DC18RD	DC18SF 4-fach Ladestation	DC18SE (Automotive)
6,0 Ah		BL1860B (197422-4) Lieferbar ab August 2017		55 min. Schnell-ladung	55 min. 1 bis 2 Akkus Schnell-ladung	130 min. 1 bis 2 Akkus 260 min.	130 min.
5,0 Ah		BL1850B (197280-8)		45 min. Schnell-ladung	45 min. 1 bis 2 Akkus Schnell-ladung	110 min. 1 bis 2 Akkus 220 min.	110 min.
4,0 Ah		BL1840B (197265-4)		36 min. Schnell-ladung	36 min. 1 bis 2 Akkus Schnell-ladung	90 min. 1 bis 2 Akkus 180 min. 3 bis 4 Akkus	90 min.
3,0 Ah		BL1830B (197599-5)		22 min. Schnell-ladung	22 min. 1 bis 2 Akkus Schnell-ladung	60 min. 1 bis 2 Akkus 120 min. 3 bis 4 Akkus	60 min.
1,5 Ah		BL1815N (196235-0)		15 min. Schnell-ladung	15 min. 1 bis 2 Akkus Schnell-ladung	30 min. 1 bis 2 Akkus 60 min. 3 bis 4 Akkus	30 min.

10,8 V
Lithium-Ion



			DC10SA	DC10WC
4,0 Ah		BL1040B (197402-0)	60 min. Schnell-ladung	130 min.
1,5 Ah		BL1015 (197390-1)	60 min. Schnell-ladung	130 min.

Akku und Ladegeräte Übersicht

10,8 V
Lithium-Ion

1,3 Ah

BL1013
(194550-6)



DC10WA



50 min.

7,2 V
Lithium-Ion

1,0 Ah

BL7010
(194355-4)



DC10WA



DC07SA



30 min.

22min
für einen 3,0 Ah-Akku

Schnellladegerät mit Kühlungssystem

Die Ladezeit im praktischen Einsatz

Ein gerade benutzter Akku kann bis zu 70° C heiß werden. Der Ladevorgang kann aber erst bei max. 25° C erfolgen. Daher hat Makita ein Ladesystem mit Kühlung entwickelt

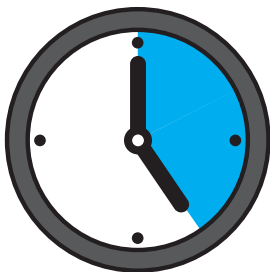

22min

Ausgewogene Kühlluftverteilung

Die Kühlluft wird gleichmäßig an allen Zellen vorbeigeleitet

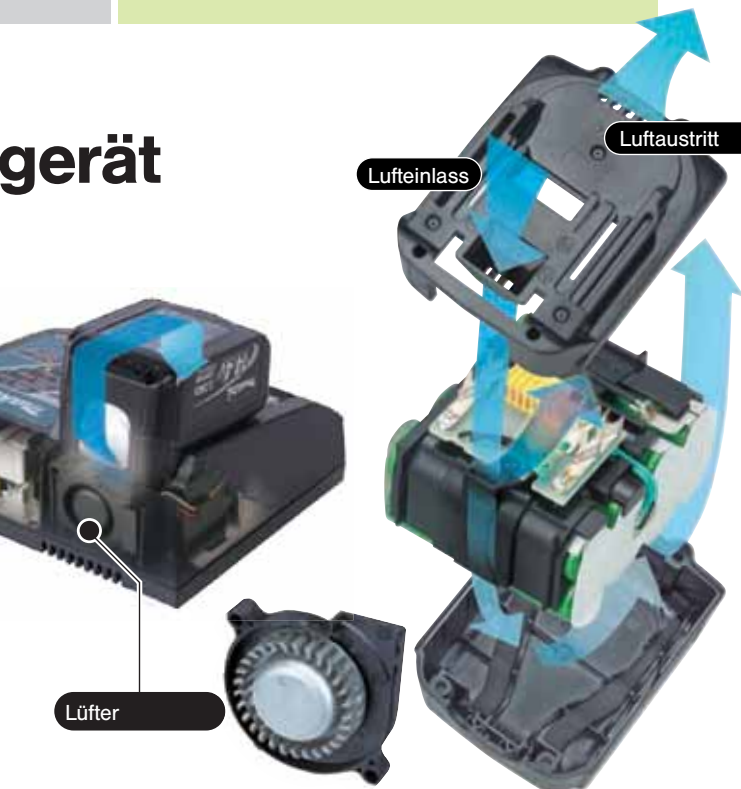
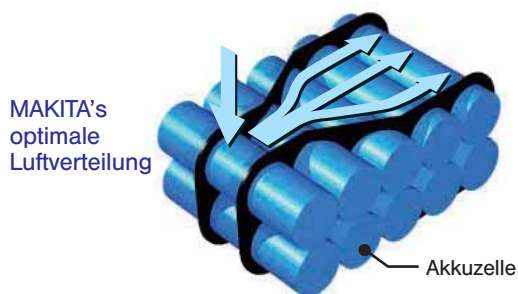

Durch ein optimal abgestimmtes System zwischen Akku und Ladegerät werden bei Makita die Akkuzellen gleichmäßig und schnell gekühlt, damit ein neuer Ladevorgang schnellstmöglich gestartet werden kann. Dazu wird der Kühlluftstrom durch spezielle Lüftungskanäle im Akku an den Zellen vorbeigeleitet und die warme Luft schnell nach außen abgeführt. Während des Ladevorgangs kann durch die Kühlung mit höherem Ladestrom gearbeitet werden und somit eine kürzere Ladezeit erreicht werden.

zum Vergleich: nicht ausgewogene Verteilung

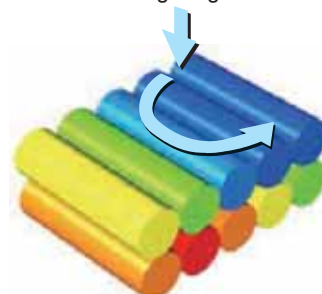

Heiß

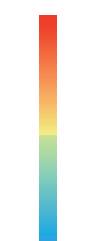

Kühl

Akkus

Schiebeakku Li-Ion

Modell	Akkuspannung V	Akkukapazität Ah	Ladezeit min	Best.-Nr.	Preis zzgl. MwSt.	Preis inkl. MwSt.
BL1415N	14,4	1,5	15 (DC18RC)	196875-4	67,00	79,73
BL1830B	18V	3,0	22 (DC18RC)	197599-5	85,00	101,15
BL1850B	18V	5,0	45 (DC18RC)	197280-8	125,00	148,75
BL1015	10,8	1,5	22 (DC10SA)	197390-1	49,00	58,31
BL1040B	10,8	4,0	60 (DC10SA)	197402-0	75,00	89,25
BL1440	14,4	4,0	36 (DC18RC)	196388-5	92,00	109,48
BL1430B	14,4	3,0	22 (DC18RC)	197615-3	75,00	89,25
BL1440	14,4	5,0	36 (DC18RC)	197122-6	110,00	130,90
BL1815N	18	1,5	22 (DC18RC)	196235-0	75,00	89,25
BL1830	18	3,0	22 (DC18RC)	193533-3	85,00	101,15
BL1840	18	4,0	36 (DC18RC)	196399-0	145,00	172,55
BL1840B	18	4,0	36 (DC18RC)	197265-4	110,00	130,90
BL1850	18	5,0	45 (DC18RC)	196672-8	125,00	148,75
BL1860B	18	6,0	55 (DC18RC)	197422-4	160,00	190,40
BL3626	36	2,6	22 (DC36RC)	194873-2	295,00	351,05



Blockform Li-Ion

Modell	Akkuspannung V	Ampere Ah	Ladezeit min	Best.-Nr.	Preis zzgl. MwSt.	Preis inkl. MwSt.
BL7010	7,2	1,0	30 (DC07SA)	194355-4	35,00	41,65
BL1013	10,8	1,3	50 (DC10WA)	194550-6	42,00	49,98



Power-Source-Kit

Akkuspannung V	Ampere Ah	Inhalt	Best.-Nr.	Preis zzgl. MwSt.	Preis inkl. MwSt.
10,8	4,0	2x BL1040B 1x DC10SA	197636-5	119,00	141,61
18,0	3,0	4x BL1830 1x DC18RD	197720-6	300,00	357,00
18,0	3,0	2x BL1830B 1x DC18RC	197952-5	145,00	172,55
18,0	4,0	2x BL1840B 1x DC18RC	197494-9	169,00	201,11
18,0	5,0	2x BL1850B 1x DC18RC	197624-2	189,00	224,91
18,0	5,0	4x BL1850B 1x DC18RD	197626-8	362,50	431,38
18,0	5,0	2x BL1850B 1x DC18RD	197629-2	237,50	282,63
18,0	6,0	2x BL1860B 1x DC18RC	198116-4	239,00	284,41



Rucksack-Akku

für 36V bzw. 2x18V Maschinen Lieferumfang: Akku-Pack, Tragegurt, Holster, Ladegerät, Adapter(33V), Adapter (2x13V)

Modell	Akkuspannung V	Akkukapazität Ah	Ladezeit min	Best.-Nr.	Preis zzgl. MwSt.	Preis inkl. MwSt.
BL36120A	36	12	3 (DC3600)	ITABL36120A	1.165,00	1.386,35



Kontaktschutzkappen



Passend für	Best.-Nr.	Preis zzgl. MwSt.	Preis inkl. MwSt.
für alle Stab und Blockakkus außer Li-Ion	414938-7	1,00	1,19
Schiebeakkus Li-Ion 14,4 - 18,0 V	450128-8	1,00	1,19
Schiebeakkus Li-Ion 36,0 V	451153-2	1,50	1,79

Protektoren



Passend für	Best.-Nr.	Preis zzgl. MwSt.	Preis inkl. MwSt.
BL1430, BL1440, BL1830, BL1840 und BL1850	194649-7	7,50	8,93

Verbindungskabel

Passend für	Länge mm	Best.-Nr.	Preis zzgl. MwSt.	Preis inkl. MwSt.
4604D	1500	661978-8	141,50	168,39

Akkualteklammer

Passend für	Best.-Nr.	Preis zzgl. MwSt.	Preis inkl. MwSt.
alle Blockakkus ohne Schnellverschluss	343579-1	2,15	2,56

Ladegeräte und Netzteile

7,2 Volt



Modell	Bemerkung	V max.	Ah max.	Ladezeit min	Best.-Nr.	Preis zzgl. MwSt.	Preis inkl. MwSt.
DC07SA	Ladegerät 1 h	7,2	1,0	Bei 1,0Ah 30Min.	194320-3	72,90	86,75

10,8 Volt



Modell	Bemerkung	V max.	Ah max.	Ladezeit min	Best.-Nr.	Preis zzgl. MwSt.	Preis inkl. MwSt.
DC10WA	Ladegerät 1 h	10,8	1,3	Bei 1,3Ah 50Min.	194588-1	54,90	65,33
DC10WC	Ladegerät	10,8	4,0	Bei 4,0Ah 130	197334-1	56,90	67,71
DC10SA	Schnellladegerät	10,8	4,0	Bei 4,0Ah 60Min.	197347-2	89,90	106,98

14,4-18,0 Volt



Modell	Bemerkung	V max.	Ah max.	Ladezeit min	Best.-Nr.	Preis zzgl. MwSt.	Preis inkl. MwSt.
DC18SE	Auto Ladegerät Eingang 12/24 V	14,4 - 18,0	5,0	Bei 5,0Ah 110Min.	194621-9	133,90	159,34
DC18RC	Schnellladegerät	14,4 - 18,0	6,0	Bei 6,0 Ah 55 Min.	195584-2	118,90	141,49
DC18SF	4 Fach Ladegerät	14,4 - 18,0	5,0	Bei 5,0Ah 1-2 Akkus 110Min. Mit 4Akkus 220Min.	196426-3	230,00	273,70
DC18RD	2 Fach Schnellladegerät	14,4 - 18,0	5,0	Bei 5,0Ah 45Min.	196933-6	161,00	191,59

36,0 Volt



Modell	Bemerkung	V max.	Ah max.	Ladezeit min	Best.-Nr.	Preis zzgl. MwSt.	Preis inkl. MwSt.
DC36RA	Schnellladegerät	36,0	2,6	Bei 2,6Ah 22Min.	194863-5	161,00	191,59

14,4 Volt



Modell	Eingang V	Bemerkung	V max.	Ah max.	Ladezeit min	Best.-Nr.	Preis zzgl. MwSt.	Preis inkl. MwSt.
DC1439	230 Volt	Schnellladegerät	14,4	3,0	Bei 3Ah 30Min	192935-0	166,00	197,54
DC1414	230 Volt	Ladegerät 1h	14,4	3,0	Bei 3Ah 70Min	193864-0	101,90	121,26

18,0 Volt



Modell	Eingang V	Bemerkung	V max.	Ah max.	Ladezeit min	Best.-Nr.	Preis zzgl. MwSt.	Preis inkl. MwSt.
DC1822	12 Volt	Auto Ladegerät	18,0	3,0	Bei 3Ah 90Min	193439-5	124,90	148,63
DC1804F	230 Volt	Ladegerät 1h	18,0	3,0	Bei 3Ah 70Min	194149-7	133,90	159,34

Steckernetzteile



Modelle	Best.-Nr.	Preis zzgl. MwSt.	Preis inkl. MwSt.
BMR100/DMR102/DMR107	SE00000078	23,50	27,97
DMR103B/DMR106(B)/DMR108	SE00000101	21,90	26,06
DMR105/DMR110	SE00000265	18,50	22,02

Adapter



Bezeichnung	Best.-Nr.	Preis zzgl. MwSt.	Preis inkl. MwSt.
ADP04 Lädt Blockakkus auf Ladegeräten mit Schiebeschacht.	193947-6	139,90	166,48
BAP36 Adapter zur Gewichtserleichterung für 36V Li-Ion Schiebeakkus	194959-2	78,00	92,82
BAP36N Adapter zur Gewichtserleichterung in Verbindung mit Gartengeräten für 36V Li-Ion Schiebeakkus	195311-7	75,00	89,25
BCV01 Akku-Konverter 2 x BL1830 zu 36V - Für 36Volt Bohrhammer geeignet	195511-9	138,00	164,22
BVC03 Akku-Konverter 2x BI1815N - BL1850 für 36V - Nicht für 36Volt Bohrhammer	196809-7	112,90	134,35
Für Akku BL36120A auf 2x 18V	197718-3	166,00	197,54
Für alle 10,8V Li-Ionen Schiebe-Akkus auf 1 x USB Mit Ein-Aus Schalter	DEAADP06	24,50	29,16
Für alle 14,4 - 18V Li-Ionen Akkus auf 2 x USB Mit Ein-Aus Schalter	DEBADP05	25,90	30,82

Auffrischadapter



Anwendung	Best.-Nr.	Preis zzgl. MwSt.	Preis inkl. MwSt.
Für Schiebeakkus bis max. 24Volt. Einsetzbar mit DC18RA / DC18RC / DC24SA / DC24SC	193682-6	265,00	315,35

Schlagschrauber

Tiefenanschlag für Schlagschrauber



Bezeichnung	Bemerkung	Best.-Nr.	Preis zzgl. MwSt.	Preis inkl. MwSt.
Einstellbarer Tiefenanschlag für Schlagschrauber mit 1/4" Werkzeugaufnahme. Inkl. Magnethalter und PH2-Bit.				
Tiefenanschlag	Passend für alle Makita Schlagschrauber mit 28,5mm Flansch. Incl.Magnethalter 60mm 1 x PH2 Bit	194281-7	28,90	34,39

Schraubhilfen

Schnellschrauber



Länge mm	Durchmesser mm	Werkzeugaufnahme	Best.-Nr.	Preis zzgl. MwSt.	Preis inkl. MwSt.
165	6,8,10	1/4	784827-A	33,90	40,34
Passend für alle Makita-Akku-Bohrschrauber					
165	6	1/4	784828-A	13,50	16,07
165	8	1/4	784829-A	21,90	26,06
165	10	1/4	784830-A	27,90	33,20
165	12	1/4	784831-A	27,90	33,20
Ersatzbohrer inkl. Feststellschraube (2 Stück)					
Ersatzbohrer	2,4	für 6mm	784845-A	5,90	7,02
Ersatzbohrer	3,2	für 10mm	784847-A	7,50	8,93
165	6,8,10,12	1/4	784859-A	23,50	27,97

Schraubführungshülsen



Länge mm	Werkzeugaufnahme	Best.-Nr.	Preis zzgl. MwSt.	Preis inkl. MwSt.
134	1/4	784814-A	12,50	14,88
131	1/4	P-46274	15,90	18,92

Biegsame Wellen



	Best.-Nr.	Preis zzgl. MwSt.	Preis inkl. MwSt.
	B-29072	4,00	4,76

Akku-Winkelschlagschrauber DTL060/DTL061

Schraubvorsätze



Modelle	Bezeichnung	Best.-Nr.	Preis zzgl. MwSt.	Preis inkl. MwSt.
DTL060RF/DTL061RF	Vorsatz-Winkel	135200-4	101,90	121,26
DTL060RF/DTL061RF	Vorsatz-Gerade	192440-7	89,90	106,98

Akku-Kombihammer DHR243

Staubabsaugung



Bezeichnung	Best.-Nr.	Preis zzgl. MwSt.	Preis inkl. MwSt.
Inkl. HEPA-Filter, Stromversorgung der Turbine über den Akku des Bohrhammers, Hubhöhe der Absaugung max. 96 mm, Saugleistung: 350 l/min, Gewicht 1,4 kg			
Staubabsaugereinheit zu DHR243	195902-4	112,90	134,35
Ersatz HEPA Filter zu Absaugereinheit 195902-4	196165-5	12,50	14,88

Schmiermittel

Bezeichnung	Inhalt	Best.-Nr.	Preis zzgl. MwSt.	Preis inkl. MwSt.
Bohrer-/Meißelfett	100 ml	194683-7	7,50	8,93
Bohrhammerfett	30 g	P-08361	5,90	7,02

Wechselfutter

Für folgende Modelle: DHR243; DHR261T; DHR262T; HR2450FT; HR2470FT; HR2611FT; HR2631FT, HR2811FT



Modelle	Passend für	Spannweite mm	Best.-Nr.	Preis zzgl. MwSt.	Preis inkl. MwSt.
DHR243; DHR261T; DHR262T; HR2450FT; HR2470FT; HR2611FT; HR2631FT;	Zylindrische Bohrer	1-13	194079-2	80,90	96,27
DHR243; DHR261T; DHR262T; HR2450FT; HR2470FT; HR2611FT; HR2631FT;	SDS-PLUS		194080-7	28,90	34,39

Akku-Tacker

Klammern galvanisiert



Länge mm	Breite mm	Drahtbreite mm	Drahtdurchmesser mm	Inhalt	VPE	Best.-Nr.	Preis zzgl. MwSt.	Preis inkl. MwSt.
10	10,55	0,6	1,2	5000	50 Streifen a 100 Klammern	F-32647	10,00	11,90
13	10,55	0,6	1,2	5000	50 Streifen a 100 Klammern	F-32650	12,50	14,88
16	10,55	0,6	1,2	5000	50 Streifen a 100 Klammern	F-32663	13,50	16,07
19	10,55	0,6	1,2	5000	50 Streifen a 100 Klammern	F-32676	15,90	18,92
22	10,55	0,6	1,2	5000	50 Streifen a 100 Klammern	F-32689	18,50	22,02

Klammern galvanisiert



Länge mm	Breite mm	Drahtbreite mm	Drahtdurchmesser mm	Inhalt	VPE	Best.-Nr.	Preis zzgl. MwSt.	Preis inkl. MwSt.
6	10,55	0,6	1,2	5000	50 Streifen a 100 Klammern	F-32904	8,50	10,12
8	10,55	0,6	1,2	5000	50 Streifen a 100 Klammern	F-32917	9,50	11,31

Gasnagler

Betonnägel für GN420C



Länge mm	Durchmesser mm	Güteklasse	VPE	Bemerkung	Best.-Nr.	Preis zzgl. MwSt.	Preis inkl. MwSt.
15	3,1	HC6	100 Streifen a 10 Nägel	Inkl. 1 x Gaskartusche	196285-5	93,90	111,74
17	3,1	HC6	100 Streifen a 10 Nägel	Inkl. 1 x Gaskartusche	196286-3	93,90	111,74
22	3,1	HC6	100 Streifen a 10 Nägel	Inkl. 1 x Gaskartusche	196287-1	93,90	111,74
27	3,1	HC6	100 Streifen a 10 Nägel	Inkl. 1 x Gaskartusche	196288-9	93,90	111,74
32	3,1	HC6	100 Streifen a 10 Nägel	Inkl. 1 x Gaskartusche	196289-7	93,90	111,74
20	2,6	C6	100 Streifen a 10 Nägel	Inkl. 1 x Gaskartusche	196290-2	89,90	106,98
25	2,6	C6	100 Streifen a 10 Nägel	Inkl. 1 x Gaskartusche	196291-0	89,90	106,98
30	2,6	C6	100 Streifen a 10 Nägel	Inkl. 1 x Gaskartusche	196292-8	89,90	106,98
35	2,6	C6	100 Streifen a 10 Nägel	Inkl. 1 x Gaskartusche	196293-6	89,90	106,98
40	2,6	C6	100 Streifen a 10 Nägel	Inkl. 1 x Gaskartusche	196294-4	89,90	106,98

Adapter für kurze Nägel



Modelle	Bezeichnung	Bemerkung	Best.-Nr.	Preis zzgl. MwSt.	Preis inkl. MwSt.
GF600SE	Adapter für kurze Nägel	15-24mm	346488-3	3,85	4,58

Oberflächenschützer



Modelle	Bezeichnung	Best.-Nr.	Preis zzgl. MwSt.	Preis inkl. MwSt.
GF600SE	Oberflächenschützer	424443-6	1,40	1,67

Gaskartusche



Modelle	VPE	Best.-Nr.	Preis zzgl. MwSt.	Preis inkl. MwSt.
GF600	1	242088-6	10,90	12,97
GN900, GN420C	1	242094-1	9,50	11,31

Reiniger und Schmiermittel



Bezeichnung	Best.-Nr.	Preis zzgl. MwSt.	Preis inkl. MwSt.
Reiniger-Set	194852-0	49,00	58,31
Reiniger	242075-5	21,90	26,06
Schmieröl	242077-1	12,50	14,88

Akku-Stauchkopfnagler DBN500

Nägel



Länge mm	Beschichtung	VPE	Best.-Nr.	Preis zzgl. MwSt.	Preis inkl. MwSt.
15	galvanisiert	5000	F-31867	9,50	11,31
20	galvanisiert	5000	F-31870	10,90	12,97
25	galvanisiert	5000	F-31883	12,50	14,88
30	galvanisiert	5000	F-31896	14,50	17,26
32	galvanisiert	5000	F-31902	14,50	17,26
35	galvanisiert	5000	F-31915	15,90	18,92
38	galvanisiert	5000	F-31928	16,90	20,11
40	galvanisiert	5000	F-31931	18,50	22,02
45	galvanisiert	5000	F-31944	19,50	23,21
50	galvanisiert	5000	F-31957	21,90	26,06

Akku-Pintacker

Stifte



Länge mm	Beschichtung	Drahtbreite mm	Drahtstärke mm	VPE	Best.-Nr.	Preis zzgl. MwSt.	Preis inkl. MwSt.
18	galvanisiert	0,6	0,6	10.000	F-31825	10,00	11,90
25	galvanisiert	0,6	0,6	10.000	F-31838	12,50	14,88
30	galvanisiert	0,6	0,6	10.000	F-31841	14,50	17,26
35	galvanisiert	0,6	0,6	10.000	F-31854	16,90	20,11
18	Edelstahl	0,6	0,6	10.000	F-32142	24,50	29,16
25	Edelstahl	0,6	0,6	10.000	F-32155	30,90	36,77
30	Edelstahl	0,6	0,6	10.000	F-32168	36,90	43,91
35	Edelstahl	0,6	0,6	10.000	F-32171	44,90	53,43

Oberflächenschützer



Bezeichnung	Modelle	Best.-Nr.	Preis zzgl. MwSt.	Preis inkl. MwSt.
Oberflächenschützer	BPT350/BPT351	419525-7	1,50	1,79

Akku-Glas- und Fliesenschneider CC300D/CC301D



Diamantscheiben

Anwendung	Durchmesser mm	Bohrung mm	Segmentbreite mm	Segmenthöhe mm	Best.-Nr.	Preis zzgl. MwSt.	Preis inkl. MwSt.
Fliesen, Glas	85	15	1,8	4,5	B-21098	34,90	41,53

Akku-Bleischere DJS161

Messersatz



Modelle	Best.-Nr.	Preis zzgl. MwSt.	Preis inkl. MwSt.
DJS161/JS1601/JS1660	792533-6	50,90	60,57

Schneidmesser



Modelle	Best.-Nr.	Preis zzgl. MwSt.	Preis inkl. MwSt.
DJS161/JS1601/JS1660	792534-4	66,90	79,61

Akku-Bleischere DJS101

Messersatz



Modelle	Best.-Nr.	Preis zzgl. MwSt.	Preis inkl. MwSt.
DJS101/JS1670	792536-0	52,90	62,95

Schneidmesser



Modelle	Best.-Nr.	Preis zzgl. MwSt.	Preis inkl. MwSt.
DJS101/JS1670	792537-8	74,90	89,13

Einstelllehre



Abmessung	Best.-Nr.	Preis zzgl. MwSt.	Preis inkl. MwSt.
0,5 - 1,0 - 1,5	762013-6	6,90	8,21

Akku-Winkelschleifer

Edelstahl



Durchmesser mm	Stärke mm	Spezifikation	Best.-Nr.	Preis zzgl. MwSt.	Preis inkl. MwSt.
115	0,8	Z60T	B-45727	1,90	2,26

Diamantscheibe



Durchmesser mm	Anwendung	Segmentbreite mm	Segmenthöhe mm	Best.-Nr.	Preis zzgl. MwSt.	Preis inkl. MwSt.
115	Beton, Granit, Marmor	1,4	10	B-46327	auf Anfrage	

Stahl / Edelstahl flexibel

Flexible Schruppscheibe Vibrationsgedämpfte Schruppscheibe Für Akku-Winkelschleifern empfohlen Bis zu 70% mehr Materialabtrag mit einer Akkuladung



Durchmesser mm	Stärke mm	Spezifikation	Best.-Nr.	Preis zzgl. MwSt.	Preis inkl. MwSt.
125	4	WA36P	B-53110	2,20	2,62

Edelstahl



Durchmesser mm	Stärke mm	Spezifikation	Best.-Nr.	Preis zzgl. MwSt.	Preis inkl. MwSt.
125	0,8	Z60T	B-45733	1,90	2,26

Diamantscheibe



Durchmesser mm	Anwendung	Segmentbreite mm	Best.-Nr.	Preis zzgl. MwSt.	Preis inkl. MwSt.
125	Fliese, Porzellan	1,4	B-46333	34,90	41,53
125	Beton, Granit, Marmor	1,6	B-53796	34,90	41,53

Akku-Gradschleifer

Spannzangen Komplet



Modelle	Schaft	Best.-Nr.	Preis zzgl. MwSt.	Preis inkl. MwSt.
GD0602, DGD800	3mm	763669-8	19,50	23,21
GD0602, DGD800	6 mm	763670-3	9,50	11,31
GD0602, DGD800	8mm	763671-1	24,50	29,16

Einspannhalter



Modelle	Bohrung mm	Länge mm	Abmessung	Best.-Nr.	Preis zzgl. MwSt.	Preis inkl. MwSt.
DGD800/ GD0800C/ GD0810C	35	200	40x40mm	193141-0	83,90	99,84

Akku-Metallkreissäge DCS550

Sägeblätter



Sägeblatt-Ø / Bohrung mm	Sägeblattstärke mm	Schneidbreite mm	Zähnezahl	Zahnwinkel	ID Nummer	Best.-Nr.	Preis zzgl. MwSt.	Preis inkl. MwSt.
136/20	1,2	1,5	30	0	MCCS1363 0E	B-33526	50,90	60,57
136/20	1,1	1,4	50	-15	MCCS1365 0E	B-33641	54,90	65,33

Akku-Metallkreissäge DCS551

Sägeblätter



Sägeblatt-Ø / Bohrung mm	Sägeblattstärke mm	Schneidbreite mm	Zähnezahl	Zahnwinkel	ID Nummer	Best.-Nr.	Preis zzgl. MwSt.	Preis inkl. MwSt.
150/20	1,2	1,5	32	0	MCCS1503 2E	B-47036	38,90	46,29
150/20	1,1	1,4	52	-15	MCCS1505 2E	B-47042	61,90	73,66
150/20	0,95	1,1	60	0	MCCS1506 0E	B-47058	69,90	83,18
150/20	1,0	1,6	52	0	MCCSA150 52E	B-47064	61,90	73,66

Akku-Bandsäge DPB181

Metall, Kunststoff, NE-Metalle



NE- Metalle	Guss	Metall	Länge mm	Breite mm	Zähne pro Zoll	VPE	Best.-Nr.	Preis zzgl. MwSt.	Preis inkl. MwSt.
•	•	•	835	13	14	5	B-40543	52,90	62,95
•	•	•	835	13	18	5	B-40559	52,90	62,95
•	•	•	835	13	24	5	B-40565	48,90	58,19

Sägebandabdeckung

Es werden zusätzlich 2 Einhängebügel mit der Artikelnummer 161427-0 benötigt.



Kunststoff	Best.-Nr.	Preis zzgl. MwSt.	Preis inkl. MwSt.
•	197975-3	24,50	29,16



Schneidwachs

Modelle	Bezeichnung	Best.-Nr.	Preis zzgl. MwSt.	Preis inkl. MwSt.
2106/2107/LB1200F/BPB180	Schneidwachs	191897-9	12,50	14,88

Akku-Hobel DKP180

Wendemesser



Breite mm	Bezeichnung	Best.-Nr.	Preis zzgl. MwSt.	Preis inkl. MwSt.
82	Wendemesser HM	A-82921	13,50	16,07

Druckplatten



Breite mm	Bezeichnung	Best.-Nr.	Preis zzgl. MwSt.	Preis inkl. MwSt.
82	Druckplatten für Wendemesser	193540-6	10,00	11,90

Einstellwerkzeug



Breite mm	VPE	Best.-Nr.	Preis zzgl. MwSt.	Preis inkl. MwSt.
82	1	123062-2	6,90	8,21

Parallelanschlag



Modelle	Best.-Nr.	Preis zzgl. MwSt.	Preis inkl. MwSt.
DKP180	165581-2	5,00	5,95

Montagewerkzeug

Bezeichnung	Best.-Nr.	Preis zzgl. MwSt.	Preis inkl. MwSt.
Steckschlüssel SW9	782209-3	3,50	4,17

Abziehstein



Breite mm	1100	1902	1911B	N1923B	DKP180	Best.-Nr.	Preis zzgl. MwSt.	Preis inkl. MwSt.
150	•	•	•	•	•	794061-7	13,50	16,07

Akku-Nutfräse DPJ180

Nutfräser / Sägeblatt



Beschreibung	Best.-Nr.	Preis zzgl. MwSt.	Preis inkl. MwSt.
Nutfräser 100 mm	B-20644	20,90	24,87
Sägeblatt 110 mm	P-13605	64,90	77,23

Holzverbinder



Größe	Abmessung	VPE	Best.-Nr.	Preis zzgl. MwSt.	Preis inkl. MwSt.
0	48x16x4	1000	P-08838	52,90	62,95
10	54x20x4	1000	P-08844	54,90	65,33
20	60x24x4	1000	P-08850	59,90	71,28

Staubsaug



Modelle	Bezeichnung	Innendurchmesser mm	Aussendurchmesser mm	Best.-Nr.	Preis zzgl. MwSt.	Preis inkl. MwSt.
PJ7000	Staubsaug Kpl.	25	30	123150-5	7,50	8,93
3901	Staubsaugadapter	25	30	415252-4	3,00	3,57

Saugschlauch



Aussendurchmesser mm	Innendurchmesser mm	Länge mm	Best.-Nr.	Preis zzgl. MwSt.	Preis inkl. MwSt.
25	19	2500	192108-5	42,90	51,05

Akku-Trockenbausäge SD100D

Sägeblätter HCS



Material	Länge mm	Breite mm	Blattstärke mm	VPE	Best.-Nr.	Preis zzgl. MwSt.	Preis inkl. MwSt.
Gipskarton bis 30mm	55	18	0,55	2	B-49703	24,50	29,16
Holz bis 30mm	55	18	0,55	2	B-49719	27,90	33,20

Gleitschuh



Modelle	Kunststoff	Best.-Nr.	Preis zzgl. MwSt.	Preis inkl. MwSt.
SD100D	•	456624-4	4,50	5,36

Sägeblattabdeckung



Bemerkung	Best.-Nr.	Preis zzgl. MwSt.	Preis inkl. MwSt.
Schutz von Trockenbauflächen vor Beschädigungen	456632-5	2,27	2,70

Akku-Schwingschleifer DBO180

Schleifteller Ø125 mm



Durchmesser mm	Modelle	Anwendung	Bemerkung	VPE	Best.-Nr.	Preis zzgl. MwSt.	Preis inkl. MwSt.
123	DBO180/ BO5010/ BO5021/ BO5031/ BO5041	für hohe Abtragleistung	hart	1	743081-8	10,40	12,38

Polieren



Material	Verwendung	Durchmesser mm	Best.-Nr.	Preis zzgl. MwSt.	Preis inkl. MwSt.
Filzpad	Zum Entfernen von Wachs	125	196152-4	16,90	20,11
Schwammpad	Zur Bearbeitung von 2-Schicht-Farbsystemen	125	794558-6	14,50	17,26
Polierpad	Für Hochglanzpolitur	140	794560-9	12,50	14,88

Akku-Multifunktionswerkzeuge

Absaugset



Modelle	Best.-Nr.	Preis zzgl. MwSt.	Preis inkl. MwSt.
DTM40/DTM50	195965-0	5,00	5,95
DTM41/DTM51	196765-1	6,90	8,21
TM30D	197766-2	9,50	11,31

Adapter



Bezeichnung	Best.-Nr.	Preis zzgl. MwSt.	Preis inkl. MwSt.
Passend für Fein Werkzeug ausser Deltaschleifplatte und Dreiecksraspel			
Werkzeugadapter F-System	196271-6	5,00	5,95

Adapter



Bezeichnung	Best.-Nr.	Preis zzgl. MwSt.	Preis inkl. MwSt.
Werkzeugadapter Supercut	313249-6	5,90	7,02

Zubehörbox



Modelle	Best.-Nr.	Preis zzgl. MwSt.	Preis inkl. MwSt.
TM3010C, DTM41, DTM51	142257-8	6,90	8,21
TM3000C, TM030D	821538-0	4,50	5,36

Akku-Rotationsschneider DCO180

Schneidebits



Länge mm	Durchmesser mm	Arbeitslänge mm	Bemerkung	Best.-Nr.	Preis zzgl. MwSt.	Preis inkl. MwSt.
65	3,18	30	für Holz/ Kunststoff	193483-2	6,90	8,21
64	3,18	33	für Gips	733229-0	5,00	5,95
80	6,35	40	für Gips	733232-1	18,50	22,02

Spannzangen



Durchmesser mm	Bemerkung	Best.-Nr.	Preis zzgl. MwSt.	Preis inkl. MwSt.
6,35	Spannzange 1/4"	197038-5	19,50	23,21
3,18	Spannzange 1/8"	763677-9	8,50	10,12
6	Spannzange 6,0mm	763678-7	5,90	7,02
3	Spannzange 3,0mm	763679-5	7,50	8,93

Absaugadapter



RP1110C/RP0910	Innendurchmesser mm	Aussendurchmesser mm	Best.-Nr.	Preis zzgl. MwSt.	Preis inkl. MwSt.
•	19	22	193449-2	7,50	8,93

Kreisschneider



Spezifikation	Best.-Nr.	Preis zzgl. MwSt.	Preis inkl. MwSt.
10 - max. 34cm	193448-4	27,90	33,20

Akku-Vakuumpumpe DVP180D

Schläuche / Anschlüsse / Dichtungen / Adapter



Bezeichnung	Anschlußgewinde	Länge mm	Best.-Nr.	Preis zzgl. MwSt.	Preis inkl. MwSt.
Ersatzdichtung für Schlauch (grün) 6Stk.			AS000AI158	3,50	4,17
Manometer	1/8"		AS00XP808M	59,90	71,28
Schlauch	5/16" mit Absperrventil	1000	AS0AI154MK	45,90	54,62
Absperrventil mit Manometer	5/16" mit Absperrventil		AS0VP051MK	150,00	178,50
Adapter	5/16" auf 1/4"		AS0Y06110K	14,50	17,26

Hydrauliköl



Inhalt	Best.-Nr.	Preis zzgl. MwSt.	Preis inkl. MwSt.
150 ml	AS00VP050M	7,50	8,93

Trageriemen



Länge mm	Best.-Nr.	Preis zzgl. MwSt.	Preis inkl. MwSt.
1200 incl. 2x Karabiner	AS000VP042	12,50	14,88

Akku-Kartuschenpistole DCG180

Kartuschenhalter



Modelle	Bezeichnung	Best.-Nr.	Preis zzgl. MwSt.	Preis inkl. MwSt.
DCG180	Kartuschenhalter 300ml	196351-8	44,90	53,43

Beutelhalter



Modelle	Bezeichnung	Best.-Nr.	Preis zzgl. MwSt.	Preis inkl. MwSt.
DCG180	Beutelhalter 600ml	196352-6	104,90	124,83

Akku-Lüfter DCF300

Netzteil



Modelle	Leistung	Best.-Nr.	Preis zzgl. MwSt.	Preis inkl. MwSt.
DCF300	12V - 3,5A	TE00000112	36,90	43,91

Schmiergeräte und Zubehör

Fettpresse

Für alle Akku Bohrschrauber und Schlagbohrschrauber. Alle 230V Bohmaschinen und Schlagbohrmaschinen. " Schlagschrauber und 1/2" Schlagschrauber mit Adapter. (Sonderzubehör Artikelnummer 134873-0) Incl. Fettschlauch P-90473



Bemerkung	Nennndruck bar	Maximaldruck bar	Tankinhalt l	Best.-Nr.	Preis zzgl. MwSt.	Preis inkl. MwSt.
Für Kegelschmiernipel nach DIN71412	275	550	0,4	P-90451	104,90	124,83

Fettschläuche



Länge mm	Anschlußgewinde	Best.-Nr.	Preis zzgl. MwSt.	Preis inkl. MwSt.
300	M10x1	P-90467	7,50	8,93
450	M10x1	P-90473	9,50	11,31
600	M10x1	P-90489	9,50	11,31

Zubehör Akkuprogramm

Parallelanschlag / Kreisschneideset



Modelle	Best.-Nr.	Preis zzgl. MwSt.	Preis inkl. MwSt.
4350/4351/BJV140/BJV180/DJV141/DJV142/DJV181/DJV182	193516-3	10,90	12,97

Führungsschienenadapter



Bezeichnung	Modelle	Lieferumfang	Beschreibung	Best.-Nr.	Preis zzgl. MwSt.	Preis inkl. MwSt.
Führungsschiene adapter f. Stichsäge	4329/JV0600/4350/4351/DJV140/DJV180/	Adapter inkl. 1x Massstabschiene	Adapter zum sauberen führen von Stichsagen auf der Führungsschiene	193517-1	38,90	46,29
Führungsschiene adapter A	HS7101, DHS710	Adapter inkl. 2x Massstabschiene A	Adapter zum sauberen führen von Handkreissagen/ Stichsagen auf	195837-9	23,50	27,97
Führungsschiene adapter B	HS6101, DHS630	Adapter inkl. 2x Massstabschiene B	Adapter zum sauberen führen von Handkreissagen/ Stichsagen auf	195838-7	30,90	36,77

Führungsschienenadapter



Bezeichnung	Modelle	Lieferumfang	Beschreibung	Best.-Nr.	Preis zzgl. MwSt.	Preis inkl. MwSt.
Führungsschiene nadapter D	DHS680	2x Massstabschiene D	Zum sauberen führen für Akku - Handkreissäge	196953-0	44,90	53,43
Führungsschiene nadapter	HS7101, HS6101, DHS630, DHS710 und alle Stichsagen außer 4327	Adapter inkl. 2x Massstabschiene A, 2x Massstabschiene B, 1x Massstabschiene Stichsäge, 1x Befestigungsschraube	Adapter zum sauberen führen von Handkreissägen/ Stichsagen auf der Führungsschiene	197252-3	66,90	79,61
Massstabschiene B/b	HS6101, DHS630	2x Massstabschiene B	Ersatz-Massstabschiene B passend für alle Führungsschiene nadapter	346584-7	18,50	22,02

Führungsschienen



Länge mm	Best.-Nr.	Preis zzgl. MwSt.	Preis inkl. MwSt.
3000	194367-7	240,00	285,60
1400	194368-5	86,90	103,41
1900	194925-9	124,90	148,63

Seitengriffe



Modelle	Bezeichnung	Best.-Nr.	Preis zzgl. MwSt.	Preis inkl. MwSt.
DDF451/DDF441	Seitengriff Kpl.	122749-3	15,50	18,45
DHP454/DHP444	Seitengriff Kpl.	122822-9	9,50	11,31
DDF444	Seitengriff Kpl.	123165-2	9,50	11,31
DHP444	Seitengriff Kpl.	123166-0	10,00	11,90
DDF451/DHP441	Seitengriff Kpl.	123167-8	9,50	11,31
DHP451	Seitengriff Kpl.	123168-6	10,00	11,90
DDF458/DDF448	Seitengriff Kpl.	126130-0	7,50	8,93
DHP448	Seitengriff Kpl.	126131-8	7,50	8,93
DDA340/6807/DGA452	Seitengriff	153489-2	4,50	5,36

Zubehör Akku-Maschinen

Absaugung Maschinenspezifisch



Bezeichnung	Modelle	Aussendurchmesser mm	Innendurchmesser mm	Best.-Nr.	Preis zzgl. MwSt.	Preis inkl. MwSt.
Absaugset	HR160D/ DHR162/ HR1820/ HR2220/ HR2010/		25	192176-8	44,90	53,43
Absaugadapter	DPJ180/9910/ 9911/9902/9903 / JV0600/4327/ 4329/4350/4351	25	20/22	192349-3	9,50	11,31
Absaugstutzen	DSS500/501	30	25	194415-2	5,30	6,31

Absaugung Maschinenspezifisch



Bezeichnung	Modelle	Aussendurchmesser mm	Innendurchmesser mm	Best.-Nr.	Preis zzgl. MwSt.	Preis inkl. MwSt.
Absaugset	DTM40/DTM50	30	25	195965-0	5,00	5,95
Absaugset	DTM41/DTM51	30	25	196765-1	6,90	8,21
Absaugstutzen	4350CT/ 4350FCT/ 4351CT/ 4351FCT/	20	19	417853-4	1,50	1,79
Absaugstutzen	DSS610RFE	31	25	419283-5	2,15	2,56
Absaugstutzen	DKP180	50	45	451329-1	3,00	3,57
Adapter für Schlauchanschluß	HS300D	27	18	452237-9	3,50	4,17
Absaugstutzen	DHS630	31	25	A-47444	7,50	8,93

Zubehör Akku-Lampen

Ersatzleuchtmittel



Passend für	Bezeichnung	Bemerkung	Volt V	VPE	Best.-Nr.	Preis zzgl. MwSt.	Preis inkl. MwSt.
BML360	Leuchtstoff-Röhre		36,0	1	B-14093	12,50	14,88
DML145, ML120, ML140	Glühlampe		12,0/14,4	2	A-83973	5,00	5,95
DML184	Leuchtstoff-Röhre		18,0	1	GM00001161	4,50	5,36
DML184	Glühlampe		14,4/18,0	2	B-07303	4,50	5,36
DML185, ML180	Glühlampe		18,0	2	A-30542	4,50	5,36
ML121	Glühlampe		12,0/14,4	2	A-30673	4,50	5,36
ML122, ML142	Leuchtstoff-Röhre		9,6/18,0	1	A-87367	7,50	8,93
ML122, ML142, DML184	Leuchtstoff-Röhre Lampensockel Typ GX23	Schwarzlicht Sockel GX23	9,6/18,0	1	A-89333	10,90	12,97
ML702	Glühlampe		7,2	2	192242-1	5,00	5,95
ML901, ML902, ML903	Glühlampe		9,6	2	192545-3	3,50	4,17



Stativ

Bezeichnung	Passend für	Best.-Nr.	Preis zzgl. MwSt.	Preis inkl. MwSt.
Lampenstativ	DML805	GM00001381	69,90	83,18

Akku-Thermo-Klimajacke

Akku-Adapter



Modelle	Volt V	Akkutyp (Ni-Cd / Li-Ion)	Best.-Nr.	Preis zzgl. MwSt.	Preis inkl. MwSt.
DFJ304	14,4 / 18,0	Li-Ion	198634-2	auf Anfrage	
DFJ304	(für BL1015, BL1040B)	Li-Ion	198639-2	auf Anfrage	
DFJ300	10,8 (für BL1015, BL1040B)	Li-Ion	GM00001605	auf Anfrage	
DFJ300	14,4 / 18,0	Li-Ion	GM00001607	auf Anfrage	
CJ100D	10,8 (für Akku BL1013)	Li-ion	PE00000001	18,50	22,02
CJ100D	14,4 / 18,0 mit USB (alle 14,4-18V Akkus)	Li-Ion	PE00000028	25,90	30,82
CJ100D	10,8 (für BL1015, BL1040B)	Li-Ion	PE00000037	34,90	41,53

Radios

Radio MR51



Gewicht kg	Akkuspannung V	Leistung	Frequenz UKW	Frequenz MW	Best.-Nr.	Preis zzgl. MwSt.	Preis inkl. MwSt.
0,49	10,8	1 Watt	87,5-108 MHz	522-1620 kHz	STEXMR051	59,00	70,21

Tragegurt

Modelle	Best.-Nr.	Preis zzgl. MwSt.	Preis inkl. MwSt.
MR51	GM00001245	2,20	2,62

Steckernetzteile



Modelle	Best.-Nr.	Preis zzgl. MwSt.	Preis inkl. MwSt.
BMR100/DMR102/DMR107	SE00000078	23,50	27,97
DMR103B/DMR106(B)/DMR108	SE00000101	21,90	26,06

Übersicht Akku-Sauger

Zum Reinigen

Modell
DVC860LZ
DVC862LZ

Modell
DVC350
DVC340

Für alle
Makita-Akku-
Sauger

195434-1
Schlauch 38mm

417766-9
Adapter 38

140456-6
Schlauch 28mm

123677-5
Schlauchhalter gebogen

192562-3
Saugrohr gebogen

192563-1
Saugrohr gerade

123677-5
Schlauchhalter gebogen

416042-8
Saugrohr gerade weiss

451244-9
Saugrohr gerade blau

191496-7
Saugrohr flexibel

123584-2
Saugrohr gerade

195551-7
Bodendüse

191657-9
Rundbürste

410306-2
Fugendüse

123486-2
Bodendüse

191724-0
Bürste

A-37471
Rundbürste

416041-0
Fugendüse weiss

451243-1
Fugendüse blau

Flexible Düse
197901-2

192236-6
Fugendüse

Adapter neu

P-70502
Bürstenset Büro

W14295
Universaldüse

P-70471
Polsterbürste

W29541
Fugendüse

197901-2
Flexible Düse

Zum Reinigen

Modell
DVC260Z



DCL 501Z



195547-8
Adapter 22



140456-6
Schlauch 28mm



417766-9
Adapter 38



192236-6
Fugendüse



192562-3
Saugrohr gebogen



192563-1
Saugrohr gerade



SH0000034
Schlauch



123677-5
Schlauchhalter gebogen



123677-5
Schlauchhalter gebogen



195551-7
Bodendüse



191657-9
Rundbürste



410306-2
Fugendüse



SH0000060
Saugrohr gerade



123584-2
Saugrohr gerade



SH0000058
Bodendüse



SH0000042
Fugendüse



Adapter neu



Adapter neu



197901-2
Flexible Düse



P-70502
Bürstenset Büro



W14295
Universaldüse



P-70471
Polsterbürste



W29541
Fugendüse



DCL500/DCL501

Bodendüse



Bezeichnung	Material	VPE	Best.-Nr.	Preis zzgl. MwSt.	Preis inkl. MwSt.
Bodendüse	Kunststoff	1	SH00000058	24,50	29,16

Fugendüse



Bezeichnung	Material	VPE	Best.-Nr.	Preis zzgl. MwSt.	Preis inkl. MwSt.
Fugendüse	Kunststoff	1	SH00000042	10,00	11,90

Griff m. Schlauch



Bezeichnung	Material	VPE	Best.-Nr.	Preis zzgl. MwSt.	Preis inkl. MwSt.
Griff mit Schlauch	Kunststoff	1	SH00000034	74,90	89,13

Rohre / Rohrhalter



Bezeichnung	Material	Länge mm	VPE	Best.-Nr.	Preis zzgl. MwSt.	Preis inkl. MwSt.
Teleskoprohr	Kunststoff	500	1	SH00000040	65,00	77,35
Schlauchhalter	Kunststoff		1	SH00000041	6,90	8,21

Reinigungsbürste



Bezeichnung	Material	VPE	Best.-Nr.	Preis zzgl. MwSt.	Preis inkl. MwSt.
Reinigungsbürste	Kunststoff	1	SH00000032	22,50	26,78

Tragegurt



Bezeichnung	Material	VPE	Best.-Nr.	Preis zzgl. MwSt.	Preis inkl. MwSt.
Tragegurt	Kunststoff	1	166124-3	4,50	5,36

CL072DZ

Staubsaack/Papierfilter



Bezeichnung	Material	VPE	Best.-Nr.	Preis zzgl. MwSt.	Preis inkl. MwSt.
Staubsaack	Vlies	1	166084-9	2,35	2,80
Papierfilter	Papier	5	194566-1	9,50	11,31

Rohre

Bezeichnung	Material	Innendurchmesser mm	Aussendurchmesser mm	VPE	Best.-Nr.	Preis zzgl. MwSt.	Preis inkl. MwSt.
Absaugschlauch flexibel	Kunststoff	A) 27 B) 32	A) 32 B) 37	1	191496-7	9,50	11,31
Verlängerungsrrohr	Kunststoff	A) 27 B) 32	A) 32 B) 37	1	451424-7	2,20	2,62

Düsen



Modelle	Bezeichnung	Material	Länge mm	VPE	Best.-Nr.	Preis zzgl. MwSt.	Preis inkl. MwSt.
Alle Akku-Sauger außer DCL500Z	Bodendüse	Kunststoff		1	122861-9	5,90	7,02
Alle Akku-Sauger außer DCL500Z	Universalbürstendüse	Kunststoff		1	191724-0	6,90	8,21
Alle Akku-Sauger außer DCL500Z	Fugendüse	Kunststoff	170	1	416041-0	2,20	2,62
Alle Akku-Sauger außer DCL500Z	Universalbürstendüse Rund	Kunststoff		1	A-37471	5,90	7,02

Halter

Modelle	Bezeichnung	VPE	Best.-Nr.	Preis zzgl. MwSt.	Preis inkl. MwSt.
CL072/CL102	Halter für Fugendüse	1	416043-6	1,40	1,67

CL102DZ

Staubsaack/Papierfilter



Bezeichnung	Material	VPE	Best.-Nr.	Preis zzgl. MwSt.	Preis inkl. MwSt.
Staubsaack	Vlies	1	166084-9	2,35	2,80
Papierfilter	Papier	5	194566-1	9,50	11,31

Rohre

Bezeichnung	Material	Innendurchmesser mm	Aussendurchmesser mm	VPE	Best.-Nr.	Preis zzgl. MwSt.	Preis inkl. MwSt.
Absaugschlauch flexibel	Kunststoff	A) 27 B) 32	A) 32 B) 37	1	191496-7	9,50	11,31
Verlängerungsrrohr	Kunststoff	A) 27 B) 32	A) 32 B) 37	1	451424-7	2,20	2,62

Düsen

Modelle	Bezeichnung	Material	Länge mm	VPE	Best.-Nr.	Preis zzgl. MwSt.	Preis inkl. MwSt.
Alle Akku-Sauger außer DCL500Z	Bodendüse	Kunststoff		1	122861-9	5,90	7,02
Alle Akku-Sauger außer DCL500Z	Universal Bürstendüse	Kunststoff		1	191724-0	6,90	8,21
Alle Akku-Sauger außer DCL500Z	Fugendüse	Kunststoff	170	1	416041-0	2,20	2,62
Alle Akku-Sauger außer DCL500Z	Universal Bürstendüse Rund	Kunststoff		1	A-37471	5,90	7,02



Halter

Modelle	Bezeichnung	VPE	Best.-Nr.	Preis zzgl. MwSt.	Preis inkl. MwSt.
CL072/CL102	Halter für Fugendüse	1	416043-6	1,40	1,67

CL107FD

Staubsaack/Papierfilter



Bezeichnung	Material	VPE	Best.-Nr.	Preis zzgl. MwSt.	Preis inkl. MwSt.
Staubsaack	Vlies	1	166084-9	2,35	2,80
Papierfilter	Papier	5	194566-1	9,50	11,31

Rohre

Bezeichnung	Material	Innendurchmesser mm	Aussendurchmesser mm	VPE	Best.-Nr.	Preis zzgl. MwSt.	Preis inkl. MwSt.
Absaugschlauch flexibel	Kunststoff	A) 27 B) 32	A) 32 B) 37	1	191496-7	9,50	11,31
Verlängerung	Kunststoff	A) 27 B) 32	A) 32 B) 37	1	451244-9	3,00	3,57



Düsen

Modelle	Bezeichnung	Material	Länge mm	VPE	Best.-Nr.	Preis zzgl. MwSt.	Preis inkl. MwSt.
CL107FD	Bodendüse	Kunststoff		1	123488-8	9,50	11,31
Alle Akku-Sauger außer DCL500Z	Universal Bürstendüse	Kunststoff		1	191724-0	6,90	8,21
Alle Akku-Sauger außer DCL500Z	Fugendüse	Kunststoff	170	1	416041-0	2,20	2,62
Alle Akku-Sauger außer DCL500Z	Universal Bürstendüse Rund	Kunststoff		1	A-37471	5,90	7,02



Halter



Modelle	Bezeichnung	VPE	Best.-Nr.	Preis zzgl. MwSt.	Preis inkl. MwSt.
CI107FD	Halter für Fugendüse	1	451245-7	1,00	1,19

DVC340/DVC350

Staubsaack



Modelle	Best.-Nr.	Preis zzgl. MwSt.	Preis inkl. MwSt.
DVC340/DVC350	122918-6	44,90	53,43

Schultergurt



Modelle	Best.-Nr.	Preis zzgl. MwSt.	Preis inkl. MwSt.
DVC340/DVC350/DUB362Z	166094-6	6,90	8,21

Absaugdüse



Modelle	Bezeichnung	Material	Länge mm	VPE	Best.-Nr.	Preis zzgl. MwSt.	Preis inkl. MwSt.
UB1101/ BVC340Z/ BVC350Z/	Absaugdüse	Gummi	220	1	132025-7	9,50	11,31
Alle Akku- Sauger außer DCL500Z	Fugendüse	Kunststoff	380	1	192236-6	6,90	8,21

Absaugadapter

Modelle	Bezeichnung	Innendurchmesser mm	Aussendurchmesser mm	VPE	Best.-Nr.	Preis zzgl. MwSt.	Preis inkl. MwSt.
DVC340Z/ DVC350Z	WKZ-Muffe für Schlauchanschluss 28mm	38	44	1	417766-9	6,90	8,21

Saugschlauch



Modelle	Länge mm	Aussendurchmesser mm	VPE	Bemerkung	Best.-Nr.	Preis zzgl. MwSt.	Preis inkl. MwSt.
DVC340Z/ DVC350Z	2500	28	1	Antistatisch	140456-6	38,90	46,29

DVC260

Filterelemente



Bezeichnung	VPE	Best.-Nr.	Preis zzgl. MwSt.	Preis inkl. MwSt.
Filterelement HEPA	1	123636-9	7,50	8,93
Wiederverwendbarer Vliesfilter	1	197899-3	23,50	27,97
Filtersack Vliess	10	197903-8	23,50	27,97
Blockfilter hinten	1	424838-3	1,00	1,19



Saugschlauch



Modelle	Bezeichnung	Material	Aussendurchmesser	Länge mm	Bemerkung	VPE	Best.-Nr.	Preis zzgl. MwSt.	Preis inkl. MwSt.
DCL500/ DVC260	Saugschlauch	Kunststoff	28	1000	Antistatisch	1	143787-2	27,90	33,20

Saugrohre



Modelle	Bezeichnung	Material	Länge mm	VPE	Best.-Nr.	Preis zzgl. MwSt.	Preis inkl. MwSt.
DVC260	Teleskoprohr	Aluminium	500-850	1	123584-2	16,90	20,11

Handrohr gebogen



Modelle	Bezeichnung	Material	VPE	Best.-Nr.	Preis zzgl. MwSt.	Preis inkl. MwSt.
DVC260	Handrohr gebogen	Kunststoff	1	123677-5	7,50	8,93

Hosenträgergurt



Modelle	Bezeichnung	Material	Best.-Nr.	Preis zzgl. MwSt.	Preis inkl. MwSt.
DVC260	Schultergurt	Polyester / Kunststoff	161479-1	33,50	39,87

Düsen



Modelle	Bezeichnung	Material	Länge mm	VPE	Best.-Nr.	Preis zzgl. MwSt.	Preis inkl. MwSt.
DVC260	Bodendüse	Kunststoff		1	123486-2	9,50	11,31
DVC260	Polsterbürste	Kunststoff		1	191657-9	12,50	14,88
Alle Akku-Sauger außer DCL500Z	Universal Bürstendüse	Kunststoff		1	191724-0	6,90	8,21
Alle Akku-Sauger außer DCL500Z	Fugendüse	Kunststoff	380	1	192236-6	6,90	8,21
DVC350Z/ DVC340Z/ DVC260/ DVC860L	Runddüse Gummi	Gummi	160	1	197901-2	6,90	8,21
DVC350Z/ DVC340Z/ DVC260/ DVC860L	Fugendüse	Kunststoff		1	410306-2	5,00	5,95
Alle Akku-Sauger außer DCL500Z	Universal Bürstendüse Rund	Kunststoff		1	A-37471	5,90	7,02

Schlauchklemme



Modelle	Bezeichnung	Material	VPE	Best.-Nr.	Preis zzgl. MwSt.	Preis inkl. MwSt.
DVC260	Schlauchklemme	Polyester	1	166116-2	2,50	2,98

Zubehör Sets

Adapter 999999-9 erforderlich für den Anschluss an DVC260Z

Modelle	Inhalt	Best.-Nr.	Preis zzgl. MwSt.	Preis inkl. MwSt.
VC3012M/ VC3012L/447M/447L/ DVC260	Bürsten-Set Büro 36 mm, 4-teilig	P-70502	36,90	43,91



DVC860/DVC862

Saugschläuche



Modelle	Länge mm	Aussendurchmesser mm	Bemerkung	VPE	Best.-Nr.	Preis zzgl. MwSt.	Preis inkl. MwSt.
DVC860/ VC3211M/ VC1310L/ VC3210L	3500	28	Antistatisch inkl. Adapter 417765-1 und 424379-9	1	195433-3	66,90	79,61
DVC860/ VC3211M/ VC1310L/ 3210L	2500	38	Antistatisch	1	195434-1	72,90	86,75

Filterelemente



Bezeichnung	VPE	Best.-Nr.	Preis zzgl. MwSt.	Preis inkl. MwSt.
Textilfilter	1	140248-3	14,50	17,26
Vorfilter	1	195553-3	18,50	22,02
Nassfilter	1	195555-9	38,90	46,29
HEPA Filter	1	197166-6	66,90	79,61

Filtersack



Bezeichnung	Material	VPE	Best.-Nr.	Preis zzgl. MwSt.	Preis inkl. MwSt.
Filtersack	Vlies	5	195557-5	21,90	26,06

Entsorgungssack

Bezeichnung	VPE	Best.-Nr.	Preis zzgl. MwSt.	Preis inkl. MwSt.
Entsorgungssack	10	195432-5	7,50	8,93

Muffen und Adapter



Bezeichnung	Innendurchmesser mm	Aussendurchmesser mm	VPE	Best.-Nr.	Preis zzgl. MwSt.	Preis inkl. MwSt.
innen 38mm außen 44mm						
Werkzeug Adapter	37	45	1	195545-2	6,90	8,21
Adapter 24mm zum Einsatz der Bürsten und Bürsten-Set mit Staubsauger VC1310L und VC3210L						
Werkzeug Adapter	25	38	1	195546-0	5,00	5,95

Muffen und Adapter



Bezeichnung	Innendurchmesser mm	Aussendurchmesser mm	VPE	Best.-Nr.	Preis zzgl. MwSt.	Preis inkl. MwSt.
innen 22mm außen 25mm						
Werkzeug Adapter	22	25	1	195547-8	2,20	2,62

Düsen



Bezeichnung	Material	VPE	Best.-Nr.	Preis zzgl. MwSt.	Preis inkl. MwSt.
Bodendüse trocken	Kunststoff	1	195549-4	24,50	29,16
Bodendüse Nass	Kunststoff	1	195550-9	23,50	27,97
Bodendüse Nass/ Trocken	Kunststoff	1	195551-7	19,50	23,21

Saugrohre

Modelle	Bezeichnung	Länge mm	Bemerkung	VPE	Best.-Nr.	Preis zzgl. MwSt.	Preis inkl. MwSt.
VC1310LX1/ VC3210LVC3 211M	Saugrohr gerade	560	Aluminium	1	192563-1	18,50	22,02

Handrohr gebogen



Modelle	Bemerkung	VPE	Best.-Nr.	Preis zzgl. MwSt.	Preis inkl. MwSt.
VC1310L/VC3210L/ VC3211M/DVC860	Aluminium	1	192562-3	20,90	24,87

DRC200

Bürsten



Inhalt	VPE	Best.-Nr.	Preis zzgl. MwSt.	Preis inkl. MwSt.
Hauptbürste	1	SH00000063	61,90	73,66
Seitenbürsten	2	SH00000065	33,90	40,34

Filter



Bezeichnung	VPE	Best.-Nr.	Preis zzgl. MwSt.	Preis inkl. MwSt.
Filterelement	1	SH00000213	59,90	71,28

Sensor-Markierungsband



Abmessung	Best.-Nr.	Preis zzgl. MwSt.	Preis inkl. MwSt.
Bandlänge 15Meter	SH00000231	42,90	51,05

Fernbedienung



Bezeichnung	VPE	Best.-Nr.	Preis zzgl. MwSt.	Preis inkl. MwSt.
Fernbedienung Funk	1	SH00000219	112,90	134,35

DCL182Z

Staubsaack/Papierfilter



Bezeichnung	Material	VPE	Best.-Nr.	Preis zzgl. MwSt.	Preis inkl. MwSt.
Staubsaack	Vlies	1	166084-9	2,35	2,80
Papierfilter	Papier	5	194566-1	9,50	11,31

Rohre



Bezeichnung	Material	Innendurchmesser mm	Aussendurchmesser mm	VPE	Best.-Nr.	Preis zzgl. MwSt.	Preis inkl. MwSt.
Absaugschlauch flexibel	Kunststoff	A) 27 B) 32	A) 32 B) 37	1	191496-7	9,50	11,31
Verlängerung	Kunststoff	A) 27 B) 32	A) 32 B) 37	1	451244-9	3,00	3,57

Halter



Modelle	Bezeichnung	VPE	Best.-Nr.	Preis zzgl. MwSt.	Preis inkl. MwSt.
BCL142/BCL182	Halter für Fugendüse am Saugrohr	1	451242-3	1,40	1,67

Zubehör-Übersicht Bohr- und Stemmhämmer



Zubehör für SDS-PLUS

Seite

Hammerbohrer



43

Bohrfutter

Staubkappe

Zylindrische Bohrer



Lochsägen

Bohrkronen (Trocken)



Spitzmeißel

Flachmeißel

Stechbeitel

Breitmeißel

Schaber

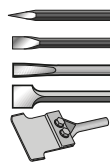

Kombihämmer



71

Bohrhämmer



52

Leichtmeißelhämmer



49



Zubehör für SDS-MAX

Seite

Zylindrische Bohrer

Lochsägen

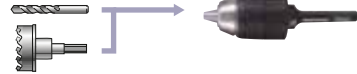

Hammerbohrer



71

Spitzmeißel

Flachmeißel

Breitmeißel

Spatenmeißel

Stockerplatte

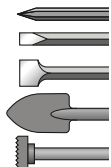

54

56



13 mm/17 mm MAKITA Sechskant

Seite

Spitzmeißel

Flachmeißel

Stechbeitel

Breitmeißel

Spatenmeißel

Stockerplatte

Adapter

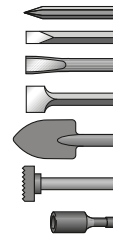

63



19 mm Sechskant

Seite

Spitzmeißel

Flachmeißel

Breitmeißel

Spatenmeißel

Adapter

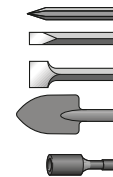

62



21 mm Sechskant



21 mm Sechskant

Seite

Spitzmeißel

Flachmeißel

Breitmeißel

Stechbeitel

Spatenmeißel

Stockerplatte

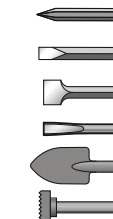

62



28,6 mm Sechskant



30 mm Sechskant

Seite

Spitzmeißel

Flachmeißel

Breitmeißel

Spatenmeißel

Stampfer

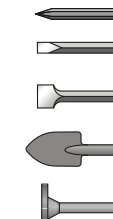

66



13 mm Sechskant

Seite

Spitzmeißel

Breitmeißel

Stechbeitel

Schaber

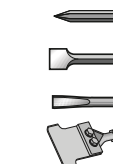

63

Werkzeugaufnahmen Bohr- und Stemmhämmer

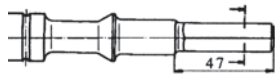

Makita: Bohrschaft 6-kant, SW 13
HR3520 / HR3850 (nicht mehr im Programm) Zubehör auf Anfrage

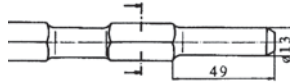

Makita: Meißelschaft 6-kant, SW 17

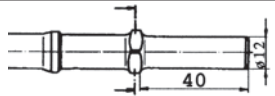

Makita: Meißelschaft 6-kant, SW 19
HK1810 (nicht mehr im Programm) Zubehör auf Anfrage

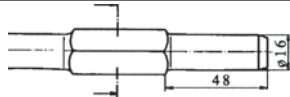

Makita: Meißelschaft 6-kant, SW 21
HM1200 (nicht mehr im Programm) Zubehör auf Anfrage

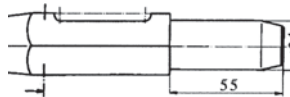

Makita: Meißelschaft 6-kant, SW 29

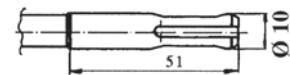

Bohrer-/ Meißelschaft SDS-plus

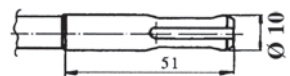

Bohrer-/ Meißelschaft SDS-plus mit 6-kant-Schaft HR2400 / HR160DWE
(nicht mehr im Programm) Zubehör auf Anfrage



Bohrer-/ Meißelschaft SDS-max

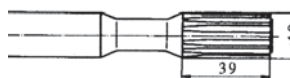

Bohrerschaft Grosse Keilwelle
HR5000 / HR4040 (nicht mehr im Programm) Zubehör auf Anfrage

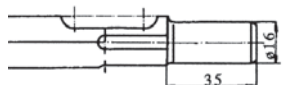

Meißelschaft mit abgedrehtem Bund
z. B. HM1140C/HM1242C (nicht mehr im Programm) Zubehör auf Anfrage

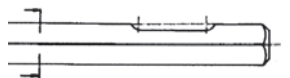

Meißelschaft ohne abgedrehten Bund, 19 mm z.B. HM1200B (nicht mehr im Programm) Zubehör auf Anfrage



Meißelschaft 28 mm

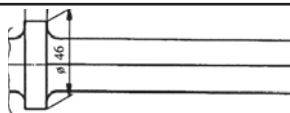

Meißelschaft für Drucklufthämmer mit DIN-Aufnahme, 28 mm
(nicht bei Makita lieferbar)

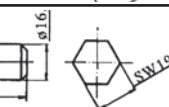
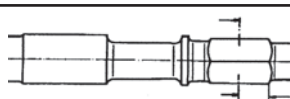

Bohrerschaft SW19

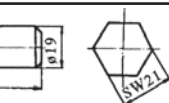
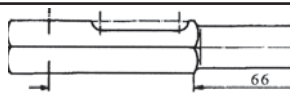

Meißelschaft SW21

Zubehör

▣ Bohren (Beton)





NEMESIS Hammerbohrer

Löst Probleme

Auch bei armiertem Beton frisst sich der NEMESIS-Bohrer weiter durchs Material. Selbst wenn die Bohrspitze auf Moniereisen trifft. Also wenig Rückdrehmomente, wenig Rückschlag auf den Anwender.

Präzise Bohrlöcher

Die einzigartige Geometrie der Bohrspitze sorgt für absolut kreisrunde Löcher ohne Verwackeln. Daher bestens geeignet für Ankerdübel.

Der Spiralkern

Die optimierte Spiralkernstärke sorgt für vibrationsarmes Arbeiten und extreme Bruchsicherheit. Die großvolumig schöpfende Spiralgeometrie sorgt für schnellen und zuverlässigen Transport des Bohrmehls und für schnelle Bohrleistungen



Durch die 4 x 90°-Geometrie der HM-Schneiden stellen auch Armierungen in Beton kein Problem dar



Zentrierspitze mit 130°-Winkel für punktgenaues Anbohren

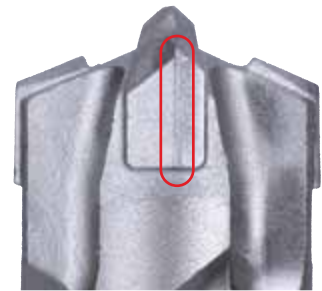

Verschleißmarken geben die Sicherheit für die fortwährende Präzision von Bohrlöchern für Ankerdübel

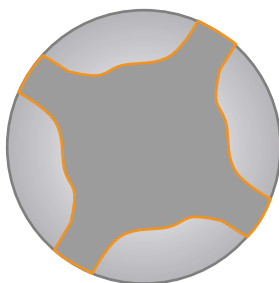

Optimierte Spiralkernstärke für weniger Vibration und bessere Bruchsicherheit



Großvolumige Spiralgeometrie sorgt für schnellen Abtransport des Bohrmehls

Bohrer SDS-PLUS

NEMESIS Hammerbohrer

4-Schneider Hammerbohrer mit dynamischer Bohrspitze und einzigartiger Schneidgeometrie.

Durchmesser mm	Länge mm	Arbeitslänge mm	Best.-Nr.	Preis zzgl. MwSt.	Preis inkl. MwSt.
5	110	50	B-11623	5,00	5,95
5	160	100	B-11639	5,00	5,95
5,5	110	50	B-11645	5,00	5,95
5,5	160	100	B-11651	5,00	5,95
6	110	50	B-11667	5,00	5,95
6	160	100	B-11673	5,00	5,95
6	210	150	B-11689	6,90	8,21
6	260	200	B-11695	8,50	10,12
6	310	250	B-11704	10,90	12,97
6,5	160	100	B-11710	6,90	8,21
6,5	210	150	B-11726	9,50	11,31
6,5	260	200	B-11732	12,50	14,88
6,5	310	250	B-11748	13,50	16,07
7	110	50	B-11754	5,90	7,02
7	160	100	B-11760	6,90	8,21
8	110	50	B-11776	5,90	7,02
8	160	100	B-11782	6,90	8,21
8	210	150	B-11798	6,90	8,21
8	260	200	B-11807	8,50	10,12
8	310	250	B-13328	10,90	12,97
8	460	400	B-13708	19,50	23,21
10	110	50	B-11813	6,90	8,21
10	160	100	B-11829	6,90	8,21
10	210	150	B-11835	7,50	8,93
10	260	200	B-11841	9,50	11,31
10	310	250	B-11857	10,90	12,97
10	450	400	B-11863	19,50	23,21
12	160	100	B-11879	7,50	8,93
12	210	150	B-11885	9,50	11,31
12	260	200	B-11891	10,00	11,90
12	310	250	B-11900	13,50	16,07
12	450	400	B-11916	20,90	24,87
14	160	100	B-11922	10,00	11,90
14	210	150	B-11938	13,50	16,07
14	310	250	B-11944	16,90	20,11
14	450	400	B-11950	21,90	26,06
14	260	200	B-12429	15,90	18,92
14	1000	950	B-13356	64,90	77,23
16	160	100	B-13362	16,90	20,11
16	210	150	B-13378	18,50	22,02
16	260	200	B-13384	20,90	24,87
16	310	250	B-13390	21,90	26,06
16	450	400	B-13409	27,90	33,20
16	1000	950	B-13415	72,90	86,75



NEMESIS Hammerbohrer

4-Schneider Hammerbohrer mit dynamischer Bohrspitze und einzigartiger Schneidgeometrie.



Durchmesser mm	Länge mm	Arbeitslänge mm	Best.-Nr.	Preis zzgl. MwSt.	Preis inkl. MwSt.
18	250	200	B-12055	27,90	33,20
18	450	400	B-12061	33,90	40,34
20	250	200	B-12077	31,90	37,96
20	450	400	B-12083	36,90	43,91
22	450	400	B-12099	45,90	54,62
24	250	200	B-12108	45,90	54,62
24	450	400	B-12114	50,90	60,57
25	250	200	B-12120	50,90	60,57
25	450	400	B-12136	54,90	65,33
28	250	200	B-12142	54,90	65,33
28	450	400	B-12158	72,90	86,75
30	250	200	B-12164	59,90	71,28
30	450	400	B-12170	74,90	89,13

NEMESIS Hammerbohrer 5er Pack

Inhalt jeweils 5 Stück mit gleichem Durchmesser.



Durchmesser mm	Länge mm	Arbeitslänge mm	Best.-Nr.	Preis zzgl. MwSt.	Preis inkl. MwSt.
5	110	50	B-13714	23,50	27,97
5,5	110	50	B-13720	23,50	27,97
6	110	50	B-13736	23,50	27,97
6	160	100	B-12572	24,50	29,16
6	210	150	B-13742	31,90	37,96
6,5	160	100	B-13758	31,90	37,96
8	110	50	B-13764	27,90	33,20
8	160	100	B-12588	28,90	34,39
8	210	150	B-13770	31,90	37,96
10	160	100	B-12594	31,90	37,96
10	210	150	B-13786	36,90	43,91
12	160	100	B-13792	36,90	43,91
12	210	150	B-13801	44,90	53,43

NEMESIS Hammerbohrer Set



Inhalt	Best.-Nr.	Preis zzgl. MwSt.	Preis inkl. MwSt.
Je 1 x Ø 5, 6 mm x 110 mm und je 1 x Ø 6, 8, 10 mm x 160 mm	B-11994	28,90	34,39
1 x Ø 5 mm, 3 x Ø 6 mm, 3 x Ø 8 mm, 3 x Ø 10 mm, 2 x Ø 12 mm - 160 mm lang	B-12005	66,90	79,61

VPLUS Hammerbohrer

Der V-PLUS setzt neue Leistungsmaßstäbe Er ist die konsequente Weiterentwicklung des millionenfach bewährten 4 PLUS Hammerbohrers. Die Bohrgeschwindigkeit wurde gegenüber dem 4 PLUS Hammerbohrer um bis zu 12% gesteigert. Auch für Akkubohrhämmer hervorragend geeignet Der V-PLUS ist damit der überzeugende Hammerbohrer der nächsten Generation.

Power Breaker Schneidkanten:

„Zerstörungseffekt“ Verursachen Mikro-Risse im zu bohrenden Material Sorgen für eine spürbar verbesserte Bohrgeschwindigkeit

Größere patentierte Armierungsfasen

Vergrößerte Armierungsfase +35% Optimiertes Bohrverhalten bei Armierungstreffern Wahrscheinlichkeit des Verhakens beim Eisenarmierungstreffer wird erheblich reduziert

Zentrierspitze

Punktgenaues Anbohren. Verhindert Verlaufen auf glatten Oberflächen durch eine Spiralgeometrie mit verschlankten und breiten Spiralarücken gekennzeichnet. Erheblich verbesserte Bohrgeschwindigkeit bei gleichzeitig erhöhter Bruchsicherheit. Reduzierte Reibung durch schmalere Rückenbreiten



Durchmesser mm	Länge mm	Arbeitslänge mm	Best.-Nr.	Preis zzgl. MwSt.	Preis inkl. MwSt.
4	110	50	B-47232	3,00	3,57
4	160	100	B-47248	3,50	4,17
5	110	50	B-46492	2,50	2,98
5	140	80	B-47254	3,00	3,57
5	160	100	B-46501	3,00	3,57
5	210	150	B-47260	6,90	8,21
5	260	200	B-47276	7,00	8,33
5	310	250	B-47282	8,00	9,52
5,5	110	50	B-47298	3,00	3,57
5,5	160	100	B-47307	3,50	4,17
5,5	210	150	B-47313	4,50	5,36
5,5	260	200	B-47329	5,00	5,95
5,5	310	250	B-47335	8,50	10,12
6	110	50	B-46517	2,50	2,98
6	160	100	B-46523	3,00	3,57
6	210	150	B-47341	4,50	5,36
6	260	200	B-47357	5,00	5,95
6	310	250	B-47363	8,00	9,52
6	460	400	B-47379	12,00	14,28
6,5	110	50	B-47385	3,00	3,57
6,5	160	100	B-47391	3,50	4,17
6,5	210	150	B-47400	5,00	5,95
6,5	260	200	B-47416	6,90	8,21
6,5	310	250	B-47422	8,50	10,12
7	110	50	B-47438	3,00	3,57
7	160	100	B-47444	3,50	4,17
7	210	150	B-47450	4,50	5,36
7	250	190	B-47466	5,90	7,02
8	110	50	B-46539	3,00	3,57
8	160	100	B-46545	3,50	4,17
8	210	150	B-47472	4,50	5,36
8	260	200	B-47488	5,00	5,95
8	310	250	B-47494	8,50	10,12
8	400	340	B-47503	10,00	11,90
8	460	400	B-47519	12,00	14,28
8	600	540	B-47525	15,90	18,92
9	160	100	B-47531	3,50	4,17
9	210	150	B-47547	5,00	5,95
9,5	160	100	B-47553	5,00	5,95
10	110	50	B-46551	3,50	4,17

VPLUS Hammerbohrer

Der V-PLUS setzt neue Leistungsmaßstäbe Er ist die konsequente Weiterentwicklung des millionenfach bewährten 4 PLUS Hammerbohrers. Die Bohrgeschwindigkeit wurde gegenüber dem 4 PLUS Hammerbohrer um bis zu 12% gesteigert. Auch für Akkubohrhämmer hervorragend geeignet Der V-PLUS ist damit der überzeugende Hammerbohrer der nächsten Generation.

Power Breaker Schneidkanten:

„Zerstörungseffekt“ Verursachen Mikro-Risse im zu bohrenden Material Sorgen für eine spürbar verbesserte Bohrgeschwindigkeit

Größere patentierte Armierungsfasen

Vergrößerte Armierungsfase +35% Optimiertes Bohrverhalten bei Armierungstreffern Wahrscheinlichkeit des Verhakens beim Eisenarmierungstreffer wird erheblich reduziert

Zentrierspitze

Punktgenaues Anbohren. Verhindert Verlaufen auf glatten Oberflächen durch eine Spiralgeometrie mit verschlankten und breiten Spiralarücken gekennzeichnet. Erheblich verbesserte Bohrgeschwindigkeit bei gleichzeitig erhöhter Bruchsicherheit. Reduzierte Reibung durch schmalere Rückenbreiten



Durchmesser mm	Länge mm	Arbeitslänge mm	Best.-Nr.	Preis zzgl. MwSt.	Preis inkl. MwSt.
10	160	100	B-46567	4,50	5,36
10	210	150	B-47569	5,00	5,95
10	260	200	B-47575	5,90	7,02
10	310	250	B-47581	7,50	8,93
10	350	290	B-47597	10,00	11,90
10	450	390	B-47606	12,50	14,88
10	600	540	B-47612	17,00	20,23
10	800	740	B-47628	25,00	29,75
10	1000	940	B-47634	38,00	45,22
11	160	110	B-47640	5,00	5,95
11	210	160	B-47656	7,00	8,33
11	260	210	B-47662	7,50	8,93
11	310	260	B-47678	10,00	11,90
12	160	110	B-46573	5,00	5,95
12	210	160	B-47684	5,90	7,02
12	260	210	B-47690	6,90	8,21
12	310	260	B-47709	8,50	10,12
12	360	310	B-47715	10,00	11,90
12	450	400	B-47721	12,50	14,88
12	600	550	B-47737	20,90	24,87
12	800	750	B-47743	28,00	33,32
12	1000	950	B-47759	40,00	47,60
13	160	110	B-47765	6,90	8,21
13	210	160	B-47771	7,50	8,93
13	260	210	B-47787	8,50	10,12
13	310	260	B-47793	10,00	11,90
14	160	110	B-46589	7,50	8,93
14	210	160	B-47802	7,50	8,93
14	260	210	B-47818	8,50	10,12
14	310	260	B-47824	9,50	11,31
14	450	400	B-47830	12,50	14,88
14	600	550	B-47846	20,90	24,87
14	1000	950	B-47852	42,90	51,05
15	160	110	B-47868	7,50	8,93
15	210	160	B-47874	8,00	9,52
15	260	210	B-47880	10,00	11,90
15	450	400	B-47896	15,00	17,85
16	160	110	B-47905	8,50	10,12
16	210	160	B-47911	9,50	11,31
16	260	210	B-47927	10,00	11,90

VPLUS Hammerbohrer

Der V-PLUS setzt neue Leistungsmaßstäbe Er ist die konsequente Weiterentwicklung des millionenfach bewährten 4 PLUS Hammerbohrers. Die Bohrgeschwindigkeit wurde gegenüber dem 4 PLUS Hammerbohrer um bis zu 12% gesteigert. Auch für Akkubohrhämmer hervorragend geeignet Der V-PLUS ist damit der überzeugende Hammerbohrer der nächsten Generation.

Power Breaker Schneidkanten:

„Zerstörungseffekt“ Verursachen Mikro-Risse im zu bohrenden Material Sorgen für eine spürbar verbesserte Bohrgeschwindigkeit

Größere patentierte Armierungsfasen

Vergrößerte Armierungsfase +35% Optimiertes Bohrverhalten bei Armierungstreffern Wahrscheinlichkeit des Verhakens beim Eisenarmierungstreffer wird erheblich reduziert

Zentrierspitze

Punktgenaues Anbohren. Verhindert Verlaufen auf glatten Oberflächen durch eine Spiralgeometrie mit verschlankten und breiten Spiralarücken gekennzeichnet. Erheblich verbesserte Bohrgeschwindigkeit bei gleichzeitig erhöhter Bruchsicherheit. Reduzierte Reibung durch schmalere Rückenbreiten



Durchmesser mm	Länge mm	Arbeitslänge mm	Best.-Nr.	Preis zzgl. MwSt.	Preis inkl. MwSt.
16	310	260	B-47933	10,90	12,97
16	450	400	B-47949	19,50	23,21
16	600	550	B-47955	21,90	26,06
16	800	750	B-47961	30,00	35,70
16	1000	950	B-47977	47,00	55,93
17	210	160	B-47983	13,50	16,07
17	450	400	B-47999	27,00	32,13
18	200	150	B-48000	15,90	18,92
18	300	250	B-48016	18,50	22,02
18	450	400	B-48022	21,90	26,06
18	600	550	B-48038	30,90	36,77
18	1000	950	B-48044	53,00	63,07
19	200	150	B-48050	17,00	20,23
19	450	400	B-48066	28,00	33,32
20	200	150	B-48072	18,50	22,02
20	300	250	B-48088	20,90	24,87
20	450	400	B-48094	25,90	30,82
20	600	550	B-48103	33,00	39,27
20	800	750	B-48119	57,00	67,83
20	1000	950	B-48125	62,00	73,78
22	250	200	B-48131	23,50	27,97
22	450	400	B-48147	31,90	37,96
22	600	550	B-48153	40,00	47,60
22	1000	950	B-48169	66,90	79,61
23	250	200	B-48175	27,00	32,13
23	450	400	B-48181	40,00	47,60
24	250	200	B-48197	28,90	34,39
24	450	400	B-48206	34,90	41,53
24	600	550	B-48212	43,00	51,17
25	250	200	B-48228	33,90	40,34
25	450	400	B-48234	38,90	46,29
25	600	550	B-48240	52,00	61,88
25	1000	950	B-48256	89,90	106,98
26	250	200	B-48262	34,90	41,53
26	450	400	B-48278	40,90	48,67

VPLUS Hammerbohrer 5er Pack

Durchmesser mm	Länge mm	Arbeitslänge mm	Best.-Nr.	Preis zzgl. MwSt.	Preis inkl. MwSt.
5	110	50	B-46492-5	10,90	12,97

VPLUS Hammerbohrer 5er Pack



Durchmesser mm	Länge mm	Arbeitslänge mm	Best.-Nr.	Preis zzgl. MwSt.	Preis inkl. MwSt.
5,5	110	50	B-47298-5	13,50	16,07
6	110	50	B-46517-5	10,90	12,97
6	160	100	B-46523-5	13,50	16,07
6	210	150	B-47341-5	19,50	23,21
6,5	110	50	B-47385-5	13,50	16,07
6,5	160	100	B-47391-5	17,00	20,23
8	110	50	B-46539-5	13,50	16,07
8	160	100	B-46545-5	17,00	20,23
8	210	150	B-47472-5	19,50	23,21
10	160	100	B-46567-5	19,50	23,21
10	210	150	B-47569-5	22,00	26,18
12	160	110	B-46573-5	22,00	26,18
12	210	160	B-47684-5	25,90	30,82

VPLUS Hammerbohrer 10er Pack



Durchmesser mm	Länge mm	Arbeitslänge mm	Best.-Nr.	Preis zzgl. MwSt.	Preis inkl. MwSt.
5	110	50	B-46492-10	21,90	26,06
5	160	100	B-46501-10	27,00	32,13
6	110	50	B-46517-10	21,90	26,06
6	160	100	B-46523-10	27,00	32,13
6	210	150	B-47314-10	34,80	41,41
8	110	50	B-46539-10	27,00	32,13
8	160	100	B-46545-10	32,00	38,08
8	210	150	B-47472-10	37,00	44,03
10	110	50	B-46551-10	32,00	38,08
10	160	100	B-46567-10	37,00	44,03
10	210	150	B-47569-10	43,00	51,17
12	160	110	B-46573-10	38,90	46,29
12	210	160	B-47684-10	44,90	53,43

VPLUS Hammerbohrer 25er Pack



Durchmesser mm	Länge mm	Arbeitslänge mm	Best.-Nr.	Preis zzgl. MwSt.	Preis inkl. MwSt.
5	110	50	B-46492-25	53,00	63,07
5	160	100	B-46501-25	64,90	77,23
6	160	100	B-46523-25	64,90	77,23
6	210	150	B-47341-25	92,00	109,48
8	160	100	B-46545-25	75,00	89,25
8	210	150	B-47472-25	92,00	109,48
10	160	100	B-46567-25	92,00	109,48
10	210	150	B-47569-25	107,00	127,33
12	160	110	B-46573-25	107,00	127,33
12	210	160	B-47684-25	122,00	145,18

VPLUS Hammerbohrer 50er Pack



Durchmesser mm	Länge mm	Arbeitslänge mm	Best.-Nr.	Preis zzgl. MwSt.	Preis inkl. MwSt.
5	110	50	B-46492-50	101,90	121,26
5	160	100	B-46501-50	122,00	145,18
6	110	50	B-46517-50	101,90	121,26
6	160	100	B-46523-50	122,00	145,18
6	210	150	B-47341-50	175,00	208,25
8	110	50	B-46539-50	122,00	145,18
8	160	100	B-46545-50	142,00	168,98
8	210	150	B-47472-50	175,00	208,25
10	110	50	B-46551-50	142,00	168,98
10	160	100	B-46567-50	175,00	208,25
10	210	150	B-47569-50	200,00	238,00
12	160	110	B-46573-50	200,00	238,00
12	210	160	B-47684-50	228,00	271,32

VPLUS Hammerbohrer Sortimente



Inhalt	Best.-Nr.	Preis zzgl. MwSt.	Preis inkl. MwSt.
je 1 x Ø 5, 6, 8 mm x 110 mm und je 1 x Ø 6, 8, 10, 12 mm x 160 mm	B-49046	30,90	36,77
je 1 x Ø 5, 6, 8 mm x 110 mm und je 1 x Ø 6, 8 mm x 160 mm	B-49052	14,50	17,26
je 1 x Ø 5 x 110 mm und je 1 x Ø 6, 8, 10, 12mm x 160 mm	B-49074	16,90	20,11
3 x 6 mm, 4 x 8 mm, 3 x 10 mm, 2 x 12 mm	B-49105	40,00	47,60
4 x Ø 5 mm x 110 mm, 5 x Ø 6 mm x 160 mm und 3 x Ø 8 mm x 160 mm	B-49111	33,00	39,27
je 1 x Ø 5, 6 mm x 110 mm, je 2 x Ø 6, 8, 10 mm x 160 mm und je 1 x Ø 10, 12 mm x 210 mm	B-49127	35,00	41,65
je 1 x Ø 5, 6 mm x 110 mm und je 1 x Ø 6, 8, 10 mm x 160 mm	B-49133	13,00	15,47

Staubschutzkappe für Bohrer



Durchmesser mm	Best.-Nr.	Preis zzgl. MwSt.	Preis inkl. MwSt.
Für Bohrer 5-8	421342-3	4,50	5,36
Für Bohrer 10-12	421664-1	4,50	5,36

Meissel SDS-PLUS

Spitzmeissel

Spitzmeissel. Für allgemeine Abbrüche im Bereich Mauerwerk und Beton. Long-Life für höhere Standzeit und höhere Abtragsleistung gegenüber Standard-Meisseln.



Länge mm	Bemerkung	Best.-Nr.	Preis zzgl. MwSt.	Preis inkl. MwSt.
250	Long-Life	B-14037	9,50	11,31
250	Mit 6-Kant-Schaft (HR2400/HR160D)	P-05505	9,50	11,31
250		P-25068	6,90	8,21

Flachmeißel

Flachmeißel. Für allgemeine Abbrüche im Bereich Mauerwerk und Beton. Long-Life für höhere Standzeit und höhere Abtragsleistung gegenüber Standard-Meißeln.



Länge mm	Breite mm	Bemerkung	Best.-Nr.	Preis zzgl. MwSt.	Preis inkl. MwSt.
250	20	Long-Life	B-14043	9,50	11,31
250	20	Mit 6-Kant-Schaft (HR2400/HR160D)	P-05511	9,50	11,31
250	20		P-25074	6,90	8,21

Breitmeißel

Breitmeißel. Für allgemeine Abbrüche im Bereich Mauerwerk und Beton.



Länge mm	Breite mm	Best.-Nr.	Preis zzgl. MwSt.	Preis inkl. MwSt.
Mit 6-Kant-Schaft				
200	40	P-05527	13,50	16,07

Hohlmeißel

Zum Erstellen von schmalen Kanälen in Mauerwerk und Beton.



Länge mm	Breite mm	Best.-Nr.	Preis zzgl. MwSt.	Preis inkl. MwSt.
Mit 6-Kant-Schaft				
240	22	P-05533	14,50	17,26
240	22	P-25080	12,50	14,88

Spatmeißel

Zum Abtragen von Fliesen.



Länge mm	Breite mm	Form	Bemerkung	Best.-Nr.	Preis zzgl. MwSt.	Preis inkl. MwSt.
200	38	gerade		A-30483	12,50	14,88
250	40	gerade	Selbstschärfend	B-14059	21,90	26,06
250	60	gerade	Selbstschärfend	B-14065	23,50	27,97
250	60	gerade		P-24935	18,50	22,02
200	40	gekröpft		P-24941	12,50	14,88
250	55	gekröpft		P-24957	19,50	23,21

Fugenmeißel

Zum Entfernen und Herauslösen von Mauersteinen.



Länge mm	Breite mm	Stärke mm	Zähnezahl	Best.-Nr.	Preis zzgl. MwSt.	Preis inkl. MwSt.
200	32	7	4	P-25096	64,90	77,23

Kanalmeißel



Länge mm	Breite mm	Best.-Nr.	Preis zzgl. MwSt.	Preis inkl. MwSt.
250	22	P-24963	27,90	33,20

Schaber

Zum Entfernen von Farb- und Kleberesten.



Länge mm	Breite mm	Stärke mm	Best.-Nr.	Preis zzgl. MwSt.	Preis inkl. MwSt.
160	100	1	A-30106	80,90	96,27

Fliesenmeissel

Zum Abtragen von Fliesen.

Länge mm	Breite mm	Bemerkung	Best.-Nr.	Preis zzgl. MwSt.	Preis inkl. MwSt.
260	40	Selbstschärfend	B-14071	21,90	26,06

Stechbeitel

Länge mm	Breite mm	Best.-Nr.	Preis zzgl. MwSt.	Preis inkl. MwSt.
170	20	P-25105	18,50	22,02
170	30	P-25111	25,90	30,82

Meisselvorsatz

Nur für Meissel mit 6-Kant-Schaft.

Modelle	Best.-Nr.	Preis zzgl. MwSt.	Preis inkl. MwSt.
HR160D/HR2400	A-86234	19,50	23,21

Zubehör SDS-PLUS

Sortimente

Inhalt	Best.-Nr.	Preis zzgl. MwSt.	Preis inkl. MwSt.
2 x Spitzmeissel 250mm (nicht selbstschärfend), 2xFlachmeissel) 20x250mm (selbstschärfend, 1x Breitmeissel 40x250mm (selbstschärfend)	B-30536	45,90	54,62
2 Spitzmeissel, 250 mm, 2 x Flachmeissel 20 x 250 mm	D-08757	23,50	27,97
2 Spitzmeissel 250 mm, 2 x Flachmeissel 20 x 250 mm, 1 x Breitmeissel 40 x 250 mm	D-16368	35,25	41,95
1 x Spitzmeissel 140 mm, 1 x Spitzmeissel 250 mm, 1 x Flachmeissel 20 x 140 mm, 1 x Flachmeissel 20 x 250 mm, 1 x Breitmeissel 40 x 250 mm, je 1 x Bohrer 5, 6, 8, 10 x 110 mm, 6, 8, 10, 12 x 160 mm, 8, 10 x 210 mm,	D-19180	36,90	43,91
1 x Spitzmeissel 250 mm, 1 x Flachmeissel 20 x 250 mm, je 1 x Bohrer 5, 6, 7, 8 x 110 mm, 6, 7, 8, 10, 12, 14, 16 x 160 mm	D-20111	31,75	37,78
2 x Spitzmeissel 250mm, 2 x Flachmeissel 20 x 250mm, 1 x Flachmeissel 40 x 250mm	D-42379	27,90	33,20
1 x Spitzmeissel 250 mm, 1 x Flachmeissel 20 x 250 mm, je 1 x Bohrer 5, 6, 7, 8 x 110 mm, 6, 7, 8, 10, 12, 14, 16 x 160 mm	D-42400	30,90	36,77
1 x Spitzmeissel 140 mm, 1 x Spitzmeissel 250 mm, 1 x Flachmeissel 20 x 140 mm, 1 x Flachmeissel 20 x 250 mm, 1 x Breitmeissel 40 x 250 mm, je 1 x Bohrer 5, 6, 8, 10 x 110 mm, 6, 8, 10, 12 x 160 mm, 8, 10 x 210 mm,	D-42444	44,90	53,43

Bohrkronen HM

Universelle Hartmetallbestückte Bohrkron für den Einsatz in Mauerwerk, Stein und Kalksandstein. Für den Einsatz in SDS-PLUS Kombi- und Bohrhämmern.



Länge mm	Durchmesser mm	Bohrtiefe mm	Zähnezahl	Best.-Nr.	Preis zzgl. MwSt.	Preis inkl. MwSt.
80	40	60	6	P-26191	69,90	83,18
80	50	60	6	P-26200	74,90	89,13
72	65	60	6	P-26216	83,90	99,84
72	80	60	6	P-26222	101,90	121,26

Zubehör HM Bohrkronen



Bezeichnung	Bemerkung	Werkzeugaufnahme	Abgangsseite	Best.-Nr.	Preis zzgl. MwSt.	Preis inkl. MwSt.
Zentrierbohrer	Ø 8 x 120mm			P-64347	6,90	8,21
Aufnahmeschaft	110mm lang	SDS-PLUS	M16	P-67745	21,90	26,06

Schmiermittel



Bezeichnung	Inhalt	Best.-Nr.	Preis zzgl. MwSt.	Preis inkl. MwSt.
Bohrer-/Meißelfett	100 ml	194683-7	7,50	8,93
Bohrhammerfett	30 g	P-08361	5,90	7,02

Wechselfutter



Modelle	Passend für	Spannweite mm	Best.-Nr.	Preis zzgl. MwSt.	Preis inkl. MwSt.
DHR243; DHR261T; DHR262T; HR2450FT; HR2470FT; HR2611FT; HR2631FT;	Zylindrische Bohrer	1-13	194079-2	80,90	96,27
DHR243; DHR261T; DHR262T; HR2450FT; HR2470FT; HR2611FT; HR2631FT;	SDS-PLUS		194080-7	28,90	34,39
Schnellwechselfutter					
HR3210FCT	Zylindrische Bohrer	1-13	194568-7	77,90	92,70
HR3210FCT	SDS-PLUS		194578-4	89,90	106,98

Absaugsets



Modelle	Bezeichnung	Best.-Nr.	Preis zzgl. MwSt.	Preis inkl. MwSt.
HR2432	Staubsaugset	122708-7	12,40	14,76
HR2432	Absaugset	122709-5	67,50	80,33





Absaugsets

Modelle	Bezeichnung	Best.-Nr.	Preis zzgl. MwSt.	Preis inkl. MwSt.
 Alle SDS-PLUS Modelle bis 3 kg	Absaugset	193472-7	54,90	65,33
 HR2800, HR2810, HR2811F, BHR261, BHR162, BHR202, BHR241, DHR262, HR1830/F, HR2230, HR2460, HR2470	Staubkappenset	194580-7	10,40	12,38
 HR2300, HR2601, HR2610	Staubschutz-Set	195179-1	9,50	11,31
 Alle Modelle bis max. 24mm Bohrdurchmesser	Adapter Bohrstaubabsaugung	P-80488	15,90	18,92

Schmiermittel

Bezeichnung	Inhalt	Best.-Nr.	Preis zzgl. MwSt.	Preis inkl. MwSt.
 Bohrer-/Meißelfett	100 ml	194683-7	7,50	8,93
Bohrhammerfett	30 g	P-08361	5,90	7,02

Seitengriffe

Modelle	Bezeichnung	Best.-Nr.	Preis zzgl. MwSt.	Preis inkl. MwSt.
 HR2300	Seitengriff Kpl.	122878-2	8,50	10,12
 HR3000C	Seitengriff Kpl.	134889-5	23,50	27,97
 HR3210C	Seitengriff Kpl.	135197-7	20,90	24,87
 HR2440/HR2450/HR2450F/HR2450FT/HP2051/HP2051F/HP2071/HP2071F/HR2020	Seitengriff Kpl.	135302-6	5,00	5,95
 HP1641/HP1641F/HP2051/HP2051F/HP2071/HP2071F	Tiefenanschlag	324219-0	2,20	2,62

Adapter

Bezeichnung	Bemerkung	Best.-Nr.	Preis zzgl. MwSt.	Preis inkl. MwSt.
 Bohrfutteradapter	SDS+ auf 1/2"x20UNF	D-14093	4,50	5,36
SDS+ Adapter	SDS+ auf 1/4" Innensechskant	P-21646	16,90	20,11

Bohrer SDS-MAX

NEMESIS-Bohrer

4-Schneider Hammerbohrer mit dynamischer Bohrspitze und einzigartiger Schneidengeometrie. Speziell entwickelte robuste Kopfgeometrie mit optimaler 4x90° Symmetrie der Hartmetallschneiden mit bis zu 50% mehr Hartmetallanteil. Die Zentrierspitze hat einen 130° Spitzenwinkel. Optimierte Spiralkernstärke, 4 gleichmäßig arbeitende Spiralarücken sorgen für angenehme Laufruhe und geringen Spiralverschleiß.



Durchmesser mm	Länge mm	Arbeitslänge mm	Best.-Nr.	Preis zzgl. MwSt.	Preis inkl. MwSt.
12	340	200	B-19897	33,90	40,34
12	540	400	B-19906	38,90	46,29
12	740	600	B-19912	50,90	60,57
14	340	200	B-19928	36,90	43,91
14	540	400	B-19934	42,90	51,05
15	340	200	B-19940	38,90	46,29
15	540	400	B-19956	44,90	53,43
16	340	200	B-19962	40,90	48,67
16	540	400	B-19978	45,90	54,62
16	940	800	B-19984	66,90	79,61
18	340	200	B-19990	42,90	51,05
18	540	400	B-20002	50,90	60,57
18	940	800	B-20018	77,90	92,70
20	320	200	B-20024	44,90	53,43
20	520	400	B-20030	52,90	62,95
20	920	800	B-20046	83,90	99,84
22	320	200	B-20052	45,90	54,62
22	520	400	B-20068	54,90	65,33
22	920	800	B-20074	89,90	106,98
24	320	200	B-20080	56,90	67,71
24	520	400	B-20096	61,90	73,66
25	320	200	B-20105	59,90	71,28
25	520	400	B-20111	66,90	79,61
25	920	800	B-20127	96,90	115,31
26	520	400	B-20133	69,90	83,18
28	370	250	B-20149	66,90	79,61
28	570	450	B-20155	77,90	92,70
28	670	550	B-20161	101,90	121,26
28	920	800	B-20177	118,90	141,49
30	370	250	B-20183	77,90	92,70
30	570	450	B-20199	89,90	106,98
32	370	250	B-20208	83,90	99,84
32	570	450	B-20214	101,90	121,26
32	920	800	B-20220	118,90	141,49
35	370	250	B-20236	96,90	115,31
35	570	450	B-20242	112,90	134,35
35	670	550	B-20258	124,90	148,63
35	920	800	B-20264	161,00	191,59
38	370	250	B-20270	114,90	136,73
38	570	450	B-20286	129,90	154,58
40	370	250	B-20292	133,90	159,34
40	570	450	B-20301	145,00	172,55



NEMESIS-Bohrer

4-Schneider Hammerbohrer mit dynamischer Bohrspitze und einzigartiger Schneidengeometrie. Speziell entwickelte robuste Kopfgeometrie mit optimaler 4x90° Symetrie der Hartmetallschneiden mit bis zu 50% mehr Hartmetallanteil. Die Zentrierspitze hat einen 130° Spitzenwinkel. Optimierte Spiralkernstärke, 4 gleichmäßig arbeitende Spiralarücken sorgen für angenehme Laufruhe und geringen Spiralverschleiß.

Durchmesser mm	Länge mm	Arbeitslänge mm	Best.-Nr.	Preis zzgl. MwSt.	Preis inkl. MwSt.
40	920	800	B-20317	198,00	235,62
45	570	450	B-20323	214,00	254,66
50	570	450	B-42896	202,00	240,38
52	570	450	B-20339	225,00	267,75

Standard Bohrer

2-Schneider Hammerbohrer

Durchmesser mm	Länge mm	Arbeitslänge mm	Best.-Nr.	Preis zzgl. MwSt.	Preis inkl. MwSt.
12	340	200	D-33875	7,50	8,93
12	540	400	D-33881	10,90	12,97
14	340	200	D-33897	8,50	10,12
14	540	400	D-33906	12,50	14,88
15	340	200	D-33912	9,50	11,31
15	540	400	D-33928	12,50	14,88
16	340	200	D-33934	9,50	11,31
16	540	400	D-33940	13,50	16,07
18	340	200	D-33956	10,90	12,97
18	540	400	D-33962	14,50	17,26
20	340	200	D-33978	12,50	14,88
20	540	400	D-33984	16,90	20,11
22	320	200	D-33990	13,50	16,07
22	540	400	D-34001	18,50	22,02
24	320	200	D-34017	14,50	17,26
24	540	400	D-34023	19,50	23,21
25	340	200	D-34039	14,50	17,26
25	540	400	D-34045	19,50	23,21
28	370	250	D-34051	15,90	18,92
28	540	450	D-34067	27,90	33,20
30	370	250	D-34073	19,50	23,21
30	570	450	D-34089	33,90	40,34
32	370	250	D-34095	25,90	30,82
32	570	450	D-34104	34,90	41,53
35	370	250	D-34110	31,90	37,96
35	570	450	D-34126	40,90	48,67
38	370	250	D-34132	42,90	51,05
38	570	450	D-34148	50,90	60,57
40	370	250	D-34154	45,90	54,62
40	570	450	D-34160	54,90	65,33



Meissel SDS-MAX

Spitzmeissel

Spitzmeissel. Für allgemeine Abbrüche im Bereich Ziegel und Beton.



Länge mm	Best.-Nr.	Preis zzgl. MwSt.	Preis inkl. MwSt.
280	P-16237	8,50	10,12
400	P-16243	10,90	12,97
600	P-16259	15,90	18,92

Spitzmeissel Selbstschärfend

Deutlich höhere Standzeit, aufgrund der selbstschärfenden Eigenschaft in Verbindung mit der neuartigen Form (kein extra Nachschärfen notwendig).

Länge mm	Bemerkung	Best.-Nr.	Preis zzgl. MwSt.	Preis inkl. MwSt.
400	Spezielle Bruchgeometrie	B-23064	18,50	22,02

Flachmeissel

Flachmeissel. Für allgemeine Abbrüche im Bereich Ziegel und Beton.



Länge mm	Breite mm	Best.-Nr.	Preis zzgl. MwSt.	Preis inkl. MwSt.
280	24	P-16265	8,50	10,12
400	24	P-16271	10,90	12,97
600	24	P-16287	15,90	18,92

Flachmeissel Selbstschärfend / Dämpfungszone

Deutlich höhere Standzeit, aufgrund der selbstschärfenden Eigenschaft in Verbindung mit der neuartigen Form (kein extra Nachschärfen notwendig).

Länge mm	Breite mm	Best.-Nr.	Preis zzgl. MwSt.	Preis inkl. MwSt.
400	25	B-14009	12,50	14,88

Breitmeissel

Länge mm	Breite mm	Best.-Nr.	Preis zzgl. MwSt.	Preis inkl. MwSt.
360	50	P-16302	15,90	18,92
300	80	P-16318	24,50	29,16

Fliesenmeissel Selbstschärfend

Deutlich höhere Standzeit, aufgrund der selbstschärfenden Eigenschaft in Verbindung mit der neuartigen Form (kein extra Nachschärfen notwendig).



Länge mm	Breite mm	Best.-Nr.	Preis zzgl. MwSt.	Preis inkl. MwSt.
300	50	B-14021	21,90	26,06

Hohlmeissel

Länge mm	Breite mm	Best.-Nr.	Preis zzgl. MwSt.	Preis inkl. MwSt.
300	26	P-16293	27,90	33,20
380	35	P-16330	50,90	60,57

Fugenmeissel

Länge mm	Breite mm	Stärke mm	Zähnezahl	Best.-Nr.	Preis zzgl. MwSt.	Preis inkl. MwSt.
280	38	7	5	P-16346	74,90	89,13

Spatmeissel

Länge mm	Breite mm	Best.-Nr.	Preis zzgl. MwSt.	Preis inkl. MwSt.
400	110	P-23721	54,90	65,33

Spatmeissel Selbstschärfend

Deutlich höhere Standzeit, aufgrund der selbstschärfenden Eigenschaft in Verbindung mit der neuartigen Form (kein extra Nachschärfen notwendig).



Länge mm	Breite mm	Best.-Nr.	Preis zzgl. MwSt.	Preis inkl. MwSt.
350	50	B-14015	21,90	26,06

Spatmeissel gekröpft

Länge mm	Breite mm	Best.-Nr.	Preis zzgl. MwSt.	Preis inkl. MwSt.
300	50	P-16324	24,50	29,16

Asphaltmeissel

Länge mm	Breite mm	Best.-Nr.	Preis zzgl. MwSt.	Preis inkl. MwSt.
400	90	P-25149	48,90	58,19

Sortimente

Inhalt	Selbstschärfend	Best.-Nr.	Preis zzgl. MwSt.	Preis inkl. MwSt.
2xSpitzmeissel 400mm (selbstschärfend), 2xFlachmeissel 25x400mm (nicht selbstschärfend), 1xBreitmeissel 40x300mm (selbstschärfend)	•	B-30520	64,90	77,23
Spitzmeissel 280mm, Spitzmeissel 400mm, Flachmeissel 280mm, Flachmeissel 400mm		P-18013	72,90	86,75

Kronen SDS-MAX

Durchbruchkronen



Makita Durchbruchkronen für den Bohrbereich 45-80mm in Beton, Stein, Naturstein. Durch zentrierte HM Schneiden am Bohrkopf ist ein schneller Bohrfortschritt gewährleistet. Das geringe Gewicht der Krone ermöglicht einen schnellen Abtrag des Bohrmehls. Für Kombihämmer ab der 5 kg Klasse geeignet. Einteilige Konstruktion.

Länge mm	Durchmesser mm	Arbeitslänge mm	Best.-Nr.	Preis zzgl. MwSt.	Preis inkl. MwSt.
550	45	450	P-21901	298,00	354,62
990	45	850	P-21917	337,00	401,03
550	55	450	P-21923	299,00	355,81
990	55	850	P-21939	353,00	420,07
550	65	450	P-21945	390,00	464,10
990	65	850	P-21951	427,00	508,13
550	80	450	P-21967	437,00	520,03
990	80	850	P-21973	480,00	571,20

Fräskronen



Makita Fräskronen für den Bohrbereich 35-90mm in Beton, Stein, Naturstein. Durch zentrierte HM Schneiden am Bohrkopf ist ein schneller Bohrfortschritt gewährleistet. Das geringe Gewicht der Krone ermöglicht einen schnellen Abtrag des Bohrmehls. Für Kombihämmer ab der 5 kg Klasse geeignet. Mehrteilige Konstruktion. Benötigt Aufnahmeschaft, Gewindebolzen und Ratioverlängerung.

Durchmesser mm	Best.-Nr.	Preis zzgl. MwSt.	Preis inkl. MwSt.
40	P-03844	189,00	224,91
50	P-03850	214,00	254,66
68	P-03866	249,00	296,31
80	P-03872	283,00	336,77
35	P-04008	185,00	220,15
55	P-04014	225,00	267,75
60	P-04020	248,00	295,12
90	P-04036	390,00	464,10

Fräskronen Zubehör



Bezeichnung	Bemerkung	Best.-Nr.	Preis zzgl. MwSt.	Preis inkl. MwSt.
Adapter auf SDS-MAX	Länge 185mm	P-03888	83,90	99,84
Verlängerung	Ø25 x 280mm	P-03925	133,90	159,34
Gewindebolzen	60mm	P-03931	20,90	24,87

Bohrkronen



Hartmetallbestückte Bohrkronen für den Einsatz in Mauerwerk, Stein und Kalksandstein. Für Kombihämmer ab der 5 kg Klasse.

Durchmesser mm	Bohrtiefe mm	Zähnezahl	Best.-Nr.	Preis zzgl. MwSt.	Preis inkl. MwSt.
40	60	4	P-03779	133,90	159,34
50	60	4	P-03785	145,00	172,55
65	60	6	P-03791	175,00	208,25
80	60	8	P-03800	192,00	228,48
90	60	10	P-03816	225,00	267,75
100	60	10	P-03822	265,00	315,35
125	60	14	P-16374	287,00	341,53



Bohrkronen Zubehör

Bezeichnung	Bemerkung	Best.-Nr.	Preis zzgl. MwSt.	Preis inkl. MwSt.
Auswurfkeil	140mm	P-03763	7,50	8,93
Zentrierbohrer	Ø 11x120mm	P-03838	13,50	16,07
Auswurfstift	75mm	P-04042	5,90	7,02
Aufnahmeschaft auf SDS-MAX	Länge 220mm	P-16994	66,90	79,61
Aufnahmeschaft auf SDS-MAX	Länge 420mm	P-17005	101,90	121,26

Zubehör SDS-MAX

Stockerplatten



Bezeichnung	Länge mm	Breite mm	Best.-Nr.	Preis zzgl. MwSt.	Preis inkl. MwSt.
Stockerplatte	60	60	P-03947	74,90	89,13
Adapter auf SDS-MAX	220		P-16352	54,90	65,33

Schmiermittel



Inhalt	Bezeichnung	Best.-Nr.	Preis zzgl. MwSt.	Preis inkl. MwSt.
100 ml	Bohrer-/Meißelfett	194683-7	7,50	8,93
30 g	Bohrhammerfett	P-08361	5,90	7,02

Sortimente



Inhalt L	Best.-Nr.	Preis zzgl. MwSt.	Preis inkl. MwSt.
Jeweils 1xBohrer 16x540mm, 20x520mm, 25x520mm	B-36158	139,90	166,48
Bohrer 18/20/22/25x540 1xSpitzmeißel 400mm, 1xFlachmeißel 25x400mm, 1xBreitmeißel 50x400mm	D-40571	84,50	100,56
Bohrer 18/20/22/25x540 2xFlachmeißel 25x400mm , 1xSpitzmeißel 400mm	D-42494	93,00	110,67

Bohrfutter / Adapter



Länge mm	Abgangsseite	Passend für	Best.-Nr.	Preis zzgl. MwSt.	Preis inkl. MwSt.
168	SSBF mit 1,5-13mm Spannweite und mit Verriegelung	SDS-MAX	122829-5	77,90	92,70
220	SDS-PLUS	SDS-MAX	P-17027	83,90	99,84

Seitengriffe



Modelle	Bezeichnung	Best.-Nr.	Preis zzgl. MwSt.	Preis inkl. MwSt.
HR4013C	Stabseitengriff	123138-5	25,90	30,82
HR4010C/HR4011C	Stabseitengriff Kpl.	134803-1	42,90	51,05
HR4010C/HR4011C/ HR4510C/HR4511C/ HM1111C	D-Griff Kpl.	134890-0	38,90	46,29
HR5210C/HR5211C/ HM0871C	D-Griff Kpl.	134909-5	33,90	40,34
HR4500C	Stabseitengriff Kpl.	134916-8	33,90	40,34
HR5001C	D-Griff	134945-1	42,90	51,05
HR3541FCX	Seitengriff Kpl.	135209-6	21,90	26,06
HR5210C/HR5211C	Stabseitengriff Kpl.	135380-6	25,90	30,82
HR4510C/HR4511C	Seitengriff (E-Teil)	158131-0	12,40	14,76
HR4013C	D-Griff Kpl.	196792-8	20,90	24,87

Absaugsets



Modelle	Bezeichnung	Inhalt	Best.-Nr.	Preis zzgl. MwSt.	Preis inkl. MwSt.
Flexschlauch in Verbindung mit Absaugset 192175-0	Flexschlauch 1,5 m x 25 mm zum Anschluß an Staubsauger		192278-0	38,90	46,29
Für alle Bohr und Stemmhämmer SDS-MAX / Mit Absaugschlauch 1.5m	Absaugset Stemmen	Halter A 454749-8 Halter B 454750-3 Halter C 454809-6 Saugschlauch 28mm-1.5m	196572-2	44,90	53,43
HR5212C	Absaugset Stemmen und Bohren		196858-4	83,90	99,84
Vordere Staubkappe für Absaugset 192175-0	Staubschutzkappe		421384-7	2,20	2,62
Staubdichtung Anschluss für Staubsack bei HR2432	Staubdichtung		421396-0	2,20	2,62
Alle Modelle bis max. 24mm	Adapter Bohrstaubaugsaugun		P-80488	15,90	18,92



Meissel TYP BOSCH 19MM (GKW)

Spitzmeissel



Länge mm	Best.-Nr.	Preis zzgl. MwSt.	Preis inkl. MwSt.
300	P-13122	18,50	22,02
450	P-13138	25,90	30,82

Flachmeissel



Länge mm	Breite mm	Best.-Nr.	Preis zzgl. MwSt.	Preis inkl. MwSt.
300	26	P-13144	20,90	24,87
450	26	P-13150	25,90	30,82

Breitmeissel



Länge mm	Breite mm	Best.-Nr.	Preis zzgl. MwSt.	Preis inkl. MwSt.
300	50	P-13166	38,90	46,29

Spatenmeissel



Länge mm	Breite mm	Best.-Nr.	Preis zzgl. MwSt.	Preis inkl. MwSt.
400	110	P-13172	89,90	106,98

Hohlmeissel



Länge mm	Breite mm	Best.-Nr.	Preis zzgl. MwSt.	Preis inkl. MwSt.
250	22	P-13188	30,90	36,77
300	26	P-13194	44,90	53,43

Fugenmeissel mit Gleiter



Länge mm	Breite mm	Best.-Nr.	Preis zzgl. MwSt.	Preis inkl. MwSt.
380	35	P-13219	99,00	117,81

Kronen

Bohrkronen Zubehör

Bezeichnung	Bemerkung	Best.-Nr.	Preis zzgl. MwSt.	Preis inkl. MwSt.
Aufnahmeschaft für GKW	216mm	P-03707	59,90	71,28
Aufnahmeschaft für GKW	436mm	P-03713	86,90	103,41
Auswurfkeil	140mm	P-03763	7,50	8,93
Zentrierbohrer	Ø 11x120mm	P-03838	13,50	16,07
Auswurfstift	75mm	P-04042	5,90	7,02



Fräskronen Zubehör

Bezeichnung	Bemerkung	Best.-Nr.	Preis zzgl. MwSt.	Preis inkl. MwSt.
Aufnahmeschaft für GKW	175mm	P-03894	66,90	79,61
Verlängerung	Ø25 x 280mm	P-03925	133,90	159,34
Gewindebolzen	60mm	P-03931	20,90	24,87



Meissel

Spitzmeissel

Länge mm	Best.-Nr.	Preis zzgl. MwSt.	Preis inkl. MwSt.
280	P-13035	14,50	17,26
450	P-13041	21,90	26,06



Flachmeissel

Länge mm	Breite mm	Best.-Nr.	Preis zzgl. MwSt.	Preis inkl. MwSt.
280	25	P-13057	14,50	17,26
450	24	P-13063	23,50	27,97



Breitmeissel

Länge mm	Breite mm	Best.-Nr.	Preis zzgl. MwSt.	Preis inkl. MwSt.
280	45	P-13079	23,50	27,97



Spatenmeissel

Länge mm	Breite mm	Best.-Nr.	Preis zzgl. MwSt.	Preis inkl. MwSt.
400	110	P-13085	89,90	106,98



Hohlmeissel



Länge mm	Breite mm	Best.-Nr.	Preis zzgl. MwSt.	Preis inkl. MwSt.
280	22	P-13091	34,90	41,53

Fugenmeissel mit Gleiter



Länge mm	Breite mm	Best.-Nr.	Preis zzgl. MwSt.	Preis inkl. MwSt.
380	35	P-13100	74,90	89,13

Kronen

Bohrkronen Zubehör



Bezeichnung	Bemerkung	Best.-Nr.	Preis zzgl. MwSt.	Preis inkl. MwSt.
Aufnahmeschaft	180mm	P-03729	64,90	77,23
Aufnahmeschaft	450mm	P-03735	83,90	99,84
Auswurfkeil	140mm	P-03763	7,50	8,93
Zentrierbohrer	Ø 11x120mm	P-03838	13,50	16,07
Auswurfstift	75mm	P-04042	5,90	7,02

Fräskronen Zubehör



Bezeichnung	Bemerkung	Best.-Nr.	Preis zzgl. MwSt.	Preis inkl. MwSt.
Adapter für Makita	160mm	P-03903	66,90	79,61
Verlängerung	Ø25 x 280mm	P-03925	133,90	159,34
Gewindebolzen	60mm	P-03931	20,90	24,87

Meissel mit 21mm Schaft

Spitzmeissel



Länge mm	Best.-Nr.	Preis zzgl. MwSt.	Preis inkl. MwSt.
300	P-13231	18,50	22,02
380	P-13247	20,90	24,87
460	P-13253	23,50	27,97
600	P-13269	27,90	33,20

Flachmeissel



Länge mm	Breite mm	Best.-Nr.	Preis zzgl. MwSt.	Preis inkl. MwSt.
300	21	P-13275	21,90	26,06
380	25	P-13281	23,50	27,97
450	25	P-13297	24,50	29,16
600	21	P-13306	28,90	34,39

Breitmeissel



Länge mm	Breite mm	Best.-Nr.	Preis zzgl. MwSt.	Preis inkl. MwSt.
300	50	P-05452	33,90	40,34
300	75	P-13312	40,90	48,67

Spatenmeissel



Länge mm	Breite mm	Best.-Nr.	Preis zzgl. MwSt.	Preis inkl. MwSt.
450	100	P-05468	89,90	106,98
310	140	P-13328	89,90	106,98

Fugenmeissel mit Gleiter



Länge mm	Breite mm	Best.-Nr.	Preis zzgl. MwSt.	Preis inkl. MwSt.
380	35	P-13334	89,90	106,98

Kronen

Bohrkronen Zubehör



Bezeichnung	Bemerkung	Best.-Nr.	Preis zzgl. MwSt.	Preis inkl. MwSt.
Aufnahmeschaft		P-03741	64,90	77,23
Aufnahmeschaft	450mm	P-03757	75,95	90,38
Auswurfkeil	140mm	P-03763	7,50	8,93
Zentrierbohrer	Ø 11x120mm	P-03838	13,50	16,07
Auswurfstift	75mm	P-04042	5,90	7,02

Fräskronen Zubehör

Bezeichnung	Bemerkung	Best.-Nr.	Preis zzgl. MwSt.	Preis inkl. MwSt.
Aufnahmeschaft		P-03741	64,90	77,23
Aufnahmeschaft	450mm	P-03757	75,95	90,38

Fräskronen Zubehör



Bezeichnung	Bemerkung	Best.-Nr.	Preis zzgl. MwSt.	Preis inkl. MwSt.
Zentrierbohrer	Ø 11x120mm	P-03838	13,50	16,07
Adapter für Fräskrone	190mm	P-03919	50,50	60,10
Verlängerung	Ø25 x 280mm	P-03925	133,90	159,34
Gewindebolzen	60mm	P-03931	20,90	24,87

Meißel 30 mm Makita

Spitzmeißel



Modelle	Bemerkung	Länge mm	Best.-Nr.	Preis zzgl. MwSt.	Preis inkl. MwSt.
HM1317C	Selbstschärfend	400	B-10388	45,90	54,62
HM1317C, HM1400		400	P-05549	42,90	51,05
HM1317C, HM1400		700	P-05561	52,90	62,95
HM1317C, HM1400		1000	P-05577	77,90	92,70

Flachmeißel



Modelle	Länge mm	Breite mm	Best.-Nr.	Preis zzgl. MwSt.	Preis inkl. MwSt.
HM1317C	700	32	P-05583	52,90	62,95
HM1317C	1000	32	P-05599	77,90	92,70
HM1317C	400	32	P-13487	42,90	51,05
HM1400	400	115	P-13493	96,90	115,31
HM1400	400	30	P-13502	42,90	51,05
HM1317C	400	115	P-13518	86,90	103,41

Spatenmeißel



Modelle	Länge mm	Breite mm	Best.-Nr.	Preis zzgl. MwSt.	Preis inkl. MwSt.
HM1317C	400	125	P-05555	112,90	134,35
HM1400	400	125	P-05608	112,90	134,35

Zubehör 30 mm MAKITA

Stampferplatten



Bemerkung	Modelle	Durchmesser mm	Best.-Nr.	Preis zzgl. MwSt.	Preis inkl. MwSt.
incl.Aufnahmeschaft	HM1317C, HM1400	200	A-31485	112,90	134,35

Schmiermittel

Inhalt	Bezeichnung	Best.-Nr.	Preis zzgl. MwSt.	Preis inkl. MwSt.
100 ml	Bohrer-/Meißelfett	194683-7	7,50	8,93
30 g	Bohrhammerfett	P-08361	5,90	7,02

Staubschutz

Bezeichnung	Modelle	Best.-Nr.	Preis zzgl. MwSt.	Preis inkl. MwSt.
Staubschutzkappe	HM1317C, HM1400	P-05446	5,00	5,95

Meißel 1 1/8 TYP BOSCH**Spitzmeißel**

Modelle	Länge mm	Bemerkung	Best.-Nr.	Preis zzgl. MwSt.	Preis inkl. MwSt.
HM1810	400	Selbstschärfend	B-10372	38,90	46,29
HM1317CB, HM1810	400		P-05692	38,90	46,29

Flachmeißel

Modelle	Länge mm	Breite mm	Best.-Nr.	Preis zzgl. MwSt.	Preis inkl. MwSt.
HM1317CB, HM1810	400	32	P-05723	34,90	41,53

Breitmeißel

Modelle	Länge mm	Breite mm	Best.-Nr.	Preis zzgl. MwSt.	Preis inkl. MwSt.
HM1317CB, HM1810	400	80	P-05701	72,90	86,75

Spatenmeißel

Modelle	Länge mm	Breite mm	Best.-Nr.	Preis zzgl. MwSt.	Preis inkl. MwSt.
HM1317CB, HM1810	400	125	P-05717	101,90	121,26

Zubehör 1 1/8 TYP BOSCH

Stampferplatten



Modelle	Bemerkung	Durchmesser mm	Best.-Nr.	Preis zzgl. MwSt.	Preis inkl. MwSt.
HM1810	incl.Aufnahmeschaft	200	798385-3	202,00	240,38

Sonstiges





Bezeichnung	Best.-Nr.	Preis zzgl. MwSt.	Preis inkl. MwSt.
Radsatz zu Transportkarre D-26294	D-26319	22,50	26,78
Transportkarre	D-54972	125,00	148,75





Zubehör-Übersicht Bohren und Schrauben

Schlagbohrmaschinen/Diamantbohrmasch. Seite

Zylindrische Bohrer		71
Lochsägen		85
Diamantbohrkronen		134

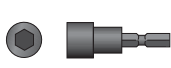

Schlagschrauber 1/4" Seite

Bits		103
Steckschlüssel		104
Bohrer mit 1/4"-Sechskanttrieb		80







Bohrmaschinen/Winkelbohrmasch. Seite

Zylindrische Bohrer		71
Lochsägen		85
Bohrfutter		296





Elektronik-Schrauber Seite

Bits		94
Steckschlüssel		97
Bithalter		97
Führungshülsen		98



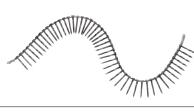

Magazinschrauber Seite

Schraubengurte		98
Bits		99
Verlängerung		99

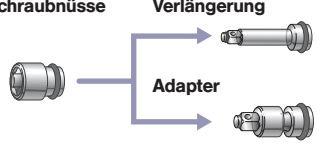

Schlagschrauber Außenvierkant Seite

Schraubnüsse		104
Schraubnüsse	Verlängerung Adapter 	104
Bits	Adapter 	104
Steckschlüssel		



Zubehör

▣ Bohren (Holz/Metall/Mauerwerk)

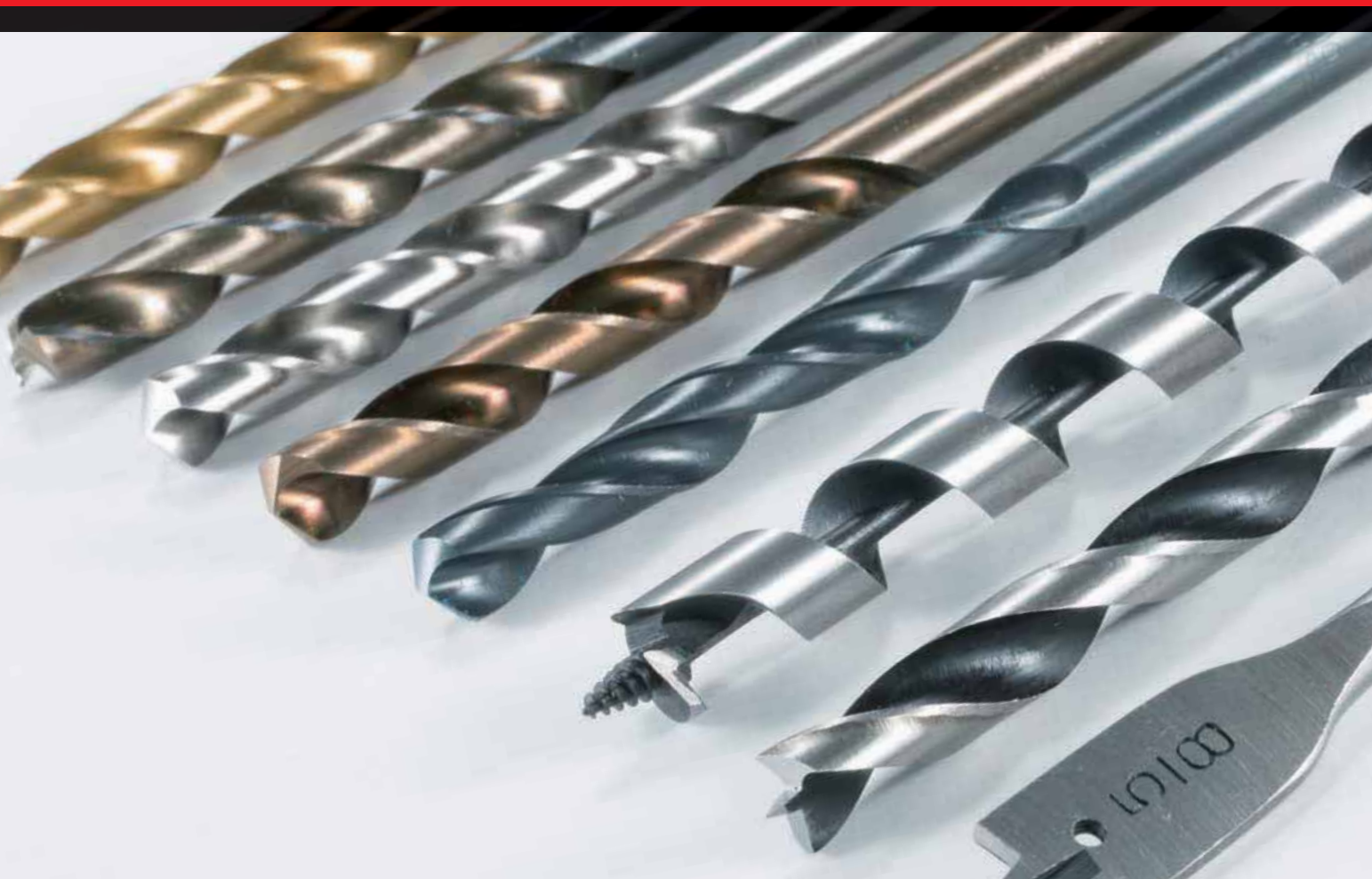





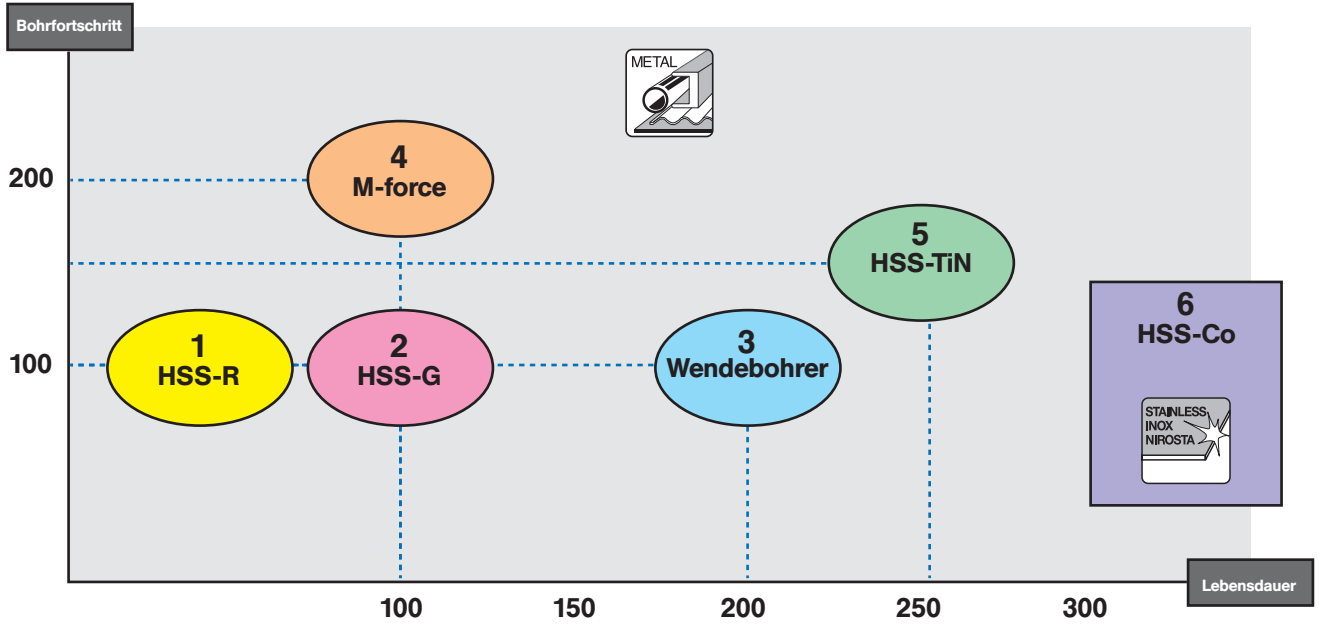
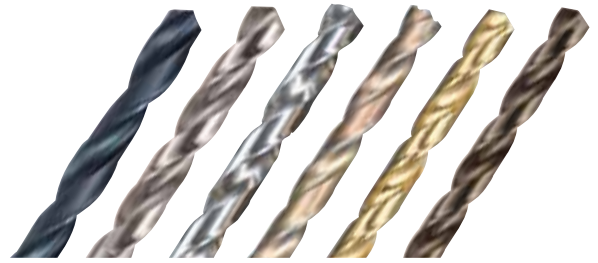

Zubehör

HSS Metallbohrer

Übersicht



Beschreibung	A	B	C	D	E
	Material	Herstellung	Geometrie	Oberflächenfarbe	Schaft
1 HSS-R Metallbohrer 	HSS	Gerollt	Chisel edge 118°	Schwarz Oxid	Zylindrisch
2 HSS-G Metallbohrer 	HSS	Gewalzt	Chisel edge 118°	glänzend	Zylindrisch
3 Wendebohrer 	HSS	Gewalzt	Split point 135°	glänzend	Zylindrisch
4 M-force Metallbohrer 	HSS	Gewalzt	M-Schliff	Bernstein	Zylindrisch mit abgeflachter Fläche
5 HSS-TiN Metallbohrer 	HSS	Gewalzt	Split point 135°	Titan Überzug	Zylindrisch oder Sechskant
6 HSS-Co Metallbohrer 	HSS-Co5%	Gewalzt	Split point 135°	Bernstein	Zylindrisch

Material Übersicht

AA: Optimal

A: Möglich

Beschreibung	Material						
	Holz	Kunststoff	NE-Metalle	Blech	Gusseisen	Legierung	Edelstahl
1 HSS-R Metallbohrer	A	AA		A	AA		
2 HSS-G Metallbohrer	A	AA	AA	AA	AA	AA	A
3 Wendebohrer	A	AA	AA	AA			
4 M-force Metallbohrer	A	AA	AA	AA	AA	AA	A
5 HSS-TiN Metallbohrer	A	AA	AA	AA	AA	AA	A
6 HSS-Co Metallbohrer			A	A	AA	AA	AA

Holz

1er Pack Flachbohrer

Holzflachbohrer mit Zentrierspitze und Sechskantschaft. Geeignet zum Bohren in mittelharten und weichen Hölzern, Sperrholz und Laminat.



Durchmesser mm	Länge mm	Best.-Nr.	Preis zzgl. MwSt.	Preis inkl. MwSt.
6,0	150	D-07674	1,40	1,67
8,0	150	D-07680	1,40	1,67
10,0	150	D-07696	1,40	1,67
12,0	150	D-07705	1,40	1,67
14,0	150	D-07711	1,40	1,67
15,0	150	D-07727	1,40	1,67
16,0	150	D-07733	1,40	1,67
18,0	150	D-07749	1,40	1,67
20,0	150	D-07755	1,50	1,79
22,0	150	D-07761	1,50	1,79
24,0	150	D-07777	1,50	1,79
25,0	150	D-07783	1,90	2,26
26,0	160	D-07799	1,90	2,26
28,0	160	D-07808	2,20	2,62
30,0	160	D-07814	2,20	2,62
32,0	160	D-07820	2,20	2,62
34,0	160	D-07836	2,50	2,98
35,0	160	D-07842	2,50	2,98
36,0	160	D-07858	2,50	2,98

1er Pack Schlangenbohrer

Holzschlangenbohrer mit selbstzentrierender Gewindespitze und Vorschneider. Mit Sechskantschaft.



Durchmesser mm	Länge mm	Best.-Nr.	Preis zzgl. MwSt.	Preis inkl. MwSt.
6,0	200	D-07238	3,00	3,57
6,0	250	D-07331	3,00	3,57
8,0	200	D-07244	3,00	3,57
8,0	250	D-07347	3,00	3,57
8,0	400	D-07434	5,00	5,95
8,0	450	D-07559	6,90	8,21
10,0	200	D-07250	3,50	4,17
10,0	250	D-07353	3,50	4,17
10,0	400	D-07440	5,00	5,95
10,0	450	D-07565	5,00	5,95
12,0	200	D-07266	3,50	4,17
12,0	250	D-07369	4,50	5,36
12,0	400	D-07456	6,90	8,21
12,0	450	D-07571	6,90	8,21
14,0	200	D-07272	4,50	5,36
14,0	250	D-07375	5,00	5,95
14,0	400	D-07462	6,90	8,21
14,0	450	D-07587	7,50	8,93
16,0	200	D-07288	5,00	5,95
16,0	250	D-07381	5,00	5,95

1er Pack Schlangenbohrer

Holzschlangenbohrer mit selbstzentrierender Gewindespitze und Vorschneider. Mit Sechskantschaft.



Durchmesser mm	Länge mm	Best.-Nr.	Preis zzgl. MwSt.	Preis inkl. MwSt.
16,0	400	D-07478	7,50	8,93
16,0	450	D-07593	9,50	11,31
18,0	200	D-07294	5,00	5,95
18,0	250	D-07397	5,00	5,95
18,0	400	D-07484	8,50	10,12
18,0	450	D-07602	9,50	11,31
20,0	200	D-07303	5,00	5,95
20,0	250	D-07406	5,90	7,02
20,0	400	D-07490	9,50	11,31
20,0	450	D-07618	12,50	14,88
22,0	200	D-07319	6,90	8,21
22,0	250	D-07412	6,90	8,21
22,0	400	D-07509	10,00	11,90
22,0	450	D-07624	12,50	14,88
24,0	200	D-07325	6,90	8,21
24,0	250	D-07428	6,90	8,21
24,0	400	D-07515	12,50	14,88
24,0	450	D-07630	13,50	16,07
26,0	400	D-07521	12,50	14,88
26,0	450	D-07646	15,90	18,92
28,0	400	D-07537	15,90	18,92
28,0	450	D-07652	20,90	24,87
30,0	400	D-07543	20,90	24,87
30,0	450	D-07668	24,50	29,16

1er Pack Holzbohrer CV mit Zentrierspitze

Holzbohrer mit Zentrierspitze. Geeignet zum Bohren in Hart- und Weichholz, Spanplatten, furnierte Möbel und Sperrholz.



Durchmesser mm	Länge mm	Best.-Nr.	Preis zzgl. MwSt.	Preis inkl. MwSt.
3,0	60	D-07026	1,00	1,19
4,0	75	D-07032	1,00	1,19
5,0	85	D-07048	1,00	1,19
6,0	95	D-07054	1,00	1,19
6,0	315	D-07157	2,20	2,62
7,0	110	D-07060	1,00	1,19
8,0	115	D-07076	1,00	1,19
8,0	315	D-07163	2,50	2,98
9,0	135	D-07082	1,00	1,19
10,0	135	D-07098	1,40	1,67
10,0	315	D-07179	3,00	3,57
12,0	155	D-07107	1,40	1,67
12,0	315	D-07185	4,50	5,36
14,0	160	D-07113	1,50	1,79
14,0	315	D-07191	4,50	5,36
16,0	180	D-07129	2,20	2,62
16,0	315	D-07200	6,90	8,21
18,0	200	D-07135	3,50	4,17



1er Pack Holzbohrer CV mit Zentrierspitze

Holzbohrer mit Zentrierspitze. Geeignet zum Bohren in Hart- und Weichholz, Spanplatten, furnierte Möbel und Sperrholz.

Durchmesser mm	Länge mm	Best.-Nr.	Preis zzgl. MwSt.	Preis inkl. MwSt.
18,0	315	D-07216	7,50	8,93
20,0	200	D-07141	3,50	4,17
20,0	315	D-07222	9,50	11,31

1er Pack Holzbohrer Extra Lang

Durchmesser mm	Länge mm	Arbeitslänge mm	Best.-Nr.	Preis zzgl. MwSt.	Preis inkl. MwSt.
6	315	160	P-57679	1,90	2,26
8	315	160	P-57685	2,20	2,62
8	450	160	P-57750	4,50	5,36
10	315	160	P-57691	3,00	3,57
10	450	160	P-57766	5,00	5,95
12	450	185	P-57772	6,90	8,21
14	315	185	P-57716	4,50	5,36
14	450	185	P-57788	7,50	8,93
16	450	185	P-57794	9,50	11,31
18	450	185	P-57803	12,50	14,88
20	450	200	P-57819	14,50	17,26



1er Pack Holzbohrer mit Sechskantantrieb

Holzbohrer mit 1/4" Sechskantaufnahme nach DIN 3126. Mit Zentrierspitze. Auch zum Einsatz in Schlagschraubern mit entsprechender Werkzeugaufnahme geeignet.

Durchmesser mm	Länge mm	Best.-Nr.	Preis zzgl. MwSt.	Preis inkl. MwSt.
3,0	75	D-15861	1,40	1,67
4,0	90	D-15877	1,40	1,67
5,0	100	D-15883	1,40	1,67
6,0	110	D-15899	1,40	1,67
6,0	200	D-15992	4,50	5,36
8,0	115	D-15908	1,50	1,79
8,0	200	D-16003	4,50	5,36
10,0	130	D-15914	1,90	2,26



1er Pack Forstnerbohrer

Forstnerbohrer mit Hauptschneiden und HSS geschliffener Zentrierspitze

Durchmesser mm	Länge mm	Best.-Nr.	Preis zzgl. MwSt.	Preis inkl. MwSt.
8	90	P-58833	3,50	4,17
10	90	P-58849	3,50	4,17
12	90	P-58855	4,50	5,36
14	90	P-58861	4,50	5,36
15	90	P-58877	4,50	5,36
16	90	P-58883	5,00	5,95
18	90	P-58899	5,00	5,95
20	90	P-58908	5,00	5,95
22	90	P-58914	5,90	7,02
24	90	P-58920	5,90	7,02
25	90	P-58936	5,90	7,02



Bohrer (Holz / Metall / Glas / Fliesen)

1er Pack Forstnerbohrer

Forstnerbohrer mit Hauptschneiden und HSS geschliffener Zentrierspitze



Durchmesser mm	Länge mm	Best.-Nr.	Preis zzgl. MwSt.	Preis inkl. MwSt.
26	90	P-58942	6,90	8,21
28	90	P-58958	6,90	8,21
30	90	P-58964	7,50	8,93
32	90	P-58970	7,50	8,93
34	90	P-58986	8,50	10,12
35	90	P-58992	8,50	10,12
36	90	P-59003	9,50	11,31
38	90	P-59019	9,50	11,31
40	90	P-59025	10,00	11,90
42	90	P-59031	12,50	14,88
45	90	P-59047	13,50	16,07
48	90	P-58053	15,90	18,92
50	90	P-58069	15,90	18,92

Metall

Wendeborner HSS-G Metallbohrer 10er Pack

Doppelseitig verwendbarer HSS-G Metallbohrer.



Durchmesser mm	Länge mm	Best.-Nr.	Preis zzgl. MwSt.	Preis inkl. MwSt.
2,0	38	B-26652	4,50	5,36
3,0	46	B-26668	6,90	8,21
3,2	49	B-26680	7,50	8,93
3,5	52	B-26705	9,50	11,31
4,0	55	B-26727	10,00	11,90
4,2	55	B-26749	10,00	11,90
4,5	88	B-26761	12,50	14,88
5,0	58	B-26799	13,50	16,07
5,5	66	B-26820	16,90	20,11
6,0	66	B-26836	18,50	22,02
8,0	79	B-26842	34,90	41,53
10	89	B-26858	52,90	62,95

1er Pack HSS-G Bohrer

Metallbohrer HSS nach DIN 338. Spitzenwinkel 135° für hervorragende Ergebnisse. Schaftdurchmesser entspricht dem Bohrerdurchmesser. Geeignet zum Bohren in legierten und unlegierten Stählen, Stahlguss, Gusseisen, NE-Metallen und Kunststoffen.



Durchmesser mm	Länge mm	Best.-Nr.	Preis zzgl. MwSt.	Preis inkl. MwSt.
1,5	40	D-09656	1,00	1,19
2,0	49	D-09662	1,00	1,19
2,5	57	D-09678	1,00	1,19
3,0	61	D-09684	1,00	1,19
3,5	70	D-09690	1,00	1,19
4,0	75	D-09709	1,40	1,67
4,5	80	D-09715	1,40	1,67
5,0	86	D-09721	1,40	1,67
5,5	93	D-09737	1,50	1,79

1er Pack HSS-G Bohrer

Metallbohrer HSS nach DIN 338. Spitzenwinkel 135° für hervorragende Ergebnisse. Schaftdurchmesser entspricht dem Bohrerdurchmesser. Geeignet zum Bohren in legierten und unlegierten Stählen, Stahlguss, Gusseisen, NE-Metallen und Kunststoffen.



Durchmesser mm	Länge mm	Best.-Nr.	Preis zzgl. MwSt.	Preis inkl. MwSt.
6,0	93	D-09743	1,50	1,79
6,5	101	D-09759	1,50	1,79
7,0	109	D-09765	2,20	2,62
7,5	109	D-09771	2,20	2,62
8,0	117	D-09787	3,00	3,57
8,5	117	D-09793	2,50	2,98
9,0	125	D-09802	3,00	3,57
9,5	125	D-09818	5,00	5,95
10,0	133	D-09824	5,00	5,95
10,5	133	D-09830	4,50	5,36
11,0	142	D-09846	5,90	7,02
11,5	142	D-09852	7,50	8,93
12,0	151	D-09868	6,90	8,21
12,5	151	D-09874	6,90	8,21
13,0	151	D-09880	7,50	8,93

5er Pack HSS-G Bohrer

Metallbohrer HSS nach DIN 338. Spitzenwinkel 135° für hervorragende Ergebnisse. Schaftdurchmesser entspricht dem Bohrerdurchmesser. Geeignet zum Bohren in legierten und unlegierten Stählen, Stahlguss, Gusseisen, NE-Metallen und Kunststoffen.



Durchmesser mm	Länge mm	Best.-Nr.	Preis zzgl. MwSt.	Preis inkl. MwSt.
8,25	117	D-06507	14,50	17,26
8,5	117	D-06513	15,90	18,92
9,0	125	D-06535	16,90	20,11
9,5	125	D-06557	18,50	22,02
10,0	133	D-06579	23,50	27,97
10,25	133	D-06585	24,50	29,16
10,5	133	D-06591	25,90	30,82
11,0	142	D-06600	27,90	33,20
11,5	142	D-06616	30,90	36,77
12,0	151	D-06622	31,90	37,96
12,5	151	D-06638	33,90	40,34
13	151	D-06644	42,90	51,05

10er Pack HSS-G Bohrer

Metallbohrer HSS nach DIN 338. Spitzenwinkel 135° für hervorragende Ergebnisse. Schaftdurchmesser entspricht dem Bohrerdurchmesser. Geeignet zum Bohren in legierten und unlegierten Stählen, Stahlguss, Gusseisen, NE-Metallen und Kunststoffen.



Durchmesser mm	Länge mm	Best.-Nr.	Preis zzgl. MwSt.	Preis inkl. MwSt.
1,5	40	D-06236	2,50	2,98
1,75	46	D-06242	2,50	2,98
2,0	49	D-06258	3,00	3,57
2,25	53	D-06264	3,00	3,57
2,5	57	D-06270	3,50	4,17
2,75	61	D-06286	3,50	4,17
3,0	61	D-06292	4,50	5,36

Bohrer (Holz / Metall / Glas / Fliesen)

10er Pack HSS-G Bohrer

Metallbohrer HSS nach DIN 338. Spitzenwinkel 135° für hervorragende Ergebnisse. Schaftdurchmesser entspricht dem Bohrerdurchmesser. Geeignet zum Bohren in legierten und unlegierten Stählen, Stahlguss, Gusseisen, NE-Metallen und Kunststoffen.



Durchmesser mm	Länge mm	Best.-Nr.	Preis zzgl. MwSt.	Preis inkl. MwSt.
3,25	65	D-06301	5,00	5,95
3,5	70	D-06317	5,90	7,02
3,75	70	D-06323	5,90	7,02
4,0	75	D-06339	6,90	8,21
4,25	75	D-06345	7,50	8,93
4,5	80	D-06351	8,50	10,12
4,75	80	D-06367	8,50	10,12
5,0	86	D-06373	9,50	11,31
5,25	86	D-06389	9,50	11,31
5,5	93	D-06395	10,90	12,97
6,0	93	D-06410	12,50	14,88
6,25	101	D-06426	19,50	23,21
6,5	101	D-06432	13,50	16,07
6,75	101	D-06448	18,50	22,02
7,0	109	D-06454	18,50	22,02
7,5	109	D-06476	21,90	26,06
8,0	117	D-06498	25,90	30,82

1er Pack HSS-G M2

Geschliffene HSS - G M2 Spiralbohrer - TEKNO XP-PLUS Spitzenwinkel 130° - Kreuzanschliff nach DIN 1412 C Stahl und Stahlguß legiert und unlegiert, Ne-Metalle, Aluminium. Drei Fasen am Schaft für optimalen Halt des Bohrers ab 5mm.



Durchmesser mm	Länge mm	Best.-Nr.	Preis zzgl. MwSt.	Preis inkl. MwSt.
3,5	70	P-60648	1,40	1,67
4,0	75	P-60660	1,40	1,67
4,5	80	P-60682	1,40	1,67
5,0	86	P-60707	1,50	1,79
5,5	93	P-60729	1,90	2,26
6,0	93	P-60741	1,90	2,26
6,5	109	P-60763	2,20	2,62
7,0	109	P-60785	3,00	3,57
7,5	109	P-60800	3,50	4,17
8,0	117	P-60822	3,50	4,17
8,5	117	P-60844	4,50	5,36
9,0	125	P-60850	5,00	5,95
9,5	125	P-60866	5,00	5,95
10,0	133	P-60872	5,90	7,02
10,5	133	P-60888	6,90	8,21
11,0	142	P-60894	7,50	8,93
11,5	142	P-60903	8,50	10,12
12,0	151	P-60919	10,00	11,90
12,5	151	P-60925	10,90	12,97
13,0	151	P-60931	10,90	12,97

5er Pack HSS-G M2

Geschliffene HSS - Spiralbohrer - TEKNO XP-PLUS Spitzenwinkel 130° - Kreuzanschliff nach DIN 1412 C Stahl und Stahlguß legiert und unlegiert, Ne-Metalle, Aluminium. Drei Fasen am Schaft für optimalen Halt des Bohrers ab 5 mm.



Durchmesser mm	Länge mm	Best.-Nr.	Preis zzgl. MwSt.	Preis inkl. MwSt.
1,0	34	P-60545-5	0,70	0,83
1,5	40	P-60567-5	0,70	0,83
2,0	49	P-60589-5	0,70	0,83
2,5	57	P-60604-5	0,70	0,83
3,0	61	P-60626-5	1,00	1,19
8,5	117	P-60844-5	19,50	23,21
9,0	125	P-60850-5	20,90	24,87
9,5	125	P-60866-5	21,90	26,06
10,0	133	P-60872-5	25,90	30,82
10,5	133	P-60888-5	28,90	34,39
11,0	142	P-60894-5	33,90	40,34
11,5	142	P-60903-5	36,90	43,91
12,0	151	P-60919-5	42,90	51,05
12,5	151	P-60925-5	45,90	54,62
13,0	151	P-60931-5	45,90	54,62

10er Pack HSS-G M2

Geschliffene HSS - G M2 Spiralbohrer - TEKNO XP-PLUS Spitzenwinkel 130° - Kreuzanschliff nach DIN 1412 C Stahl und Stahlguß legiert und unlegiert, Ne-Metalle, Aluminium. Drei Fasen am Schaft für optimalen Halt des Bohrers ab 5 mm.



Durchmesser mm	Länge mm	Best.-Nr.	Preis zzgl. MwSt.	Preis inkl. MwSt.
1,0	34	P-60545-10	4,50	5,36
1,5	40	P-60567-10	5,00	5,95
2,0	49	P-60589-10	5,90	7,02
2,5	57	P-60604-10	5,90	7,02
3,0	61	P-60626-10	6,90	8,21
3,25	65	P-60632-10	8,50	10,12
3,5	70	P-60648-10	8,50	10,12
4,0	75	P-60660-10	9,50	11,31
4,25	75	P-60676-10	10,00	11,90
4,5	80	P-60682-10	10,00	11,90
5,0	86	P-60707-10	12,50	14,88
5,5	93	P-60729-10	14,50	17,26
6,0	93	P-60741-10	15,90	18,92
6,5	109	P-60763-10	19,50	23,21
6,75	109	P-60779-10	23,50	27,97
7,0	109	P-60785-10	24,50	29,16
7,5	109	P-60800-10	27,90	33,20
8,0	117	P-60822-10	30,90	36,77

1er Pack HSS-CO

HSS-Metallbohrer mit 5% Kobalt. Nach DIN 338. Spitzenwinkel 130° für hervorragende Ergebnisse. HSS-Bohrer mit Kobaltbeschichtung sind ausgesprochen hitzebeständig und daher besonders verschleißfest.

Durchmesser mm	Länge mm	Best.-Nr.	Preis zzgl. MwSt.	Preis inkl. MwSt.
1,5	40	D-17289	1,40	1,67
2,0	49	D-17295	1,40	1,67
2,5	57	D-17304	1,40	1,67

1er Pack HSS-CO

HSS-Metalldrillbohrer mit 5% Kobalt. Nach DIN 338. Spitzenwinkel 130° für hervorragende Ergebnisse. HSS-Bohrer mit Kobaltbeschichtung sind ausgesprochen hitzebeständig und daher besonders verschleißfest.



Durchmesser mm	Länge mm	Best.-Nr.	Preis zzgl. MwSt.	Preis inkl. MwSt.
3,0	61	D-17310	1,90	2,26
3,5	70	D-17332	1,90	2,26
4,0	75	D-17348	2,20	2,62
4,5	80	D-17354	2,20	2,62
5,0	86	D-17360	2,50	2,98
5,5	93	D-17376	3,00	3,57
6,0	93	D-17382	3,00	3,57
6,5	101	D-17398	3,50	4,17
7,0	109	D-17407	5,00	5,95
7,5	109	D-17413	5,00	5,95
8,0	117	D-17429	5,90	7,02
8,5	117	D-17435	5,90	7,02
9,0	125	D-17441	7,50	8,93
9,5	125	D-17457	7,50	8,93
10,0	133	D-17463	9,50	11,31
10,5	133	D-17479	13,50	16,07
11,0	142	D-17485	13,50	16,07
11,5	142	D-17491	18,50	22,02
12,0	151	D-17500	12,50	14,88
12,5	151	D-17516	20,90	24,87
13,0	151	D-17522	14,50	17,26

5er Pack HSS-CO

HSS-Metalldrillbohrer mit 5% Kobalt. Nach DIN 338. Spitzenwinkel 130° für hervorragende Ergebnisse. HSS-Bohrer mit Kobaltbeschichtung sind ausgesprochen hitzebeständig und daher besonders verschleißfest.



Anzahl	Durchmesser mm	Länge mm	Best.-Nr.	Preis zzgl. MwSt.	Preis inkl. MwSt.
	1,5	40	D-16617	3,50	4,17
	1,75	46	D-17625	4,50	5,36
	2,0	49	D-16623	5,00	5,95
	2,25	53	D-06703	5,90	7,02
	2,5	57	D-16639	5,90	7,02
	2,75	61	D-06725	6,90	8,21
	3,0	61	D-16645	6,90	8,21
	3,5	70	D-16667	6,90	8,21
	4,0	75	D-16673	7,50	8,93
	4,25	75	D-06781	8,90	10,59
5	4,5	86	D-16689	8,50	10,12
	5,0	86	D-16695	10,00	11,90
	5,25	86	D-06828	10,90	12,97
	5,5	93	D-16704	10,90	12,97
	6,0	93	D-16710	10,90	12,97
	6,2	101	D-06862	18,50	22,02
	6,5	101	D-16726	18,50	22,02
	6,8	109	D-06884	19,50	23,21
	7,0	109	D-06890	19,50	23,21
	7,5	109	D-06909	21,90	26,06

5er Pack HSS-CO

HSS-Metallbohrer mit 5% Kobalt. Nach DIN 338. Spitzenwinkel 130° für hervorragende Ergebnisse. HSS-Bohrer mit Kobaltbeschichtung sind ausgesprochen hitzebeständig und daher besonders verschleißfest.



Anzahl	Durchmesser mm	Länge mm	Best.-Nr.	Preis zzgl. MwSt.	Preis inkl. MwSt.
	8,0	117	D-16754	20,90	24,87
	8,5	117	D-06921	27,90	33,20
	9,5	125	D-06943	38,90	46,29
	10,0	133	D-16798	34,90	41,53
	10,5	133	D-06965	45,90	54,62
	11,0	142	D-06971	54,90	65,33
	11,5	142	D-06987	59,90	71,28
	12	151	D-06993	66,90	79,61
	12,5	151	D-07004	77,90	92,70
	13,0	151	D-07010	83,90	99,84

1er Pack Titanbohrer HSS mit Sechskantantrieb

HSS-TIN Bohrer nach DIN 338 mit 135° Spitzenwinkel. Mit 1/4" Sechskantantrieb (DIN3126). Geeignet zum Bohren in unlegierten und legierten Stählen, Kupfer, Bronze und harten Kunststoffen. Auch zum Einsatz in Schlagschraubern mit entsprechender Werkzeugaufnahme geeignet.



Durchmesser mm	Länge mm	Best.-Nr.	Preis zzgl. MwSt.	Preis inkl. MwSt.
3,0	61	D-14928	1,40	1,67
3,2	50	D-14934	1,50	1,79
3,3	65	D-16081	1,40	1,67
4,0	75	D-14940	1,50	1,79
4,1	62	D-16483	1,50	1,79
4,2	75	D-14956	1,50	1,79
5,0	86	D-14962	1,90	2,26
6,0	93	D-14978	2,20	2,62

1er Pack HSS-M-FORCE

M-förmig geschliffene Bohrspitze mit 2 Schneiden ermöglicht schnelle und saubere Bohrungen



Durchmesser mm	Länge mm	Best.-Nr.	Preis zzgl. MwSt.	Preis inkl. MwSt.
2,0	49	D-29614	1,40	1,67
2,5	57	D-29620	1,40	1,67
3,0	61	D-29636	1,50	1,79
3,2	65	D-37633	1,50	1,79
3,5	70	D-29642	1,90	2,26
4,0	70	D-29658	2,20	2,62
4,2	75	D-37649	1,90	2,26
4,5	80	D-29664	2,20	2,62
5,0	80	D-29670	2,20	2,62
5,2	86	D-37655	1,90	2,26
5,5	93	D-29686	2,50	2,98
6,0	93	D-29692	2,50	2,98
6,5	101	D-29701	3,00	3,57
7	109	D-29717	4,50	5,36
7,5	109	D-29723	4,50	5,36
8,0	117	D-29739	5,00	5,95
8,5	117	D-29745	5,90	7,02
9	125	D-29751	6,90	8,21



1er Pack HSS-M-FORCE

M-förmig geschliffene Bohrspitze mit 2 Schneiden ermöglicht schnelle und saubere Bohrungen

Durchmesser mm	Länge mm	Best.-Nr.	Preis zzgl. MwSt.	Preis inkl. MwSt.
9,5	125	D-29767	7,50	8,93
10	133	D-29773	8,50	10,12
10,5	133	D-29789	8,50	10,12
11,0	142	D-29795	9,50	11,31
11,5	142	D-29804	10,00	11,90
12,0	151	D-29810	10,90	12,97
12,5	151	D-29826	12,50	14,88
13	151	D-29832	13,50	16,07

Stein



1er Pack Steinbohrer mit Sechskantantrieb

Steinbohrer mit 1/4" Sechskantaufnahme nach DIN 3126. Geeignet zum Bohren in Stein, Mauerwerk, Kalksandstein und anderen Leichtbaustoffen.

Durchmesser mm	Länge mm	Best.-Nr.	Preis zzgl. MwSt.	Preis inkl. MwSt.
4,0	80	D-23787	1,50	1,79
5,0	93	D-23793	1,90	2,26
6,0	101	D-23802	2,20	2,62
8,0	110	D-23818	2,50	2,98

1er Pack Steinbohrer HM bestückt

Steinbohrer mit zylindrischem Schaft. Gelötete Hartmetall-Platten. Geeignet zum Bohren in Stein, Mauerwerk und Kalksandstein.

Durchmesser mm	Länge mm	Best.-Nr.	Preis zzgl. MwSt.	Preis inkl. MwSt.
3,0	60	D-05228	1,00	1,19
4,0	70	D-05234	1,00	1,19
5,0	85	D-05240	1,00	1,19
6,0	100	D-05256	1,00	1,19
6,0	150	D-05262	1,00	1,19
7,0	100	D-05278	1,00	1,19
7,0	150	D-05284	1,00	1,19
8,0	110	D-05290	1,00	1,19
8,0	150	D-05309	1,00	1,19
9,0	150	D-05315	1,00	1,19
10,0	150	D-05321	1,40	1,67
11,0	150	D-05337	1,40	1,67
12,0	150	D-05343	1,40	1,67
13,0	150	D-05359	1,50	1,79
14,0	150	D-05365	1,50	1,79
15,0	150	D-05371	1,90	2,26
16,0	150	D-05387	1,50	1,79



Lochsägen / Senker

1er Pack Glas und Fliesen

Glas und Fliesenbohrer mit spezieller Hartmetallplatte



Länge mm	Durchmesser mm	VPE	Best.-Nr.	Preis zzgl. MwSt.	Preis inkl. MwSt.
65	3.0	1	P-60012	3,00	3,57
65	4.0	1	P-60028	3,00	3,57
65	5.0	1	P-60034	3,50	4,17
65	6.0	1	P-60040	3,50	4,17
70	7.0	1	P-60056	3,50	4,17
70	8.0	1	P-60062	4,50	5,36
70	9.0	1	P-60078	4,50	5,36
98	10.0	1	P-60084	4,50	5,36

1er Pack für Fliesen

Fliesenbohrer mit Diamant-Segment. Mit integriertem Kühlmittelkanal.



Durchmesser mm	Länge mm	Best.-Nr.	Preis zzgl. MwSt.	Preis inkl. MwSt.
6	82	B-51823	33,90	40,34
8	82	B-51839	34,90	41,53
10	82	B-51845	36,90	43,91

Sortimente

Holzbohrer CV mit Zentrierspitze



Inhalt	Best.-Nr.	Preis zzgl. MwSt.	Preis inkl. MwSt.
je 1 Stück 4 x 75, 5 x 85, 6 x 95, 8 x 115 und 10 x 135 mm	P-57657	5,90	7,02

HSS-Bohrer

Geschliffene HSS Spiralbohrer Spitzenwinkel 130° - Kreuzanschliff - nach DIN 1412 C



Inhalt	Best.-Nr.	Preis zzgl. MwSt.	Preis inkl. MwSt.
19 tlg.von 1-10 mm	P-73673	30,90	36,77
25 tlg.von 1-13 mm	P-73689	59,90	71,28

M-FORCE Bohrer



Inhalt	Best.-Nr.	Preis zzgl. MwSt.	Preis inkl. MwSt.
19 tlg.von 1-10 mm	D-29876	54,90	65,33
25 tlg.von 1-13 mm	D-29882	104,90	124,83

Bohrer (Holz / Metall / Glas / Fliesen)

M-FORCE Bohrer



Inhalt	Best.-Nr.	Preis zzgl. MwSt.	Preis inkl. MwSt.
5 tlg.von 4-10 mm	D-30508	15,90	18,92

Sortimente Stein



Inhalt	Best.-Nr.	Preis zzgl. MwSt.	Preis inkl. MwSt.
je 1 Stück 4 x 70, 5 x 85, 6 x 100, 8 x 110 und 10 x 110 mm	D-05175	3,50	4,17
je 1 Stück 4 x 70, 5 x 85, 6 x 100, 8 x 110 und 10 x 110 mm	P-59994	6,90	8,21

Kombi-Set



Inhalt	Best.-Nr.	Preis zzgl. MwSt.	Preis inkl. MwSt.
5,6,8mm je 1x Holz, Metall und Steinbohrer	D-08660	9,50	11,31
1/4" Sechskant je 1 x Steinbohrer 6,0 mm 1 x Holzbohrer 5,0 mm und 6,0 mm 1 x Metallbohrer 5,0 mm und 6,0 mm	D-23759	6,90	8,21
3,4,5,6,8,10mm je 1x Holz, Metall und Steinbohrer	D-46202	18,50	22,02

Senker 90°

1er Pack Metall, Ne-Metall, Holz



Abmessung	Best.-Nr.	Preis zzgl. MwSt.	Preis inkl. MwSt.
6.3x45x5mm	D-37437	4,50	5,36
8.3x50x6mm	D-37443	5,90	7,02
10.4x50x6mm	D-37459	7,50	8,93
12.4x56x8mm	D-37465	8,00	9,52
16.5x60x10mm	D-37471	10,00	11,90
20.5x63x10mm	D-37487	13,50	16,07

Sortimente



Metall	Inhalt	Best.-Nr.	Preis zzgl. MwSt.	Preis inkl. MwSt.
.	6.3x45x5mm, 8.3x50x6mm, 10.4x50x6mm, 12.4x56x8mm, 16.5x60x10mm, 20.5x63x10mm	D-42204	52,90	62,95

Stufenbohrer

1er Pack Stufenbohrer

Stufenbohrer HSS-G Spiralnute Einsatz: Stahl und Stahlguss legiert und unlegiert

Durchmesser mm	Anzahl Segmente	Länge mm	Arbeitslänge mm	Schaft	Best.-Nr.	Preis zzgl. MwSt.	Preis inkl. MwSt.
4-12	9	65	45	1/4"	D-40113	20,90	24,87
9-20	9	75	53	1/4"	D-40129	31,90	37,96
4-32	15	102	80	10mm	D-40135	74,90	89,13



Sortimente

Stufenbohrer gerade genutet Titan-Beschichtet

Inhalt	Best.-Nr.	Preis zzgl. MwSt.	Preis inkl. MwSt.
Je 1 x D-40129, D-40135, D-40113	D-46573	118,90	141,49



Lochsägen

HSS-Bi-Metall EZYCHANGE

Nur ein Schnellwechsel-Adapter für alle Durchmesser von 16-152 mm. Dies erlaubt einen sehr schnellen, werkzeuglosen und sicheren Wechsel von Zentrierbohrern und Bohrkronen. Die Lochsäge besteht aus HSS-Bi-Metall mit 8% Kobalt im Zusammenspiel mit einer innovativen Zahngeometrie. Dadurch werden eine lange Standzeit und eine hohe Schnittgeschwindigkeit in Metall, Edelstahl, Aluminium und Kunststoff erzielt. Lieferung ohne Schnellwechseladapter.

Durchmesser mm	Bohrtiefe mm	NE-Metalle min ⁻¹	Edelstahl min ⁻¹	Holz min ⁻¹	Stahl min ⁻¹	Aluminium min ⁻¹	Best.-Nr.	Preis zzgl. MwSt.	Preis inkl. MwSt.
Ohne Adapter und Zentrierbohrer.									
16	40	730	275	3000	530	825	B-11265	8,50	10,12
17	40	750	250	3000	500	750	B-31706	8,50	10,12
19	40	600	230	3000	460	690	B-11271	8,50	10,12
20	40	580	220	3000	440	673	B-11287	8,50	10,12
22	40	520	195	3000	390	585	B-11293	8,50	10,12
24	40	490	185	2700	370	550	B-11302	8,50	10,12
25	40	470	175	2700	350	525	B-11318	8,50	10,12
27	40	435	160	2700	325	485	B-31712	10,00	11,90
29	40	400	150	2700	300	450	B-11324	9,50	11,31
30	40	380	145	2400	285	425	B-11330	9,50	11,31
32	40	360	140	2400	275	410	B-11346	9,50	11,31
35	40	330	135	2400	260	390	B-11352	10,90	12,97
37	40	310	120	2400	240	355	B-31728	10,90	12,97
38	40	300	115	2400	230	345	B-11368	10,90	12,97
40	40	290	110	2100	220	330	B-16754	10,90	12,97
41	40	280	105	2100	210	315	B-11374	10,90	12,97
44	40	260	95	2100	195	295	B-11380	10,90	12,97
46	40	250	90	2100	185	280	B-31734	12,50	14,88
48	40	240	90	2100	180	270	B-11396	12,50	14,88
51	40	230	85	2000	170	255	B-11405	12,50	14,88
52	40	220	80	2000	165	245	B-31740	13,50	16,07
54	40	215	80	2000	160	240	B-18194	13,50	16,07
56	40	195	75	2000	155	230	B-31756	14,50	17,26
57	40	200	75	2000	150	225	B-11411	13,50	16,07
60	40	190	70	2000	140	220	B-11427	13,50	16,07
64	40	180	65	1850	135	205	B-11433	14,50	17,26
65	40	180	65	1850	130	200	B-16760	14,50	17,26
68	40	170	65	1800	130	190	B-11449	15,90	18,92
70	40	160	60	1800	125	185	B-11455	15,90	18,92
73	40	155	55	1800	120	170	B-31762	18,50	22,02
76	40	150	55	1800	115	170	B-11461	16,90	20,11
79	40	145	50	1600	110	160	B-31778	20,90	24,87
83	40	140	50	1500	105	155	B-11477	19,50	23,21
86	40	145	50	1600	110	160	B-31784	20,90	24,87
92	40	120	45	1200	90	140	B-11483	20,90	24,87
95	40	115	40	1000	85	130	B-31790	23,50	27,97
102	40	110	40	1000	85	130	B-11499	24,50	29,16
105	40	110	40	1000	80	120	B-11508	27,90	33,20
111	40	110	40	1000	80	125	B-31809	33,90	40,34
114	40	110	40	1000	80	125	B-31815	34,90	41,53
121	40	105	40	1000	80	125	B-31821	36,90	43,91



Bohrer (Holz / Metall / Glas / Fliesen)

HSS-Bi-Metall EZYCHANGE

Nur ein Schnellwechsel-Adapter für alle Durchmesser von 16-152 mm. Dies erlaubt einen sehr schnellen, werkzeuglosen und sicheren Wechsel von Zentrierbohrern und Bohrkronen. Die Lochsäge besteht aus HSS-Bi-Metall mit 8% Kobalt im Zusammenspiel mit einer innovativen Zahngeometrie. Dadurch werden eine lange Standzeit und eine hohe Schnittgeschwindigkeit in Metall, Edelstahl, Aluminium und Kunststoff erzielt. Lieferung ohne Schnellwechseladapter.



Durchmesser mm	Bohrtiefe mm	NE-Metalle min ⁻¹	Edelstahl min ⁻¹	Holz min ⁻¹	Stahl min ⁻¹	Aluminium min ⁻¹	Best.-Nr.	Preis zzgl. MwSt.	Preis inkl. MwSt.
Ohne Adapter und Zentrierbohrer.									
127	40	110	30	800	65	90	B-11514	38,90	46,29
140	40	100	30	800	70	100	B-31837	45,90	54,62
152	40	90	25	800	55	75	B-11520	50,90	60,57

HSS-BI-Metall EZYCHANGE Zubehör



Bezeichnung	Bemerkung	Best.-Nr.	Preis zzgl. MwSt.	Preis inkl. MwSt.
Ezychange Adapter incl. Zentrierbohrer	Für Lochsägen Ø14-152mm	B-11536	23,50	27,97

HSS-G Zentrierbohrer



Zentrierbohrer HSS		B-11542	5,90	7,02
--------------------	--	---------	------	------



Übergangsadapter	14-30 mm, 3Stk / 32-152 mm.3Stk.	B-16271	14,50	17,26
------------------	----------------------------------	---------	-------	-------



Adapter SDS-PLUS	Ohne Zentrierbohrer	B-31902	25,90	30,82
------------------	---------------------	---------	-------	-------

HSS-Bi-Metall

4-6 Zähne Komboverzahnung. Schnitttiefe max. 38 mm. Zum Bohren in Stahl und rostfreiem Stahl, Buuntmetall, Kunststoffe, Holz und Gipskarton. Ab einer Bohrtiefe von 1 mm bitte unbedingt Drehzahlempfehlung beachten und Schneidöl verwenden.

Durchmesser mm	Bohrtiefe mm	Edelstahl min ⁻¹	Holz min ⁻¹	Stahl min ⁻¹	Aluminium min ⁻¹	Messing min ⁻¹	Best.-Nr.	Preis zzgl. MwSt.	Preis inkl. MwSt.
16	38	275	3000	550	825	730	P-34936	7,50	8,93
19	38	230	3000	460	690	600	P-34942	7,50	8,93
22	38	195	3000	390	585	520	P-34958	8,50	10,12
24	38	185	3000	370	555	495	P-34964	8,50	10,12
25	38	175	2700	350	525	470	P-34970	8,50	10,12
32	38	140	2400	275	410	380	P-34986	10,00	11,90
35	38	125	2400	250	375	330	P-34992	10,00	11,90
38	38	115	2400	230	345	300	P-35003	10,90	12,97
44	38	95	2100	195	295	260	P-35019	12,50	14,88
51	38	85	2000	170	255	230	P-35025	13,50	16,07
57	38	75	2000	150	225	200	P-35031	14,50	17,26
68	38	65	1800	130	195	170	P-35047	15,90	18,92
76	38	55	1800	115	170	150	P-35053	18,50	22,02
83	38	50	1500	105	155	140	P-35069	19,50	23,21
92	38	45	1200	95	135	120	P-35075	20,90	24,87
105	38	40	1000	80	120	110	P-35081	27,90	33,20
127	38	30	800	65	90	90	P-35097	34,90	41,53
152	38	25	800	55	75	75	P-35106	50,90	60,57



HSS-BI-Metall Zubehör



Bemerkung	Werkzeugaufnahme	Passend für	Durchmesser mm	Best.-Nr.	Preis zzgl. MwSt.	Preis inkl. MwSt.
	Sechskant 9,5 mm	Lochsägen 14 - 30 mm		P-35156	10,00	11,90
	Sechskant 11,5 mm	Lochsägen 32 - 152 mm		P-35162	19,50	23,21
	SDS-PLUS	Lochsägen 32 - 152 mm		P-35184	23,50	27,97
Zentrierbohrer 85 mm			6,3	P-35209	5,90	7,02
Zentrierbohrer 102mm			6,3	P-35215	8,50	10,12

Lochsägen HM bestückt



Durchmesser mm	Zentrierbohrer 6mm	Zentrierbohrer 8mm	Empf. Drehzahl Metall min ⁻¹	Empf. Drehzahl Edelstahl min ⁻¹	Best.-Nr.	Preis zzgl. MwSt.	Preis inkl. MwSt.
16,0	•		800-1200	500-700	B-00898	52,90	62,95
18,0	•		700-1050	450-600	B-00907	54,90	65,33
20,0	•		600-1000	400-550	B-00913	54,90	65,33
21,0	•		600-950	350-530	B-00929	54,90	65,33
22,0	•		580-800	330-500	B-00935	56,90	67,71
25,0	•		500-750	320-450	B-00941	59,90	71,28
27,0	•		470-710	300-430	B-00957	66,90	79,61
28,0	•		450-680	280-680	B-00963	66,90	79,61
30,0	•		430-640	260-370	B-00979	69,90	83,18
32,0	•		400-600	240-340	B-00985	72,90	86,75
35,0	•		360-550	220-320	B-00991	72,90	86,75
38,0	•		430-500	210-300	B-01002	83,90	99,84
40,0	•		340-480	200-280	B-01018	93,90	111,74
45,0	•		280-430	180-250	B-01024	101,90	121,26
48,0	•		260-400	170-230	B-01030	104,90	124,83
50,0	•		160-380	160-220	B-01046	118,90	141,49
55,0	•		230-350	140-200	B-01052	129,90	154,58
60,0		•	210-190	130-190	B-01068	156,00	185,64
65,0		•	190-290	120-170	B-01074	161,00	191,59
70,0		•	180-280	110-160	B-01080	209,00	248,71
75,0		•	170-260	100-150	B-01096	202,00	240,38
80,0		•	160-240	100-140	B-01105	214,00	254,66
85,0		•	150-220	90-130	B-01111	225,00	267,75
90,0		•	140-210	90-210	B-01127	258,00	307,02
95,0		•	130-200	80-110	B-01133	277,00	329,63
100,0		•	130-190	80-110	B-01149	302,00	359,38
110,0		•	115-	70-110	B-01155	337,00	401,03
120,0		•	100-160	65-95	B-01161	480,00	571,20
68,0		•	180-280	110-160	B-02652	192,00	228,48

HM bestückt Zubehör



Bezeichnung	Bemerkung	Best.-Nr.	Preis zzgl. MwSt.	Preis inkl. MwSt.
Zentrierbohrer HSS-E 6 mm für Metall, Guss	Bis 55 mm Sägendurchmesser	B-01177	9,50	11,31
Zentrierbohrer HM 8 mm für GFK, Kunststoff, Eternit	Ab 60 mm Sägendurchmesser	B-01183	10,90	12,97
Zentrierbohrer HSS-E 6 mm für Metall, Guss	Bis 55 mm Sägendurchmesser	B-01199	13,50	16,07
Zentrierbohrer HM 8 mm für GFK, Kunststoff, Eternit	Ab 60 mm Sägendurchmesser	B-01208	13,50	16,07

HSS-BI-Metall



Inhalt	Best.-Nr.	Preis zzgl. MwSt.	Preis inkl. MwSt.
BIM-Sortiment Sanitär: 19mm, 22mm, 29mm, 38mm, 44mm, 57mm, Auswurffeder, 2xAufnahme mit Zentrierbohrer	D-16938	48,90	58,19
BIM-Sortiment Elektriker: 20mm, 25mm, 32mm, 40mm, 51mm, 65mm, Auswurffeder, 2xAufnahme mit Zentrierbohrer	D-24898	45,90	54,62
BIM-Sortiment Elektro: 19mm, 22mm, 29mm, 35mm, 38mm, 51mm, 54mm, 57mm, 68mm, Auswurffeder, 2xAufnahme mit Zentrierbohrer	D-47282	74,90	89,13
BIM-Sortiment Sanitär: 19mm, 22mm, 25mm, 29mm, 35mm, 38mm, 44mm, 51mm, 57mm, 68mm, 75mm, Auswurffeder, 2xAufnahme mit Zentrierbohrer	D-47298	86,90	103,41
BIM-Sortiment Allround/Haustechnik: 16mm, 19mm, 22mm, 25mm, 32mm, 35mm, 37mm, 44mm, 51mm, 57mm, 64mm, 68mm, 76mm, Adapter mit Zentrierbohrer (9,5/11mm), Auswurfstift	D-47307	101,90	121,26

HSS-BI-Metall EZYCHANGE

Sortiment im Alu-Koffer inkl. Adapter und HSS-G Zentrierbohrer.



Inhalt	Best.-Nr.	Preis zzgl. MwSt.	Preis inkl. MwSt.
Installateur: 19, 22, 29, 38, 44, 57mm im Alukoffer inkl. Adapter und HSS-G Zentrierbohrer	B-11966	118,90	141,49
Elektriker 1: 16, 20, 25, 32, 40, 51mm im Alukoffer inkl. Adapter und HSS-G Zentrierbohrer	B-11972	118,90	141,49
Elektriker 2: 20, 25, 32, 40, 51, 65mm im Alukoffer inkl. Adapter und HSS-G Zentrierbohrer	B-11988	129,90	154,58
Allround: 25, 32, 40, 51, 65, 68, 76mm im Alukoffer inkl. Adapter und HSS-G Zentrierbohrer	B-18188	166,00	197,54

Zubehör

▣ Bürsten



Bürsten

Rundbürsten mit Sechskantantrieb

Rundbürste für das Entrosten und Reinigen von Stahl geeignet.



Durchmesser mm	Drahtdurchmesser mm	Schaft	Maximale Drehzahl min ⁻¹	Best.-Nr.	Preis zzgl. MwSt.	Preis inkl. MwSt.
50	0,3	1/4" / 6,35 mm	4500	P-66868	3,00	3,57
75	0,3	1/4" / 6,35 mm	4500	P-66874	3,50	4,17
100	0,3	1/4" / 6,35 mm	4500	P-66880	4,50	5,36

Topfbürste mit Sechskantantrieb



Durchmesser mm	Drahtdurchmesser mm	Schaft	Maximale Drehzahl min ⁻¹	Best.-Nr.	Preis zzgl. MwSt.	Preis inkl. MwSt.
50	0,3	1/4" / 6,35 mm	4500	P-66896	3,50	4,17
75	0,3	1/4" / 6,35 mm	4500	P-66905	4,50	5,36

Pinselfürsten mit Rundschaft



Durchmesser mm	Drahtdurchmesser mm	Schaft	Maximale Drehzahl min ⁻¹	Best.-Nr.	Preis zzgl. MwSt.	Preis inkl. MwSt.
12	0,3	6 mm	4500	D-40004	3,00	3,57
19	0,3	6 mm	4500	D-40010	3,00	3,57
25	0,3	6 mm	4500	D-40026	4,50	5,36
30	0,3	6 mm	4500	D-40032	4,50	5,36

Topfbürsten mit Rundschaft



Durchmesser mm	Drahtdurchmesser mm	Schaft	Maximale Drehzahl min ⁻¹	Best.-Nr.	Preis zzgl. MwSt.	Preis inkl. MwSt.
38	0,3	6 mm	4500	D-39908	3,00	3,57
50	0,3	6 mm	4500	D-39914	3,00	3,57
63	0,3	6 mm	4500	D-39920	3,00	3,57
75	0,3	6 mm	4500	D-39936	3,00	3,57
80	0,3	6 mm	4500	D-39942	8,50	10,12

Rundbürsten mit Rundschaft

Rundbürste für das Entrosten und Reinigen von Stahl geeignet.



Durchmesser mm	Drahtdurchmesser mm	Schaft	Maximale Drehzahl min ⁻¹	Best.-Nr.	Preis zzgl. MwSt.	Preis inkl. MwSt.
38	0,3	6 mm	4500	D-39958	10,90	12,97
50	0,3	6 mm	4500	D-39964	7,50	8,93
63	0,3	6 mm	4500	D-39970	8,50	10,12
75	0,3	6 mm	4500	D-39986	7,50	8,93
100	0,3	6 mm	4500	D-39992	8,50	10,12

Zubehör Rührgeräte

Rondenrührer

Rondenrührer für Ausgleichsmassen, Bitumenbeschichtungen, Dispersionen, Farben, Haftgrund, Schlämme, Spachtelmassen, Vergussmassen

Länge mm	Durchmesser mm	Werkzeugaufnahme	Mengenempfehlung kg	Best.-Nr.	Preis zzgl. MwSt.	Preis inkl. MwSt.
400	80	SW8	5-20	P-02331	14,50	17,26
590	120	M14	20-45	P-22012	25,90	30,82

Wendelrührer

Wendelrührer für Baukleber, Estrich, Fertigmörtel, Fliesenkleber, Fugenmörtel, Klebemörtel, Putze, quarzsandhaltige Stoffe, Spachtelmassen, Wärmedämmputze

Länge mm	Durchmesser mm	Werkzeugaufnahme	Mengenempfehlung kg	Best.-Nr.	Preis zzgl. MwSt.	Preis inkl. MwSt.
400	90	SW8	6-10	P-02347	16,90	20,11
590	100	M14	10-15	P-22028	28,90	34,39
590	140	M14	20-45	P-22040	38,90	46,29
625	100	M14	20-30	P-76766	23,50	27,97

Mischrührer

Länge mm	Durchmesser mm	Werkzeugaufnahme	Mengenempfehlung kg	Best.-Nr.	Preis zzgl. MwSt.	Preis inkl. MwSt.
590	100	SW10	10-25	P-02353	44,90	53,43

Mischrührer für: Ausgleichsmasse, Baukleber, Beton, Fertigmörtel, Kalkzementmörtel, Klebemörtel, Nivelliermassen, Mörtel aller Art, Putze, quarzsandhaltige Stoffe, Wärmedämmputze
Mischwirkung nach oben

Mischrührer negativ

Für Dispersionen, Farben, Gipskalkmörtel, Putze, Schlämme, Wärmedämmputz, Mischwirkung nach unten

Länge mm	Durchmesser mm	Werkzeugaufnahme	Mengenempfehlung kg	Best.-Nr.	Preis zzgl. MwSt.	Preis inkl. MwSt.
590	120	M14	15-30	P-22056	48,90	58,19

Wendelrührer

Länge mm	Durchmesser mm	Werkzeugaufnahme	Mengenempfehlung kg	Best.-Nr.	Preis zzgl. MwSt.	Preis inkl. MwSt.
625	100	M14	20-30	P-76766	23,50	27,97

Wendelrührer für Baukleber, Estrich, Fertigmörtel, Fliesenkleber, Fugenmörtel, Klebemörtel, Putze, quarzsandhaltige Stoffe, Spachtelmassen, Wärmedämmputze

Adapter

Länge mm	Werkzeugaufnahme	Abgangsseite	Best.-Nr.	Preis zzgl. MwSt.	Preis inkl. MwSt.
60,0	5/8"-16UNF	M14	P-02325	12,50	14,88
60,0	1/2"-20UNF	M14	P-22062	10,90	12,97

Zubehör Bohrmaschinen

Seitengriffe Bohrmaschinen



Modelle	Bezeichnung	Best.-Nr.	Preis zzgl. MwSt.	Preis inkl. MwSt.
6300-4	Seitengriff (E-Teil)	151949-8	10,40	12,38
DP4700	Seitengriff	151965-0	9,50	11,31
DS4010/DS4011/DS4010M/DP4700	Seitengriff	152492-0	3,00	3,57

Zubehör Schlagbohrmaschinen

Seitengriffe Schlagbohrmaschinen



Modelle	Bezeichnung	Best.-Nr.	Preis zzgl. MwSt.	Preis inkl. MwSt.
HR2440/HR2450/HR2450F/ HR2450FT/HP2051/ HP2051F/HP2071/HP2071F/ HR2020	Seitengriff Kpl.	135302-6	5,00	5,95

Zubehör

▣ Schrauben/Befestigen



Sechskant (H)



Pozidriv PZ



Vierkant



Schlitz (SL)



TX



Phillips PH



TX-H



3/8" Außenvierkant



1/2" Außenvierkant



1" Außenvierkant

Schrauber-Bits

Diamant-Langschlitzeinsatz, 25mm



Größe	Modell 6822	Modell FS4000	Modell FS2300	Modell FS4300	Modell FS6300	Modell FS2500	Modell 6807	VPE	Best.-Nr.	Preis zzgl. MwSt.	Preis inkl. MwSt.
4,5	•	•	•	•	•	•	•	3	P-38554	10,90	12,97
6,5	•	•	•	•	•	•	•	3	P-38560	10,90	12,97

Diamant-Phillips Kreuzschlitzeinsatz, 25mm



Größe	Modell 6822	Modell FS4000	Modell FS2300	Modell FS4300	Modell FS6300	Modell 6807	VPE	Best.-Nr.	Preis zzgl. MwSt.	Preis inkl. MwSt.
PH1	•	•	•	•	•	•	3	P-38576	9,50	11,31
PH2	•	•	•	•	•	•	3	P-38582	9,50	11,31
PH3	•	•	•	•	•	•	3	P-38598	9,50	11,31

Diamant-Phillips Kreuzschlitzeinsatz, 50mm



Größe	Modell FS2700	VPE	Best.-Nr.	Preis zzgl. MwSt.	Preis inkl. MwSt.
PH1	•	3	P-38607	12,50	14,88
PH2	•	3	P-38613	12,50	14,88
PH3	•	3	P-38629	12,50	14,88

Diamant-Pozidriv Kreuzschlitzeinsatz, 25mm



Größe	Modell 6822	Modell FS4000	Modell FS2300	Modell FS4300	Modell FS6300	Modell 6807	VPE	Best.-Nr.	Preis zzgl. MwSt.	Preis inkl. MwSt.
PZ1	•	•	•	•	•	•	3	P-38635	10,00	11,90
PZ2	•	•	•	•	•	•	3	P-38641	9,50	11,31
PZ3	•	•	•	•	•	•	3	P-38657	9,50	11,31

Diamant-Pozidriv Kreuzschlitzeinsatz, 50mm



Größe	Modell FS2700	VPE	Best.-Nr.	Preis zzgl. MwSt.	Preis inkl. MwSt.
PZ1	•	3	P-38663	13,50	16,07
PZ2	•	3	P-38679	13,50	16,07
PZ3	•	3	P-38685	12,50	14,88

Diamant-Innen-Torx®-Einsatz, 25mm



Größe	Modell 6822	Modell FS4000	Modell FS2300	Modell FS4300	Modell FS6300	Modell 6807	VPE	Best.-Nr.	Preis zzgl. MwSt.	Preis inkl. MwSt.
TX10	•	•	•	•	•	•	3	P-38691	10,90	12,97
TX15	•	•	•	•	•	•	3	P-38700	10,90	12,97
TX20	•	•	•	•	•	•	3	P-38716	10,90	12,97
TX25	•	•	•	•	•	•	3	P-38722	10,90	12,97
TX30	•	•	•	•	•	•	3	P-38738	10,90	12,97
TX40	•	•	•	•	•	•	3	P-38744	10,90	12,97

Torsions-Doppelbit PH2 85mm



Größe	Länge mm	VPE	Best.-Nr.	Preis zzgl. MwSt.	Preis inkl. MwSt.
PH2	85	3	B-12326	13,50	16,07

Langschlitzeinsatz, 25mm, nach DIN 3126



Größe	Modell 6822	Modell FS4000	Modell FS2300	Modell FS4300	Modell FS6300	Modell 6807	VPE	Best.-Nr.	Preis zzgl. MwSt.	Preis inkl. MwSt.
0,6x4,5	•	•	•	•	•	•	10	P-06177	10,90	12,97
0,8x5,5	•	•	•	•	•	•	10	P-06199	10,90	12,97
1,0x5,5	•	•				•	10	P-06214	10,90	12,97
1,2x8,0	•	•				•	10	P-06242	12,50	14,88

Phillips Kreuzschlitzeinsatz, 25mm, nach DIN 3126



Größe	Modell 6822	Modell FS4000	Modell FS2300	Modell FS4300	Modell FS6300	Modell 6807	VPE	Best.-Nr.	Preis zzgl. MwSt.	Preis inkl. MwSt.
PH1	•	•	•	•	•	•	10	P-06030	8,50	10,12
PH2	•	•	•	•	•	•	10	P-06052	8,50	10,12
PH2	•	•				•	50	P-72263	18,50	22,02
PH3	•	•	•	•	•	•	10	P-06074	8,50	10,12

Pozidriv Kreuzschlitzeinsatz, 25mm, nach DIN 3126



Größe	Modell 6822	Modell FS4000	Modell FS2300	Modell FS4300	Modell FS6300	Modell 6807	VPE	Best.-Nr.	Preis zzgl. MwSt.	Preis inkl. MwSt.
PZ1	•	•	•	•	•	•	10	P-06096	9,50	11,31
PZ2	•	•	•	•	•	•	10	P-06111	9,50	11,31
PZ3	•	•				•	10	P-06133	9,50	11,31
PZ2	•	•	•	•	•	•	50	P-72279	18,50	22,02

Innen-Torx®-Einsatz, 25mm, nach DIN 3126



Größe	Modell 6822	Modell FS4000	Modell FS2300	Modell FS4300	Modell FS6300	Modell 6807	VPE	Best.-Nr.	Preis zzgl. MwSt.	Preis inkl. MwSt.
TX10	•	•	•	•	•	•	10	P-06323	18,50	22,02
TX15	•	•	•	•	•	•	10	P-06339	18,50	22,02
TX20	•	•	•	•	•	•	10	P-06345	18,50	22,02
TX25	•	•				•	10	P-06351	18,50	22,02
TX27	•	•				•	10	P-06367	18,50	22,02
TX30	•	•				•	10	P-06373	18,50	22,02
TX40	•	•				•	10	P-06389	18,50	22,02
TX15	•	•	•	•	•	•	50	P-72285	28,90	34,39
TX20	•	•	•	•	•	•	50	P-72291	28,90	34,39
TX25	•	•				•	50	P-72300	28,90	34,39
TX30	•	•				•	50	P-72322	40,90	48,67

Sechskanteinsatz, 25mm, nach DIN 3126



Größe	Modell 6822	Modell FS4000	Modell FS2300	Modell FS4300	Modell FS6300	Modell 6807	VPE	Best.-Nr.	Preis zzgl. MwSt.	Preis inkl. MwSt.
2,5	•	•	•	•	•	•	10	P-21369	24,50	29,16
3,0	•	•	•	•	•	•	10	P-21375	21,90	26,06
4,0	•	•	•	•	•	•	10	P-21381	24,50	29,16

Sechskanteinsatz, 25mm, nach DIN 3126



Größe	Modell 6822	Modell FS4000	Modell FS2300	Modell FS4300	Modell FS6300	Modell 6807	VPE	Best.-Nr.	Preis zzgl. MwSt.	Preis inkl. MwSt.
5,0	•	•				•	10	P-21397	19,50	23,21
6,0						•	10	P-21406	20,90	24,87
8,0						•	10	P-21412	28,90	34,39

Spezial-Bit INKRA, 25mm



Größe	Modell 6822	Modell FS4000	Modell FS2300	Modell FS4300	Modell FS6300	Modell 6807	VPE	Best.-Nr.	Preis zzgl. MwSt.	Preis inkl. MwSt.
PZ2	•	•	•	•	•	•	10	P-20622	12,50	14,88
PH2	•	•	•	•	•	•	10	P-20638	12,50	14,88

Bithalter mit Dauermagnet



Werkzeugaufnahm.	Länge mm	Modell 6822	Modell FS4000	Modell FS2300	Modell FS4300	Modell FS6300	Modell 6807	VPE	Best.-Nr.	Preis zzgl. MwSt.	Preis inkl. MwSt.
1/4	60	•	•	•	•	•	•	1	P-05979	10,00	11,90
1/4	75							1	P-05985	10,00	11,90

Langschlitzeinsatz, 50mm, nach DIN 3126



Größe	Modell FS2700	VPE	Best.-Nr.	Preis zzgl. MwSt.	Preis inkl. MwSt.
0,5x3,0	•	10	P-06155	30,90	36,77
0,6x3,5	•	10	P-06161	28,90	34,39
0,8x4,0	•	10	P-06183	28,90	34,39
1,0x5,5	•	10	P-06208	26,50	31,54
1,2x6,5	•	10	P-06220	30,90	36,77

Pozidriv Kreuzschlitzeinsatz, 50mm, nach DIN 3126



Größe	Modell FS2700	VPE	Best.-Nr.	Preis zzgl. MwSt.	Preis inkl. MwSt.
PZ1	•	10	P-06105	25,90	30,82
PZ2	•	10	P-06127	25,90	30,82
PZ3	•	10	P-06149	25,90	30,82

Phillips Kreuzschlitzeinsatz, 50mm, nach DIN 3126



Größe	Modell FS2700	VPE	Best.-Nr.	Preis zzgl. MwSt.	Preis inkl. MwSt.
PH1	•	10	P-06046	25,90	30,82
PH2	•	10	P-06068	25,90	30,82
PH3	•	10	P-06080	25,90	30,82

Innen-Torx®-Einsatz, 50mm, nach DIN 3126



Größe	Modell FS2700	VPE	Best.-Nr.	Preis zzgl. MwSt.	Preis inkl. MwSt.
TX10	•	3	P-72590	7,50	8,93
TX15	•	3	P-72609	7,50	8,93
TX20	•	3	P-72615	7,50	8,93
TX25	•	3	P-72621	7,50	8,93

Innen-Torx®-Einsatz, 50mm, nach DIN 3126



Größe	Modell FS2700	VPE	Best.-Nr.	Preis zzgl. MwSt.	Preis inkl. MwSt.
TX27	•	3	P-72637	7,50	8,93
TX30	•	3	P-72643	7,50	8,93
TX40	•	3	P-72659	7,50	8,93
TX10	•	10	P-72665	21,90	26,06
TX15	•	10	P-72671	21,90	26,06
TX20	•	10	P-72687	21,90	26,06
TX25	•	10	P-72693	21,90	26,06
TX27	•	10	P-72702	21,90	26,06
TX30	•	10	P-72718	21,90	26,06
TX40	•	10	P-72724	21,90	26,06

Schnellwechselfutter



Länge mm	Werkzeugaufnahme	Best.-Nr.	Preis zzgl. MwSt.	Preis inkl. MwSt.
60	1/4	P-54075	24,50	29,16

Phillips Kreuzschlitzeinsatz, 50mm, Doppelbit



Größe	Länge mm	VPE	Best.-Nr.	Preis zzgl. MwSt.	Preis inkl. MwSt.
2 x PH2	65	10	784203-1	20,90	24,87
2 x PH2	50	1	784244-7	1,50	1,79
1 x Schlitz / 1 x PH2	45	10	784637-8	16,90	20,11
2 x PH2	45	3	P-20806	5,90	7,02
2 x PH3	45	3	P-20812	5,00	5,95

Zubehör Elektronik-Schrauber

Steckschlüsseleinsätze



Schlüsselweite SW	Länge mm	Werkzeugaufnahme	Modell FS2500	Modell FS2700	Best.-Nr.	Preis zzgl. MwSt.	Preis inkl. MwSt.
8mm	65	1/4	•		784415-6	14,50	17,26
3/8"	65	1/4	•		784802-9	23,50	27,97
1/4"	65	1/4	•		784803-7	23,50	27,97
5/16"	65	1/4	•		784804-5	23,50	27,97
10 mm	65	1/4	•		784806-1	23,50	27,97
1/4"	65	1/4		•	P-05991	14,50	17,26
10 mm	65	1/4		•	P-06002	16,90	20,11
3/8"	65	1/4		•	P-06018	14,50	17,26
5/16"	65	1/4		•	P-06024	14,50	17,26
3/8"	55	1/4		•	P-06264	10,00	11,90
5,5 mm	55	1/4		•	P-06270	10,00	11,90
7,0 mm	55	1/4		•	P-06286	10,90	12,97
8,0 mm	55	1/4		•	P-06292	10,90	12,97
10,0 mm	55	1/4		•	P-06301	10,90	12,97
13	55	1/4		•	P-06317	14,50	17,26

Seitengriffe



Modelle	Bezeichnung	Best.-Nr.	Preis zzgl. MwSt.	Preis inkl. MwSt.
DDA340/6807/DGA452	Seitengriff	153489-2	4,50	5,36

Führungshülsen



Modelle	Bezeichnung	Best.-Nr.	Preis zzgl. MwSt.	Preis inkl. MwSt.
FS2500	Führungshülse 5/16"	195603-4	3,50	4,17
FS2500	Führungshülse 3/8"	195604-2	3,50	4,17
FS2500	Führungshülse 1/4"	195605-0	3,50	4,17

Gurtschrauben

Schnellbauschraube Feingewinde



Durchmesser mm	Länge mm	Beschichtung	Schraubenkopf	VPE	Best.-Nr.	Preis zzgl. MwSt.	Preis inkl. MwSt.
Schnellbauschraube, phosphatiert, Feingewinde, geölt. Für Gipskartonplatten nach DIN18180 auf Unterkonstruktion aus Holz oder Profilen aus Stahlblech bis 0,7mm Stärke.							
3,9	25	Phosphatiert	PH2	1000	P-04117	23,50	27,97
3,9	35	Phosphatiert	PH2	1000	P-04123	25,90	30,82
3,9	45	Phosphatiert	PH2	1000	P-31463	31,90	37,96
3,9	55	Phosphatiert	PH2	1000	P-31479	31,90	37,96
3,9	30	Phosphatiert	PH2	1000	P-31712	23,50	27,97

Schnellbauschraube mit Fräsrippe



Durchmesser mm	Länge mm	Beschichtung	Schraubenkopf	VPE	Best.-Nr.	Preis zzgl. MwSt.	Preis inkl. MwSt.
Schnellbauschrauben phosphatiert Grobdewinde, geölt. Für Gipskartonplatten nach DIN18180 auf Unterkonstruktionen aus Holz							
3,9	41	Phosphatiert	PH2	1000	P-04139	27,90	33,20
3,9	55	Phosphatiert	PH2	1000	P-13546	31,90	37,96
3,9	35	Phosphatiert	PH2	1000	P-24832	25,90	30,82
3,9	30	Phosphatiert	PH2	1000	P-35221	24,50	29,16

Faserplattenschraube mit Fräsrippe



Durchmesser mm	Länge mm	Beschichtung	Schraubenkopf	VPE	Best.-Nr.	Preis zzgl. MwSt.	Preis inkl. MwSt.
Faserplattenschrauben mit Fräsrippen, phosphatiert, Feingewinde, geölt. Für Faserplatten (Fermacell) auf Unterkonstruktion aus Holz oder Profilen aus Stahlblech bis 0,7mm Stärke.							
3,9	30	Phosphatiert	PH2	1000	P-04145	34,90	41,53
3,9	45	Phosphatiert	PH2	1000	P-31382	34,90	41,53

Schnellbauschraube mit Bohrspitze



Durchmesser mm	Länge mm	Beschichtung	Schraubenkopf	VPE	Best.-Nr.	Preis zzgl. MwSt.	Preis inkl. MwSt.
Schnellbauschrauben mit Bohrspitze, phosphatiert, geölt. Für Gipskartonplatten nach DIN18180 auf Unterkonstruktionen aus Profilen aus Stahlblech 0,7-2,25mm Stärke.							
3,9	35	Phosphatiert	PH2	1000	P-04151	27,90	33,20

Holzbauschraube mit Vierkantnagelspitze

Holzbauschrauben mit Vierkantnagelspitze, gelb verzinkt, Doppelgangteigwinde. Für Holz auf Holz bzw. Faserplatte auf Holz.



Durchmesser mm	Länge mm	Beschichtung	Schraubenkopf	VPE	Best.-Nr.	Preis zzgl. MwSt.	Preis inkl. MwSt.
4,2	40	Gelb verzinkt	PH2	1000	P-04167	33,90	40,34
4,2	55	Gelb verzinkt	PH2	1000	P-13530	40,90	48,67

Spanplattenschraube Teilgewinde

Spanplattenschrauben, gelb verzinkt, Teilgewinde. Für Spanplatten auf Holzunterkonstruktion.



Durchmesser mm	Länge mm	Beschichtung	Schraubenkopf	VPE	Best.-Nr.	Preis zzgl. MwSt.	Preis inkl. MwSt.
4,0	35	verzinkt	PZ2	1000	P-31413	30,90	36,77
4,0	40	verzinkt	PZ2	1000	P-31429	33,90	40,34

Spanplattenschraube Senkkopf

Spanplattenschrauben, gelb verzinkt mit Senkkopf, Teilgewinde. Für Spanplatten auf Holzunterkonstruktion.



Durchmesser mm	Länge mm	Beschichtung	Schraubenkopf	VPE	Best.-Nr.	Preis zzgl. MwSt.	Preis inkl. MwSt.
4,5	75	Gelb verzinkt	PZ2	1000	P-13225	36,90	43,91

Spanplattenschraube Senkkopf V2A

Spanplattenschrauben, Edelstahl A2, rostfrei, Vollgewinde mit Senkkopf. Für Spanplatten auf Holzunterkonstruktion.



Durchmesser mm	Länge mm	Beschichtung	Schraubenkopf	VPE	Best.-Nr.	Preis zzgl. MwSt.	Preis inkl. MwSt.
4,0	30	Edelstahl	PZ2	1000	P-31435	72,90	86,75
4,0	35	Edelstahl	PZ2	1000	P-31441	50,90	60,57
4,0	40	Edelstahl	PZ2	1000	P-31457	66,90	79,61

Zubehör Magazinschrauber

Schraubvorsätze



Modelle	Schrauben	Bohrung mm	VPE	Best.-Nr.	Preis zzgl. MwSt.	Preis inkl. MwSt.
BFR440	25 - 41mm	5	1	125537-7	101,90	121,26
6830/6831D	25 - 41mm	6	1	182857-2	133,90	159,34
6833/6836/ 6835D	25 - 41mm	5	1	194382-1	86,90	103,41
6834	25 - 57mm	5	1	194383-9	93,90	111,74
6844/DFR750	45 - 75mm	5	1	194545-9	150,00	178,50
6842/6843/ DFR540/DFR550	25 - 55mm	5	1	195184-8	139,90	166,48

Bits



Länge mm	Modelle	Klinge	Durchmesser mm	VPE	Best.-Nr.	Preis zzgl. MwSt.	Preis inkl. MwSt.
110	6830/ 6831DWA	PZ2	6	10	P-13574	44,90	53,43
110	6830/ 6831DWA	PH2	6	10	P-13552	44,90	53,43
117	BFR440	PH2	5	10	P-66232	64,90	77,23

Bits



Länge mm	Modelle	Klinge	Durchmesser mm	VPE	Best.-Nr.	Preis zzgl. MwSt.	Preis inkl. MwSt.
117	BFR440	PZ2	5	10	P-66260	64,90	77,23
127	6832/6833/ 6835D/6836	PZ2	5	10	P-66276	66,90	79,61
127	6832/6833/ 6835D/6836	PH2	5	10	P-66248	66,90	79,61
127	6832/6833/ 6835D/6836	PH2	6	10	P-13568	50,90	60,57
127	6832/6833/ 6835D/6836	PZ2	6	10	P-13580	54,90	65,33
141	6834	PH2	6	10	P-21593	52,90	62,95
141	6834	PZ2	6	10	P-21618	59,90	71,28
141	6834	PH2	5	10	P-66254	72,90	86,75
141	6834	PZ2	5	10	P-66282	72,90	86,75
157	DFR540/ DFR550/6842	PZ2	5	3	P-67773	27,90	33,20
157	DFR540/ DFR550/6842	PH2	5	3	P-67795	27,90	33,20
177	6844/DFR750	PH2	5	3	P-67804	31,90	37,96
177	6844/DFR750	PZ	5	3	P-67789	31,90	37,96

Griffverlängerung



Modelle	Länge mm	Best.-Nr.	Preis zzgl. MwSt.	Preis inkl. MwSt.
6833/6834/6836	600-700	192501-3	161,00	191,59
BFR440RFE/BFR540RFE/ DFR750RFE/ DFR550RFE/6842/6843/6844	600-700	194500-1	77,90	92,70



Zubehör



Torsion Einsatz

Lieferbar in PH, PZ, TX und Steckschlüssel
25 mm oder 50 mm
magnetisch oder nicht magnetisch



15x
Longer Life

10x
Longer Life

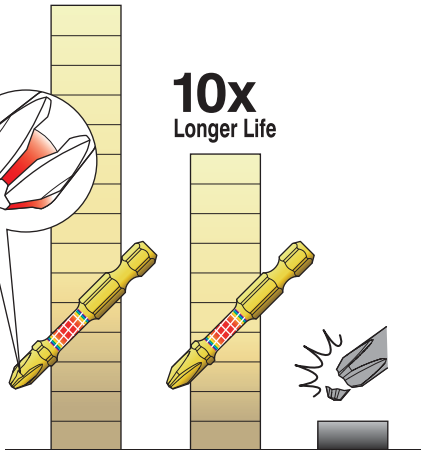
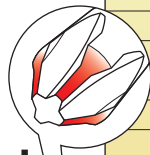

Impact GOLD ENDURO Impact GOLD TORSION Standard

10x
Life

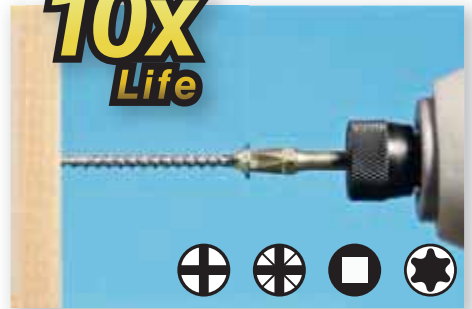

Torsion Einsatz Spezial Metall

Torsion Bit mit besonders gehärteter Spitze. Speziell entwickelt für den harten Schraubfall. Bis zu 15 x längere Lebensdauer



15x
Life



Torsion Einsatz Spezial Holz

Kein Verwackeln der Schraube auch bei spitzwinkligen Verschraubungen. Bis zu 10 x längere Lebensdauer. Speziell für Verschraubungen in Holz entwickelt

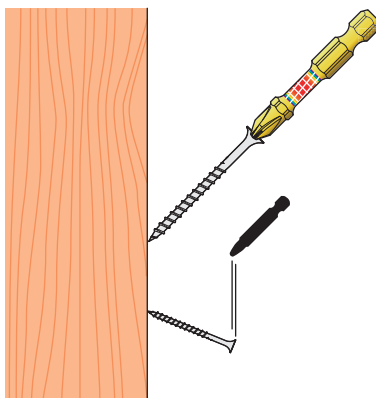

10x
Life +



Zubehör

Torsion Bit Halter



Ultra Mag Torsion Bit Halter

Extra starker Magnethalter hält auch sehr lange Schrauben sicher im Bit



15x
Longer Life

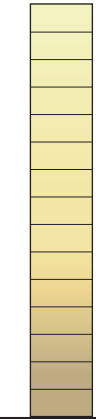

10x
Longer Life

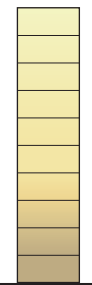

2x
Longer Life

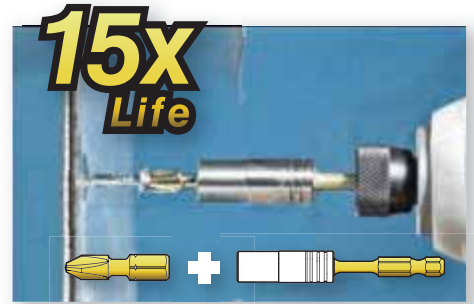
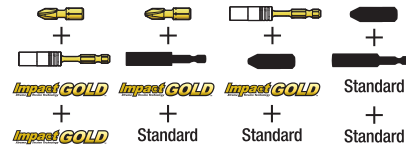

Steckschlüssel mit Haltering

Statt eines Magneten hält ein Ring den Schraubenkopf fest. Das gibt sicheren Halt und hält den Bit frei von Metallspänen

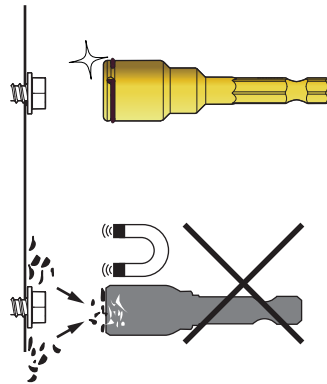

So finden Sie den richtigen Bit



**Torsion
Einsatz
Universal**



**Torsion
Einsatz
Spezial Holz**



**Torsion
Einsatz
Spezial
Metall**

Schraubeinsätze Schlagschrauber

Torsion Einsatz nach DIN 3126 Form C



Größe	Länge mm	VPE	Best.-Nr.	Preis zzgl. MwSt.	Preis inkl. MwSt.
PH1	25	2	B-28329	4,50	5,36
PH2	25	2	B-28335	4,50	5,36
PH3	25	2	B-28341	4,50	5,36
PH2	25	5	B-28357	6,90	8,21
TX10	25	2	B-28391	4,50	5,36
TX15	25	2	B-28400	4,50	5,36
TX20	25	2	B-28416	4,50	5,36
TX25	25	2	B-28422	4,50	5,36
TX30	25	2	B-28438	4,50	5,36
PZ1	25	2	B-28444	4,50	5,36
PZ2	25	2	B-28450	4,50	5,36
PZ3	25	2	B-28466	4,50	5,36
PZ2	25	5	B-28472	6,90	8,21

Torsion Einsatz nach DIN 3126 Form E



Größe	Länge mm	VPE	Best.-Nr.	Preis zzgl. MwSt.	Preis inkl. MwSt.
PH1	50	2	B-28167	6,90	8,21
PH2	50	2	B-28173	6,90	8,21
PH3	50	2	B-28189	6,90	8,21
TX10	50	2	B-28226	6,90	8,21
TX15	50	2	B-28232	6,90	8,21
TX20	50	2	B-28248	6,90	8,21
TX25	50	2	B-28254	6,90	8,21
TX30	50	2	B-28260	6,90	8,21
PZ1	50	2	B-28276	6,90	8,21
PZ2	50	2	B-28282	6,90	8,21
PZ3	50	2	B-28298	6,90	8,21

Torsion Einsatz Spezial

Mit extra hoher Passgenauigkeit. Kein Verwackeln der Schraube auch bei spitzwinkligen Verschraubungen.

Größe	Länge mm	Metall	Holz	Magnetisch	VPE	Best.-Nr.	Preis zzgl. MwSt.	Preis inkl. MwSt.
-------	----------	--------	------	------------	-----	-----------	-------------------	-------------------

Torsion Bit mit extra hoher Passgenauigkeit

Kein Verwackeln der Schraube auch bei spitzwinkligen Verschraubungen. Bis zu 10 x längere Lebensdauer. Speziell für Verschraubungen in Holz entwickelt.

PH2	50		•	•	2	B-28307	9,50	11,31
-----	----	--	---	---	---	---------	------	-------

Torsion Bit mit besonders gehärteter Spitze. Speziell entwickelt für den harten Schraubfall. Bis zu 15 x längere Lebensdauer.

PH2	50	•		•	2	B-28313	9,50	11,31
-----	----	---	--	---	---	---------	------	-------

Torsion Bit mit extra hoher Passgenauigkeit

Kein Verwackeln der Schraube auch bei spitzwinkligen Verschraubungen. Bis zu 10 x längere Lebensdauer. Speziell für Verschraubungen in Holz entwickelt.

PH2	25		•		2	B-28488	5,90	7,02
PH2	25		•		5	B-28494	12,50	14,88



Torsion Einsatz Spezial

Mit extra hoher Passgenauigkeit. Kein Verwackeln der Schraube auch bei spitzwinkligen Verschraubungen.



Größe	Länge mm	Metall	Holz	Magnetisch	VPE	Best.-Nr.	Preis zzgl. MwSt.	Preis inkl. MwSt.
Torsion Bit mit besonders gehärteter Spitze. Speziell entwickelt für den harten Schraubfall. Bis zu 15 x längere Lebensdauer.								
PH2	25	•			2	B-28503	5,90	7,02
PH2	25	•			5	B-28519	12,50	14,88

Torsion Bithalter



Länge mm	VPE	Best.-Nr.	Preis zzgl. MwSt.	Preis inkl. MwSt.
Torsion Bithalter Ultra Mag für 25mm Bits				
71	1	B-28531	8,50	10,12

Torsion Steckschlüssel mit Haltering



Schlüsselweite SW	Werkzeugaufnahme	Tiefe mm	VPE	Best.-Nr.	Preis zzgl. MwSt.	Preis inkl. MwSt.
3/8"	1/4	10	1	B-28575	7,50	8,93
10	1/4	10	1	B-28581	7,50	8,93

Torsions-Bit-Sortimente



Inhalt	Best.-Nr.	Preis zzgl. MwSt.	Preis inkl. MwSt.
Je 1 Bit PZ1-PZ3, PH1-PH3, TX15, TX20, TX25, TX30 und a1 x Ultra-Mg Bithalter	B-30754	23,50	27,97
Je 1xPH1,2xPH2,1xPH3 1xPZ1,2xPZ2,1xPZ3 1xSQ1,2xSQ2,1xSQ3 1xT10,1xT15,2xT20,2xT25,2xT30, Torsion Schraub-Bit 1xPH2-PH2,1xPZ2, 1xSchraub-Adapter für H8 und H10 Schrauben, Magnethalter	B-49921	42,90	51,05

Für Innensechskantaufnahme 1/4"



Modell FS2700	Schlüsselweite SW	Länge mm	Werkzeugaufnahme	Best.-Nr.	Preis zzgl. MwSt.	Preis inkl. MwSt.
•	13	55	1/4	P-06317	14,50	17,26
	17	55	1/4	P-38548	18,50	22,02

Für Aussenvierkant 1/2"

Alle Stecknüsse werden mit Sicherungsstift und O-Ring geliefert



Schlüsselweite SW	Länge mm	Best.-Nr.	Preis zzgl. MwSt.	Preis inkl. MwSt.
13	38	134825-1	10,90	12,97
13	52	134827-7	19,50	23,21
17	38	134829-3	10,90	12,97
17	52	134830-8	18,50	22,02
19	38	134831-6	12,50	14,88
19	52	134832-4	21,90	26,06
22	52	134834-0	21,90	26,06
22	38	134851-0	14,50	17,26
24	52	134836-6	18,50	22,02
24	45	134841-3	16,90	20,11
27	50	134844-7	19,50	23,21

Für Aussenvierkant 1/2"

Alle Stecknüsse werden mit Sicherungsstift und O-Ring geliefert



Schlüsselweite SW	Länge mm	Best.-Nr.	Preis zzgl. MwSt.	Preis inkl. MwSt.
27	75	134845-5	30,90	36,77
30	50	134846-3	23,50	27,97
30	78	134847-1	33,90	40,34
32	50	134848-9	24,50	29,16
32	78	134849-7	34,90	41,53

Für Aussenvierkant 1/2" extra lang

Alle Steckschlüssel werden ohne Sicherungsstift und O-Ring geliefert. Passende Stifte und O-Ringe: Für SW 10 - SW19 - Stift P-21565 u. O-Ring P-21559 Für SW 21 - SW32 - Stift 268057-9 u. O-Ring 213364-5



Schlüsselweite SW	Länge mm	Best.-Nr.	Preis zzgl. MwSt.	Preis inkl. MwSt.
8	81,5	B-52146	3,50	4,17
10	81,5	B-52152	3,50	4,17
11	81,5	B-52168	3,50	4,17
12	81,5	B-52174	4,50	5,36
13	81,5	B-52180	4,50	5,36
14	81,5	B-52196	5,00	5,95
16	81,5	B-52205	5,00	5,95
17	81,5	B-52211	5,90	7,02
18	81,5	B-52227	5,90	7,02
19	81,5	B-52233	6,90	8,21
21	81,5	B-52249	7,50	8,93
22	81,5	B-52255	7,50	8,93
24	81,5	B-52261	8,50	10,12
27	81,5	B-52277	9,50	11,31
30	81,5	B-52283	10,00	11,90
32	81,5	B-52299	10,90	12,97

Für Aussenvierkant 1/2" Zubehör



Bezeichnung	Best.-Nr.	Preis zzgl. MwSt.	Preis inkl. MwSt.
O-Ring	213374-2	2,15	2,56
Sicherungsstift 4	268057-9	1,50	1,79

Sortimente für 1/2" Steckschlüssel



Inhalt	Best.-Nr.	Preis zzgl. MwSt.	Preis inkl. MwSt.
Jeweils 1 x 8, 10, 13, 16, 17, 18, 19, 21, 24 x 38mm	D-41517	45,90	54,62

Sortimente für 1/2" Steckschlüssel extra lang

Passende Stifte und O-Ringe (als Ersatz) Für SW 10 - SW19 - Stift P-21565 u. O-Ring P-21559 Für SW 21 - SW32 - Stift 268057-9 u. O-Ring 213364-5



Inhalt	Best.-Nr.	Preis zzgl. MwSt.	Preis inkl. MwSt.
Jeweils 1 x 10, 11, 12, 13, 14, 16, 17, 19, 21, 22, 24, 27, 30, 32 x 81.5mm	B-52308	104,90	124,83

Für Aussenvierkant 3/4"

Alle Stecknüsse werden mit Sicherungsstift und O-Ring geliefert



Schlüsselweite SW	Länge mm	Best.-Nr.	Preis zzgl. MwSt.	Preis inkl. MwSt.
17	50	A-85494	21,90	26,06
17	95	A-85503	30,90	36,77
19	50	A-85519	23,50	27,97
19	95	A-85525	31,90	37,96
21	52	A-85531	24,50	29,16
22	52	A-85553	24,50	29,16
22	95	A-85569	34,90	41,53
24	52	A-85575	27,90	33,20
24	95	A-85581	36,90	43,91
26	52	134853-6	23,50	27,97
26	95	134854-4	36,90	43,91
27	52	134855-2	24,50	29,16
27	95	134856-0	23,50	27,97
30	52	134857-8	27,90	33,20
30	95	134858-6	50,90	60,57
32	95	134859-4	52,90	62,95
32	52	134871-4	28,90	34,39
35	56	134860-9	28,50	33,92
35	95	134861-7	52,90	62,95
36	59	134862-5	33,90	40,34
36	95	134863-3	54,90	65,33

Für Aussenvierkant 3/4" Zubehör



Bezeichnung	Bemerkung	Best.-Nr.	Preis zzgl. MwSt.	Preis inkl. MwSt.
Für Steckschlüssel SW17 - SW26				
O-Ring 32	Für SW17 - SW26	213468-3	2,15	2,56
Für Steckschlüssel SW26 - SW36				
O-Ring 36	Für SW26 - SW36	213506-1	1,50	1,79
Sicherungsstift 4		256282-4	2,20	2,62

Für Aussenvierkant 1"

Alle Stecknüsse werden mit Sicherungsstift und O-Ring geliefert



Werkzeugaufnahme	Schlüsselweite SW	Länge mm	Best.-Nr.	Preis zzgl. MwSt.	Preis inkl. MwSt.
1	36	80	134865-9	24,50	29,16

Für Aussenvierkant 1"

Alle Stecknüsse werden mit Sicherungsstift und O-Ring geliefert



Werkzeugaufnahme	Schlüsselweite SW	Länge mm	Best.-Nr.	Preis zzgl. MwSt.	Preis inkl. MwSt.
1	41	80	134872-2	27,90	33,20

Für Aussenvierkant 1" Zubehör



Bezeichnung	Best.-Nr.	Preis zzgl. MwSt.	Preis inkl. MwSt.
O-Ring 44	213570-2	2,20	2,62
Sicherungsstift 5	256284-0	2,20	2,62

Verlängerungen



Werkzeugaufnahme	Länge mm	Best.-Nr.	Preis zzgl. MwSt.	Preis inkl. MwSt.
1	200	134870-6	80,90	96,27
1/2	100	134874-8	25,90	30,82
3/4	100	134997-2	61,90	73,66

Gelenkstücke



Werkzeugaufnahme	Länge mm	Best.-Nr.	Preis zzgl. MwSt.	Preis inkl. MwSt.
1/2	84	134877-2	77,90	92,70
3/4	105	134998-0	101,90	121,26
	Verbindungsstift für Gelenkstück 3/4"	323836-3	5,90	7,02

Bit-Adapter



Länge mm	Werkzeugaufnahme	Abgangsseite	Best.-Nr.	Preis zzgl. MwSt.	Preis inkl. MwSt.
50	1/2	1/4"	134873-0	38,90	46,29
Für Maschinen-Schraubendrehereinsätze mit Außensechskant nach DIN 3126, Form C 6,3 mit 1/2" Innenvierkantantrieb nach DIN 3121, Form G 12,5					
50	1/2	1/4"	P-05941	36,90	43,91
55	3/8	1/4"	P-05963	38,90	46,29

Bit-Adapter Zubehör



Bezeichnung	Bemerkung	Best.-Nr.	Preis zzgl. MwSt.	Preis inkl. MwSt.
O-Ring 28	Für Bit-Adapter P-05941	P-21559	3,00	3,57
Sicherungsstift 3	Für Bit-Adapter P-05941	P-21565	1,40	1,67

Zubehör Schlagschrauber

Ausdreihilfe für SDS-MAX Bohrer



Werkzeugaufnahme	Abgangsseite	Bemerkung	Best.-Nr.	Preis zzgl. MwSt.	Preis inkl. MwSt.
1/2	SDS-MAX	Für Schlagschrauber mit min. 250Nm	195870-1	161,00	191,59

Seitengriff

Modelle	Bezeichnung	Best.-Nr.	Preis zzgl. MwSt.	Preis inkl. MwSt.
6906	Seitengriff Kpl.	122464-9	17,80	21,18

Zubehör

▣ Trenn- und Schruppscheiben



So finden Sie die richtige Trenn-/Schleifscheibe



Übersicht Spezifikation



Schleifmittel

Normalkorund: A

A



Weißkorund: WA

WA



Siliziumkarbid: C

C



Zirkon: Z

Z

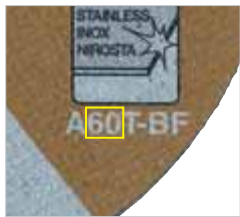

Körnung:

24

36

60

80

120

Grob



Fein

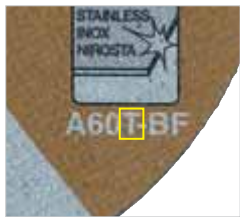

Härtegrad der Trennscheibe:

Hartes Werkstück > Weiche Trennscheibe

Weiches Werkstück > Harte Trennscheibe

sehr weich	weich	mittel	hart	sehr hart
A - G	H - K	L - O	P - S	T - Z



Art des Bindemittels:

Kunstharzgebunden / Faserverstärkt = BF

Trenn- und Schruppscheiben

Stahl



Durchmesser mm	Stärke mm	Spezifikation	VPE	Best.-Nr.	Preis zzgl. MwSt.	Preis inkl. MwSt.
115	2,5	A30R	25	A-85307-25	31,90	37,96
125	2,5	A30R	25	A-85313-25	35,00	41,65
150	3,0	AS36RBF	5	P-05751	9,50	11,31

Stein



Durchmesser mm	Stärke mm	Spezifikation	VPE	Best.-Nr.	Preis zzgl. MwSt.	Preis inkl. MwSt.
115	3,0	C30T	25	A-85357-25	38,90	46,29
125	3,0	C30T	25	A-85363-25	48,90	58,19

Stahl



Durchmesser mm	Stärke mm	Spezifikation	VPE	Best.-Nr.	Preis zzgl. MwSt.	Preis inkl. MwSt.
115	1,0	A46P	10	P-35461-10	15,90	18,92
125	1,0	A46P	10	P-35477-10	19,50	23,21

Edelstahl

Trennscheibe für Edelstahl



Durchmesser mm	Stärke mm	Spezifikation	VPE	Best.-Nr.	Preis zzgl. MwSt.	Preis inkl. MwSt.
115	1,0	A60T	50	B-12217-50	80,90	96,27
125	1,0	A60T	50	B-12239-50	88,00	104,72
150	1,6	A60T	40	B-12251-40	80,00	95,20
115	1,0		10	P-40032-10	18,50	22,02
125	1,0		10	P-40048-10	19,50	23,21

Stahl

Trennscheiben Stahl



Durchmesser mm	Stärke mm	Spezifikation	VPE	Best.-Nr.	Preis zzgl. MwSt.	Preis inkl. MwSt.
180	2,5	A30R	25	A-85329-25	52,90	62,95
230	2,5	A30R	25	A-85335-25	72,00	85,68

Edelstahl

Trennscheiben Edelstahl



Durchmesser mm	Stärke mm	Spezifikation	VPE	Best.-Nr.	Preis zzgl. MwSt.	Preis inkl. MwSt.
180	1,6	A60T	40	B-12267-40	80,00	95,20
230	1,9	A60T	10	B-12273	25,90	30,82
230	1,9	A60T	40	B-12273-40	99,00	117,81

Stein

Trennscheiben Stein



Durchmesser mm	Stärke mm	Spezifikation	VPE	Best.-Nr.	Preis zzgl. MwSt.	Preis inkl. MwSt.
180	3,0	C30T	25	A-85379-25	69,90	83,18

Stein

Trennscheiben Stein

Durchmesser mm	Stärke mm	Spezifikation	VPE	Best.-Nr.	Preis zzgl. MwSt.	Preis inkl. MwSt.
230	3,0	C30T	25	A-85385-25	95,00	113,05
230	3,0		5	P-05826	13,50	16,07

Stahl

Schruppscheiben für Metall

Durchmesser mm	Stärke mm	Spezifikation	VPE	Best.-Nr.	Preis zzgl. MwSt.	Preis inkl. MwSt.
115	6	A36P	25	A-80927-25	33,90	40,34
125	6	A36P	100	A-80933	133,00	158,27
125	6	A36P	25	A-80933-25	38,90	46,29
150	6	A36P	10	A-84981-10	21,90	26,06
115	6	AS24PBF	5	P-05832	10,90	12,97
125	6	AS24PBF	5	P-05848	12,50	14,88
150	6	AS24PBF	5	P-05854	16,90	20,11

Edelstahl

Schruppscheiben für Edelstahl

Durchmesser mm	Stärke mm	Spezifikation	VPE	Best.-Nr.	Preis zzgl. MwSt.	Preis inkl. MwSt.
115	6	A36N	25	A-80640-25	44,90	53,43
125	6	A36N	100	A-80656	177,00	210,63
125	6	A36N	25	A-80656-25	58,00	69,02
150	6	A36N	10	A-80846-10	25,90	30,82

Aluminium

Schruppscheiben für Aluminium

Durchmesser mm	Stärke mm	Spezifikation	VPE	Best.-Nr.	Preis zzgl. MwSt.	Preis inkl. MwSt.
115	6	A36N	25	B-14560-25	50,90	60,57
125	6	A36N	25	B-17653-25	56,90	67,71
150	6	A36N	10	B-17669-10	31,90	37,96

Stahl

Die Vorteile: Trennen und Schleifen mit einer Scheibe Spart Kosten und Zeit Geeignet für Metall Für alle handgeführten Winkelschleifer

Durchmesser mm	Stärke mm	Spezifikation	VPE	Best.-Nr.	Preis zzgl. MwSt.	Preis inkl. MwSt.
115	3,2	A36T	40	B-21238-40	56,90	67,71
125	3,2	A36T	40	B-21244-40	59,90	71,28

Stahl

Durchmesser mm	Stärke mm	Spezifikation	VPE	Best.-Nr.	Preis zzgl. MwSt.	Preis inkl. MwSt.
180	6,0	A36P	10	A-80949-10	24,50	29,16
230	6,0	A36P	10	A-80955-10	44,90	53,43

Aluminium

Schruppscheiben für Aluminium

Durchmesser mm	Stärke mm	Spezifikation	VPE	Best.-Nr.	Preis zzgl. MwSt.	Preis inkl. MwSt.
180	6,0	A36N	10	B-14576-10	34,90	41,53
230	6,0	A36N	10	B-14582-10	61,90	73,66

Fächerscheiben**Abgewinkelte Scheibe**

Für die überwiegende Bearbeitung von Baustahl geeignet. Schleifen von Holz, Kunststoff und Ne-Metallen möglich.

Durchmesser mm	Körnung	VPE	Best.-Nr.	Preis zzgl. MwSt.	Preis inkl. MwSt.
115	A40	1	D-27034	4,50	5,36
115	A60	1	D-27040	4,50	5,36
115	A80	1	D-27056	4,50	5,36
115	A120	1	D-27062	4,50	5,36
125	A40	1	D-27084	5,00	5,95
125	A60	1	D-27090	5,00	5,95
125	A80	1	D-27109	5,00	5,95
125	A120	1	D-27115	5,00	5,95
180	A40	1	D-27137	9,50	11,31
180	A60	1	D-27143	9,50	11,31
180	A80	1	D-27159	9,50	11,31
180	A120	1	D-27165	9,50	11,31

**Abgewinkelte Scheibe**

Für die überwiegende Bearbeitung von Edelstahl und Baustahl geeignet. Schleifen von Ne-Metallen möglich.

Durchmesser mm	Körnung	VPE	Best.-Nr.	Preis zzgl. MwSt.	Preis inkl. MwSt.
115	Z40	1	D-27436	5,00	5,95
115	Z60	1	D-27442	5,00	5,95
115	Z80	1	D-27458	5,00	5,95
115	Z120	1	D-27464	5,00	5,95
125	Z40	1	D-27486	6,90	8,21
125	Z60	1	D-27492	5,00	5,95
125	Z80	1	D-27501	5,00	5,95
125	Z120	1	D-27517	5,00	5,95
180	Z40	1	D-27539	12,50	14,88
180	Z60	1	D-27545	10,90	12,97
180	Z80	1	D-27551	10,90	12,97
180	Z120	1	D-27567	10,90	12,97

**Flache Scheibe**

Für die Bearbeitung von Edelstahl, Baustahl und Ne-Metallen geeignet.

Durchmesser mm	Körnung	VPE	Best.-Nr.	Preis zzgl. MwSt.	Preis inkl. MwSt.
115	CE40	1	D-28450	10,90	12,97
115	CE60	1	D-28466	9,50	11,31
115	CE80	1	D-28472	9,50	11,31
115	CE120	1	D-28488	9,50	11,31



Flache Scheibe

Für die Bearbeitung von Edelstahl, Baustahl und Ne-Metallen geeignet.

Durchmesser mm	Körnung	VPE	Best.-Nr.	Preis zzgl. MwSt.	Preis inkl. MwSt.
125	CE40	1	D-28494	12,50	14,88
125	CE60	1	D-28503	9,50	11,31
125	CE80	1	D-28519	9,50	11,31
125	CE120	1	D-28525	9,50	11,31
180	CE40F	1	D-28531	25,90	30,82
180	CE60F	1	D-28547	20,90	24,87
180	CE80F	1	D-28553	20,90	24,87
180	CE120F	1	D-28569	20,90	24,87



Abgewinkelte Scheibe

Für die Bearbeitung von Edelstahl, Baustahl und Ne-Metallen geeignet.

Durchmesser mm	Körnung	VPE	Best.-Nr.	Preis zzgl. MwSt.	Preis inkl. MwSt.
115	CE40	1	D-28298	10,90	12,97
115	CE60	1	D-28307	9,50	11,31
115	CE80	1	D-28313	9,50	11,31
115	CE120	1	D-28329	9,50	11,31
125	CE40	1	D-28335	12,50	14,88
125	CE60	1	D-28341	9,50	11,31
125	CE80	1	D-28357	9,50	11,31
125	CE120	1	D-28363	9,50	11,31
180	CE40	1	D-28379	25,90	30,82
180	CE60	1	D-28385	20,90	24,87
180	CE80	1	D-28391	20,90	24,87
180	CE120	1	D-28400	20,90	24,87



Flache Scheibe

Für die Bearbeitung von Mauerwerk und Ziegel

Durchmesser mm	Körnung	VPE	Best.-Nr.	Preis zzgl. MwSt.	Preis inkl. MwSt.
115	C40	1	D-28036	5,00	5,95
115	C60	1	D-28042	5,00	5,95
115	C80	1	D-28058	5,00	5,95
115	C120	1	D-28064	5,00	5,95
125	C40	1	D-28086	6,90	8,21
125	C60	1	D-28092	6,90	8,21
125	C80	1	D-28101	6,90	8,21
125	C120	1	D-28117	6,90	8,21
180	C40	1	D-28139	12,50	14,88
180	C60	1	D-28145	12,50	14,88
180	C80	1	D-28151	12,50	14,88
180	C120	1	D-28167	12,50	14,88



Vliesscheiben Longlife

Speziell für harte Reinigungsarbeiten Für die Bearbeitung von Baustahl, Edelstahl und Nichteisenmetalle geeignet. Schleifmittel (Siliziumkarbid) Vlies wird mit Siliziumkarbid überzogen. Dies gewährleistet einen hohen Wirkungsgrad, bei gleichzeitig geringem Kraftaufwand. Der Trägerteller besteht aus einem Glasfaser- oder Nylongewebe, welcher als Dämpfung agiert und vor Kratzern und Beschädigungen am Werkstück schützt.



Durchmesser mm	Stärke mm	Körnung	VPE	Best.-Nr.	Preis zzgl. MwSt.	Preis inkl. MwSt.
125	12	Reinigungsvlies	1	B-29022	10,00	11,90
180	12	Reinigungsvlies	1	B-29038	20,90	24,87
125	12	Reinigungsvlies	1	B-36267	15,90	18,92
180	12	Reinigungsvlies	1	B-36273	24,50	29,16

Fiberscheiben

Für das Schleifen von Baustahl geeignet.



Durchmesser mm	Körnung	VPE	Best.-Nr.	Preis zzgl. MwSt.	Preis inkl. MwSt.
115	K24	5	P-00860	6,90	8,21
115	K40	5	P-00882	5,90	7,02
115	K60	5	P-00907	8,50	10,12
115	K80	5	P-00913	6,90	8,21
125	K24	5	P-00957	5,90	7,02
125	K40	5	P-00979	5,90	7,02
125	K60	5	P-00985	5,90	7,02
125	K80	5	P-00991	5,90	7,02
150	K24	5	P-21515	7,50	8,93
150	K40	5	P-21521	5,90	7,02
150	K60	5	P-21537	5,90	7,02
150	K80	5	P-21543	5,90	7,02
180	K24	5	P-01030	9,50	11,31
180	K40	5	P-01052	6,90	8,21
180	K60	5	P-01074	10,90	12,97
180	K80	5	P-01080	10,00	11,90

Vliesscheiben

Zur Entfernung von Farbe und Rost



Durchmesser mm	Stärke mm	Körnung	VPE	Best.-Nr.	Preis zzgl. MwSt.	Preis inkl. MwSt.
125	12	K180	1	A-81072	13,50	16,07
100	15	Reinigungsvlies	1	A-88799	9,50	11,31
125	12	Reinigungsvlies	1	B-28983	10,00	11,90
180	12	Reinigungsvlies	1	B-28999	16,90	20,11
125	12	Reinigungsvlies	1	B-29066	10,90	12,97

Stahldrahtbürsten für Winkelschleifer 115/125/150mm

Stahldrahtbürsten für Winkelschleifer 115/125/150mm

Messing-Stahldrahttopfbürsten



Durchmesser mm	Drahtdurchmesser mm	Anschlußgewinde	Maximale Drehzahl min ⁻¹	VPE	Best.-Nr.	Preis zzgl. MwSt.	Preis inkl. MwSt.
60	0,3	M14	12500	1	D-39746	4,50	5,36
75	0,3	M14	12500	1	D-39768	5,00	5,95
90	0,3	M14	8500	1	D-39780	6,90	8,21
100	0,3	M14	8500	1	D-39805	8,50	10,12

Stahldraht-Kegelbürsten



Durchmesser mm	Drahtdurchmesser mm	Anschlußgewinde	Maximale Drehzahl min ⁻¹	VPE	Best.-Nr.	Preis zzgl. MwSt.	Preis inkl. MwSt.
100	0,3	M14	12500	1	D-39827	6,90	8,21
115	0,3	M14	12500	1	D-39849	6,90	8,21

Stahldraht-Rundbürste gezopft



Durchmesser mm	Drahtdurchmesser mm	Werkzeugaufnahme	Maximale Drehzahl min ⁻¹	VPE	Best.-Nr.	Preis zzgl. MwSt.	Preis inkl. MwSt.
100	0,5	M14	12500	1	D-39861	6,90	8,21
115	0,5	M14	12500	1	D-39883	7,50	8,93

Stahldrahtbürsten für Winkelschleifer 180/230mm

Stahldraht-Topfbürsten



Bemerkung	Durchmesser mm	Drahtdurchmesser mm	Anschlußgewinde	Maximale Drehzahl	VPE	Best.-Nr.	Preis zzgl. MwSt.	Preis inkl. MwSt.
Stahldrahttopfbürste mit Anschluss M14 x 2, 26 Zöpfe, Durchmesser 100mm								
26 Zöpfe	100	0,5	M14	8500	1	P-04472	23,50	27,97











Stahldraht-Kegelbürsten



Bemerkung	Durchmesser mm	Drahtdurchmesser mm	Anschlußgewinde	Maximale Drehzahl	VPE	Best.-Nr.	Preis zzgl. MwSt.	Preis inkl. MwSt.
Stahldrahtkegelbürste mit Anschluss M14 x 2, 18 Zöpfe, Durchmesser 100mm								
18 Zöpfe	100	0,5	M14	12500	1	P-04494	18,50	22,02

Winkelschleifer bis 150 mm Ø

Schutzhauben

Baureihen / Modelle	Durchmesser mm	Schruppen	Trennen	Bemerkung	Best.-Nr.	Preis zzgl. MwSt.	Preis inkl. MwSt.
 GA4530, 9557, 9561, GA5030, GA5034, 9558,	115 / 125			Absaughaube Trennen	193794-5	145,00	172,55
 GA4530, 9557, 9561	115	•		verdrehsicher	122886-3	5,90	7,02
 GA4530, 9557, 9561	115		•		122910-2	6,90	8,21
 GA5030, GA5034, 9558, GA5040, 9562, 9565	125		•		122911-0	7,50	8,93
 GA5040	125	•		verdrehsicher /werkzeuglos	123145-8	7,50	8,93
 GA5030, GA5034, 9558	125	•		verdrehsicher	122887-1	5,90	7,02
 GA5030, GA5034, 9558, GA5040, 9562, 9565,	125	•		verdrehsicher /werkzeuglos	122895-2	12,50	14,88
Robuste Konstruktion für den Einsatz in professionellen Baustellen Leichtes Gewicht dank Aluminiumgehäuse Kunststoff-Sichtfenster ermöglicht maximale Einsicht und präzises Ansetzen des Werkzeugs Die Absaugung kann durch eine optimal an der Seite erreichbare Flügelschraube einfach geöffnet werden. Die Haube ist geeignet für Schnitttiefen bis max. 20 mm, bei Verwendung einer 125 mm Scheibe Der Schlauchanschluss ist um 360° drehbar, für flexible Handhabung während der Arbeit							
 GA5030, GA5034, 9558, GA5021, GA5040,	125		•	Absaughaube Trennen	196845-3	72,90	86,75
 GA5021	125		•		122641-3	44,90	53,43
 9566CVR/ GA6021/ GA6021CF	150	•		verdrehsicher /werkzeuglos	122896-0	11,50	13,69
 GA6021, GA6040	150		•	verdrehsicher	165486-6	34,90	41,53

Zubehör Absaughaube Schleiftopf



Anwendung	Baureihe	Best.-Nr.	Preis zzgl. MwSt.	Preis inkl. MwSt.
Absaughaube 125	GA4530, 9557, 9561, GA5030, GA5034, 9558, GA5021, GA5040, 9562, 9565	195239-9	64,90	77,23
Ersatzbürste (lang) für Absaughaube 195239-9		743332-9	10,40	12,38
Ersatzbürste (kurz) für Absaughaube 195239-9		743333-7	9,40	11,19

Seitengriffe

Antivibration M8



Modelle	Bezeichnung	Best.-Nr.	Preis zzgl. MwSt.	Preis inkl. MwSt.
9561CR/9561CVR/9562CR/9562CVR/9565CR/9565CVR/9565PC01/9565PCV01/9566CVR/9565CLR	AVT Seitengriff	162258-0	13,50	16,07
GA5021CF01/GA6021CF01	AVT Seitengriff	194514-0	14,50	17,26

Seitengriffe Standard M8



Modelle	Bezeichnung	Best.-Nr.	Preis zzgl. MwSt.	Preis inkl. MwSt.
GA4530/9557NB/9564H/GA5030/GA5034/9558NB/9558PB/Y/GA5021/9565H/GA6021	Seitengriff	153504-2	3,50	4,17
GA5021	Bügelgriff	194483-5	12,50	14,88

Winkelschleifer bis 150 mm Ø

Flansche und Spannmuttern



Bezeichnung	VPE	Best.-Nr.	Preis zzgl. MwSt.	Preis inkl. MwSt.
Superflansch. Durch den Superflansch lässt sich der Scheibenwechsel mit ca. 70% weniger Kraftaufwand durchführen.	1	192227-7	25,90	30,82
S-Mutter. Die S-Mutter funktioniert wie eine außen liegende Rutschkupplung. Sie verhindert das Blockieren des Werkzeuges.	1	192567-3	24,50	29,16
Spannflansch	1	224415-9	5,80	6,90
Flanschmutter	1	224554-5	4,10	4,88

Schleifteller



Bezeichnung	Durchmesser mm	Anschlußgewinde	VPE	Best.-Nr.	Preis zzgl. MwSt.	Preis inkl. MwSt.
Schleifteller	115	M14	1	743060-6	20,90	24,87

Schleifteller



Bezeichnung	Durchmesser mm	Anschlußgewinde	VPE	Best.-Nr.	Preis zzgl. MwSt.	Preis inkl. MwSt.
Schleifteller elastisch inkl. Mutter						
Schleifteller elastisch	115	M14	1	P-05882	9,50	11,31
Schleifteller elastisch	125	M14	1	P-05898	10,90	12,97
Schleifteller elastisch	150	M14	1	P-05907	16,90	20,11

Sonstiges

Schutzgitter



Modelle	Bezeichnung	Best.-Nr.	Preis zzgl. MwSt.	Preis inkl. MwSt.
Passend für Schleifer 115, 125 und 150mm				
Für Makpower Serie (9562C bis 9566CV)	Schutzgitter-Set	193903-6	13,50	16,07
9564PCV/9565PCV/9566PCV	Schutzgitter-Set	195446-4	10,00	11,90
GA4540/GA4540C/GA5040, GA5040C, GA4541C, GA6040C	Schutzgitter-Set	195935-9	10,90	12,97

Stirnlochschlüssel



Modelle	Bezeichnung	Abmessung	Best.-Nr.	Preis zzgl. MwSt.	Preis inkl. MwSt.
SG1251/SG150	Stirnlochschlüssel	35,0mm	782407-9	7,50	8,93

Winkelschleifer 180 mm bis 230 mm Ø

Schleifteller



Durchmesser mm	Best.-Nr.	Preis zzgl. MwSt.	Preis inkl. MwSt.
Schleifteller elastisch inkl. Mutter			
180	P-05913	18,50	22,02

Schutzhauben



Baureihe	Durchmesser mm	Schruppen	Trennen	Bemerkung	Best.-Nr.	Preis zzgl. MwSt.	Preis inkl. MwSt.
GA7012	180	•		verdrehesicher /werkzeuglos	122846-5	9,50	11,31
GA9012, GA9020, GA9030, GA9040, GA9050	230	•		verdrehesicher /werkzeuglos	122847-3	10,90	12,97
GA7020, GA7030, GA7040, GA7050	180	•		verdrehesicher	122889-7	7,50	8,93

Schutzhauben



Baureihe	Durchmesser mm	Schruppen	Trennen	Bemerkung	Best.-Nr.	Preis zzgl. MwSt.	Preis inkl. MwSt.
GA9012, GA9020, GA9030, GA9040, GA9050	230		•	verdrehsicher	122913-6	12,50	14,88

Absaughaube mit Absaugstutzen für schiebenden Schnitt



GA7012, GA7020, GA7030, GA7040, GA7050,	180/230		•	Absaughaube Trennen	194044-1	265,00	315,35
---	---------	--	---	---------------------	----------	--------	--------

Absaughaube Schleiftopf



Anwendung	Baureihe	Best.-Nr.	Preis zzgl. MwSt.	Preis inkl. MwSt.
Für die Verwendung werden 2 Aufnahmeflansche benötigt				
Absaughaube 180mm	GA9012, GA9020, GA9030, GA9040, GA9050	195385-8	80,90	96,27
Ersatzbürste (lang) für Absaughaube 195385-8		743334-5	16,10	19,16
Ersatzbürste (kurz) für Absaughaube 195385-8		743335-3	7,50	8,92

Seitengriffe

Antivibration



Modelle	Anschlußgewinde	Best.-Nr.	Preis zzgl. MwSt.	Preis inkl. MwSt.
Anti-Vibrations-Seitengriff M14				
GA7030RF/GA7040RF/GA9030RF/GA9040RF	M14	162264-5	12,50	14,88

Seitengriffe Standard



Bezeichnung	Modelle	Best.-Nr.	Preis zzgl. MwSt.	Preis inkl. MwSt.
Seitengriff	GA9061	143486-6	2,50	2,98
Seitengriff (E-Teil)	GA7012CF/GA7020RF/GA9012CF/GA9020RF/SA7000C	152539-0	5,80	6,90

Winkelschleifer 180 mm bis 230 mm Ø

Flansche und Spannmuttern



Bezeichnung	VPE	Best.-Nr.	Preis zzgl. MwSt.	Preis inkl. MwSt.
Superflansch. Durch den Superflansch lässt sich der Scheibenwechsel mit ca. 70% weniger Kraftaufwand durchführen.	1	192227-7	25,90	30,82
S-Mutter. Die S-Mutter funktioniert wie eine außen liegende Rutschkupplung. Sie verhindert das Blockieren des Werkzeuges.	1	192567-3	24,50	29,16
Zum werkzeuglosen Wechsel der Schleifscheiben. Nur 180 und 230mm Modelle.				
Ezynut. Zum werkzeuglosen Wechsel der Schleifscheiben.	1	195354-9	42,90	51,05
Spannflansch	1	224415-9	5,80	6,90

Sonstiges

Schutzgitter



Modelle	Best.-Nr.	Preis zzgl. MwSt.	Preis inkl. MwSt.
GA7010C	193956-5	12,50	14,88
GA7020, GA9020, GA7030, GA7040, GA9030, GA9040	194289-1	3,00	3,57

Stirnlochschlüssel



Abmessung	Modelle	Bezeichnung	Best.-Nr.	Preis zzgl. MwSt.	Preis inkl. MwSt.
35,0mm	SG1251/SG150	Stirnlochschlüssel	782407-9	7,50	8,93

Zubehör Geradschleifer

Spannzangen komplett



Modelle	Schaft	VPE	Best.-Nr.	Preis zzgl. MwSt.	Preis inkl. MwSt.
GD0800C/GD0810C	8mm	1	192988-9	25,90	30,82
GD0800C/GD0810C	3mm	1	193011-3	23,50	27,97
GD0800C	6mm	1	193012-1	21,90	26,06
GD0602/GD0800C/ GD0810C	1/4"	1	193143-6	23,50	27,97
GD0602/GD0800C/ GD0810C	1/8"	1	193144-4	23,50	27,97

Einspannhalter



Modelle	Bohrung mm	Länge mm	Abmessung	Best.-Nr.	Preis zzgl. MwSt.	Preis inkl. MwSt.
DGD800/ GD0800C/ GD0810C	35	200	40x40mm	193141-0	83,90	99,84

Montagewerkzeug



Modelle	Bezeichnung	Schlüsselweite SW	VPE	Best.-Nr.	Preis zzgl. MwSt.	Preis inkl. MwSt.
906/GD0600/ GD0603/3708FC	Einmaulschlüssel	10	1	781003-0	3,50	4,17
GD0600/ GD0602/ RT0700C	Einmaulschlüssel	13	1	781039-9	1,50	1,79

Spannzangen



Modelle	Schaft	VPE	Best.-Nr.	Preis zzgl. MwSt.	Preis inkl. MwSt.
GD0600/GD0603/906	6 mm	1	763620-8	10,00	11,90
GD0600/GD0603/906	3 mm	1	763627-4	12,50	14,88
GD0602, DGD800	6 mm	1	763670-3	9,50	11,31

Schleifsteine



Modelle	Körnung	Durchmesser mm	Breite mm	Bohrung mm	VPE	Best.-Nr.	Preis zzgl. MwSt.	Preis inkl. MwSt.
GS5000	K24	125	20	20	1	B-28662	64,90	77,23
GS5000	K36	125	20	20	1	B-28678	61,90	73,66
GS6000	K24	150	20	20	1	B-28684	77,90	92,70
GS6000	K36	150	20	20	1	B-28690	77,90	92,70

Zubehör Doppelschleifböcke

Schleifsteine



Modelle	Durchmesser mm	Stärke mm	Material	Körnung	Bohrung mm	Best.-Nr.	Preis zzgl. MwSt.	Preis inkl. MwSt.
GB602	150	16	Aluminium Oxid	60	12,7	B-51910	10,90	12,97
GB801	205	19	Silizium Carbide	120	15,88	B-51976	24,50	29,16

Montagewerkzeug

Modelle	Bezeichnung	Schlüsselweite SW	VPE	Best.-Nr.	Preis zzgl. MwSt.	Preis inkl. MwSt.
GB602	Einmaulschlüssel	19	1	AL00000044	1,90	2,26
GB602	Maulschlüssel	10/13	1	AL00000045	1,90	2,26

Glühlampe 12V/10W



Modelle	Best.-Nr.	Preis zzgl. MwSt.	Preis inkl. MwSt.
GB602/GB801	AL00000013	1,40	1,67

Schutzbrillen

Anwendung	VPE	Best.-Nr.	Preis zzgl. MwSt.	Preis inkl. MwSt.
Vollsichtbrille belüftet	1	192219-6	5,00	5,95

Trennschleifmaschine 2414EN/ LW1400



Trennscheiben 2414EN/LW1400

Durchmesser mm	Bohrung mm	Stärke mm	Maximale Drehzahl min ⁻¹	VPE	Best.-Nr.	Preis zzgl. MwSt.	Preis inkl. MwSt.
355	25,4	3,0	4400	5	A-89953-5	16,90	20,11

Metallschneider 4131

Sägeblätter 4131



Sägeblatt-Ø / Bohrung mm	Blattstärke mm	Zähnezahl	Zahnwinkel	Material	ID Nummer	Best.-Nr.	Preis zzgl. MwSt.	Preis inkl. MwSt.
185/30	1,5	36	0	Metall	MCS18536 G	B-33417	69,90	83,18
185/30/20	1,6	38	0	Metall	MCS18538 G	B-33423	61,90	73,66
185/30	1,3	70	-10	Metall	MCS18570 G	B-33445	74,90	89,13
185/30	1,6	48	0	Metall	MCS18548 G	B-33451	69,90	83,18
185/30	1,3	64	0	Edelstahl	MCS18564 G	B-33984	114,90	136,73

Kaltkreissäge LC1230

Sägeblätter LC1230



Material	Zähnezahl	Zahnwinkel	Blattstärke mm	ID Nummer	Best.-Nr.	Preis zzgl. MwSt.	Preis inkl. MwSt.
Edelstahl bis 740Nm 1,2 - 5 mm	76	8	1,6		A-87579	283,00	336,77
Metall. Sandwichsägeblatt (geräuschgedämpft)	60	0	2,0	MCS30560F	B-33439	129,90	154,58
Metall	78	-5	2,0	MCS30578F	B-33467	192,00	228,48
Für Stahl und Edelstahl (geräuschgedämpft) bis 740Nm 1,2 - 5 mm	100	-3	2,0	MCS305100F	B-33750	272,00	323,68

Blechscherer JS1000

Blechscherer JS1000

Messerbacken



Modelle	Best.-Nr.	Preis zzgl. MwSt.	Preis inkl. MwSt.
DJS101/JS1670	792536-0	52,90	62,95

Schneidmesser



Modelle	Best.-Nr.	Preis zzgl. MwSt.	Preis inkl. MwSt.
DJS101/JS1670	792537-8	74,90	89,13

Blechscherer JS1601

Messerbacken



Modelle	Best.-Nr.	Preis zzgl. MwSt.	Preis inkl. MwSt.
DJS161/JS1601/JS1660	792533-6	50,90	60,57

Schneidmesser



Modelle	Best.-Nr.	Preis zzgl. MwSt.	Preis inkl. MwSt.
DJS161/JS1601/JS1660	792534-4	66,90	79,61

Blechscherer JS1602

Messersatz



Modelle	Best.-Nr.	Preis zzgl. MwSt.	Preis inkl. MwSt.
JS1600/JS1602	191383-0	36,90	43,91

Blechscherer JS3201

Messersatz



Modelle	Best.-Nr.	Preis zzgl. MwSt.	Preis inkl. MwSt.
JS3200	792287-5	42,90	51,05

Knabber JN1601

Kerbstift



Modelle	Best.-Nr.	Preis zzgl. MwSt.	Preis inkl. MwSt.
JN1601	A-83951	38,90	46,29

Matrize



Modelle	Best.-Nr.	Preis zzgl. MwSt.	Preis inkl. MwSt.
JN1601	A-15051	25,90	30,82

Knabber JN3200

Kerbstift



Modelle	Best.-Nr.	Preis zzgl. MwSt.	Preis inkl. MwSt.
JN3200	792728-1	44,90	53,43

Matrize



Modelle	Best.-Nr.	Preis zzgl. MwSt.	Preis inkl. MwSt.
JN3200	792292-2	34,90	41,53

Montagewerkzeuge



Abmessung	Modelle	Bezeichnung	Best.-Nr.	Preis zzgl. MwSt.	Preis inkl. MwSt.
2,5 mm	2012NB/LS1016LB/ LS1214L/ LS1013L/1923H/ JN1601	Sechskantstift- schlüssel	783208-8	1,40	1,67
3,0 mm	BPT350/BPT351/ JS1670/JN1600/ JR1000	Sechskant- stiftschlüssel	783201-2	1,40	1,67
32 (SW)	JN1601	Einmaulschlüssel	781028-4	3,00	3,57
4,0 mm	1806B/BJV140/ BJV180/ GN900/4341/4351/ 2107F/1911B/1923B/ HR3850	Sechskant- stiftschlüssel	783202-0	1,40	1,67
50 (SW)	JN3200	Hakenschlüssel	781019-5	3,50	4,17

Einstelllehren



Abmessung	Best.-Nr.	Preis zzgl. MwSt.	Preis inkl. MwSt.
1,0 - 1,5 - 2,0	762007-1	5,00	5,95
0,5 - 1,0 - 1,5	762013-6	6,90	8,21

quasar



Universal Premium 3D Diamantgitter-Scheibe für den professionellen Einsatz. Dank „Stealth-Technologie“ weniger Vibration und niedrigere Geräuschemission.

comet



Semi-professionelle Diamant-scheibe. 3D Diamantgitter-Technologie. Optional mit „Stealth-Technologie“ lieferbar. Zusätzliche Kühllöcher.

nebula



Mit 3D-Diamantgitter-Segment. Für schnellen Schnitt und lange Lebensdauer.

diamak



„Economy“ Klasse mit Laser-geschweißten Segmenten. Für allgemeine Leichtbaustoffe. Auch für Benzin-Trennschleifer geeignet.

STEALTH-Technik

Eine neuartige Technik der Laminierung reduziert deutlich unerwünschte Schwingungen und sorgt für einen ruhigeren Lauf. Geräuschemissionen werden erheblich reduziert.



3D Diamantgitter-Technologie für unvergleichliche Performance

Eine geordnete, dreidimensionale Anordnung der Diamanten im Segment steigert Standzeit und Geschwindigkeit um mindestens 30 %!

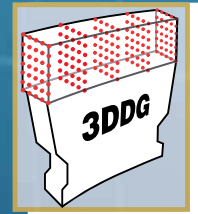

Schnellere Schnitte und längere Lebensdauer

Für alle Fälle gut gerüstet. Aggressive Segmente in „M“-Form mit bis zu 12 mm Höhe, für besonders schnelle Schnitte, bieten z. B.: Quasar und Comet-Scheiben in der „Rapide“-Ausführung.

Neuartige, lasergeschweißte Segmente sorgen für weniger Staubentwicklung und verlängern die Standzeiten der Diamanten im Segment beträchtlich. Die Lebensdauer des Werkzeugs wird erheblich verlängert.



diamak

comet
nebula

quasar

COSMOS Diamantscheiben

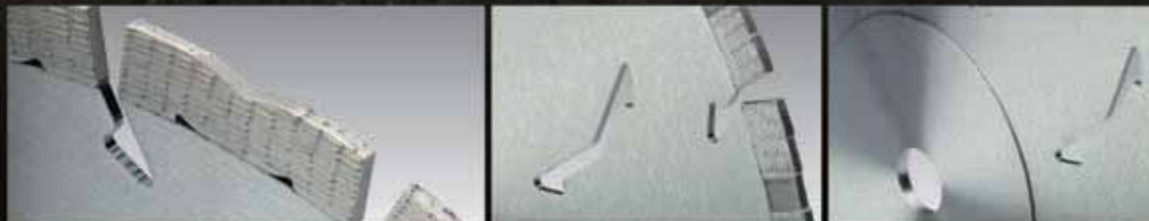

Segment Design:

Für alle Fälle gut gerüstet. Aggressive Segmente in „M“-Form mit bis zu 12 mm Höhe, für besonders schnelle Schnitte, bieten z. B.: Quasar und Comet-Scheiben in der „Rapide“-Ausführung. Neuartige, lasergeschweißte Segmente sorgen für weniger Staubentwicklung und verlängern die Standzeiten der Diamanten im Segment beträchtlich. Die Lebensdauer des Werkzeugs wird erheblich verlängert.

Kühllöcher:

Durch Kühlungslöcher wird eine dauerhafte und gleichmäßige Kühlung der Diamantscheibe gewährleistet. Selbst bei hoher Belastung werden Anwender und Werkzeug ausreichend geschützt und entlastet. Durch die einzigartige Geometrie und Anordnung der Kühlungsschlitze bleibt zudem der Schneidbereich zwischen Diamantscheibe und Material frei von Scheifstaub.

Verstärktes Blattzentrum:

Das verstärkte Blattzentrum und zusätzliche Kühllöcher ermöglichen einen schnelleren und komfortablen Schnitt.

Enduro Rapide Die Cosmos-Serie:

Makita bietet für jedes Material und jede Anwendung eine breite Range an verschiedenen Diamantscheiben in unterschiedlichen Qualitäten



3D Diamond Grid:

Moderne und fortschrittliche Produktion im Bereich des Diamant-Segments. Durch eine dreidimensionale Anordnung sind die Diamanten gleichmäßig in ein Raster eingearbeitet.



Stealth:

Stealth-Technologie: Schwingungen und Geräusche werden stark reduziert.

Diamantscheiben

Anwendungshinweise:

Material	RAPIDE		ENDURO		diamak
	QUASAR	COMET	COMET	NEBULA	
Granit	••	••	•	•	-
Feuerfester Ziegel	••	••	•	•	-
Tonziegel	•••	•••	•	•	-
Pflasterstein	•••	•••	•	•	-
Tonrohr	••••	••••	•	•	-
Harter Brandstein	••••	••••	•	•	-
Dachziegel	•••••	•••••	•	•	-
Mittlharter Ziegel	•••••	•••••	••	••	•
Schiefer	•••••	••••	••	••	•
Terrazzo-Platten	•••••	••••	••	••	•
Armierter Beton	•••••	••••	••••	•••	•
Randsteine	•••••	••••	••••	•••	•
Waschbetonplatte	•••••	•••	••••	•••	••
Frischbeton	•••••	•••	••••	•••	••
Weicher Ziegel	••••	••	••••	••	••
Marmor	•••••	••••	•••	•••	•
Weicher Schiefer	••••	••	••••	••	••
Beton Dachziegel	•••	••	••••	••	••
Harter Sandstein	•••	•	•••	•	•
Weicher Sandstein	••	•	•••	•	•
Estrich	••	•	••	•	-
Asphalt	••	•	•	•	-
- nicht geeignet • nicht empfehlenswert •• geeignet ••• gut geeignet •••• sehr gut geeignet ••••• hervorragend					

Die Verpackungskodierung:

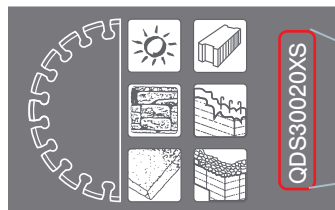

SegmentTyp:

DS: Diamant-Segment
 DT: Diamant Turbo
 DC: Diamant Continuous
 DE: Diamant Elektro Mortar
 DM: Diamant Mortar
 DA: Diamant Asphalt

Bohrung:

Durchmesser in mm
 20: 20 mm
 22: 22,23
 25: 25,4



QDS30020XS

Blatt-Typ:

Q: Quasar
 C: Comet
 N: Nebula
 L: Laser
 D: DiaMak

Diamantblatt

Durchmesser in mm

Besonderheiten

E: Enduro
 R: Rapide
 C: Kühlluftschlitze
 V: verstärkter Blattkern
 X: 3D-Diamant-Struktur
 S: Stealth Technologie

QUASAR

QUASAR STEALTH

Quasar StaeltH - Ruhiger Lauf durch Vibrationskontrolle, hohe Standzeit, geringe Schnittgeräusche. Für den universellen Einsatz, schneidet nahezu jedes Material.



Durchmesser mm	Bohrung mm	Segmenthöhe mm	Maximale Drehzahl min ⁻¹	Best.-Nr.	Preis zzgl. MwSt.	Preis inkl. MwSt.
3DDG, Stealth, sehr leise, für alle Materialien						
230	22,23	12	6650	B-12712	175,00	208,25
300	20	12	6360	B-13459	223,00	265,37
300	25,4/20	12	6360	B-17588	230,00	273,70
350	25,4/20	12	5460	B-13465	248,00	295,12
400	25,4/20	12	4770	B-13471	312,00	371,28

COMET

COMET RAPIDE

Comet Rapide - Sehr schnelle Schnitte Beton, weicher Ziegel, Schiefer, Zementziegel, Kalksandstein



Durchmesser mm	Bohrung mm	Segmenthöhe mm	Maximale Drehzahl min ⁻¹	Best.-Nr.	Preis zzgl. MwSt.	Preis inkl. MwSt.
Kühlungsschlitze, harte Materialien						
115	22,23	10	13000	B-12762	50,90	60,57
125	22,23/20	10	12400	B-12778	52,90	62,95
3DDG, Kühlungsschlitze, harte Materialien						
300	20	10	6360	B-13546	219,00	260,61
300	25,4/20	10	6360	B-17619	219,00	260,61
350	25,4/20	10	5460	B-13552	189,00	224,91
400	25,4/20	10	4770	B-13568	240,00	285,60

COMET TURBO RIM

Comet Turbo Rim - Sehr schnelle Schnitte für harte Materialien Beton, Granit, Kalksandstein, Zementziegel, Schiefer, Marmor, Pflasterstein, Naturstein



Durchmesser mm	Bohrung mm	Segmenthöhe mm	Maximale Drehzahl min ⁻¹	Best.-Nr.	Preis zzgl. MwSt.	Preis inkl. MwSt.
geschlossener Rand, saubere Schnitte						
115	22,23	7	13000	B-12980	44,90	53,43
125	22,23/20	7	12400	B-12996	50,90	60,57
150	22,23/20	7	10180	B-13007	59,90	71,28
180	22,23	7	8500	B-13013	74,90	89,13
230	22,23	8	6860	B-13035	93,90	111,74

COMET CONTINUOS RIM

Comet Continuos Rim - Sehr schnelle und präzise Schnitte für harte Materialien Keramik, Porzellan, Wand- und Bodenfliesen aus Marmor oder Schiefer



Durchmesser mm	Bohrung mm	Segmenthöhe mm	Maximale Drehzahl min ⁻¹	Best.-Nr.	Preis zzgl. MwSt.	Preis inkl. MwSt.
geschlossener Rand, saubere Schnitte						
80	15	5	19100	B-13063	36,90	43,91
115	22,23	5	13000	B-13085	28,90	34,39
125	22,23	5	12400	B-13091	30,90	36,77

COMET MÖRTELFUGE

Comet Mörtelfuge Mörtel, weicher Ziegel, allgemeines Baustellenmaterial



Durchmesser mm	Bohrung mm	Segmenthöhe mm	Stärke mm	Maximale Drehzahl min ⁻¹	Best.-Nr.	Preis zzgl. MwSt.	Preis inkl. MwSt.
zum Auskratzen von Mörtelfugen							
100	22,23	6,5	6,4	16000	B-13231	86,90	103,41
115	22,23	6,5	6,4	13000	B-13247	93,90	111,74
125	22,23	6,5	6,4	12400	B-13253	104,90	124,83

COMET ASPHALT

Comet Asphalt Asphalt, Kalksandstein, Bodenfliesen, Frischbeton, allgemeine Baustellenmaterialien



Durchmesser mm	Bohrung mm	Segmenthöhe mm	Maximale Drehzahl min ⁻¹	Best.-Nr.	Preis zzgl. MwSt.	Preis inkl. MwSt.
300	20	10	6360	B-13269	189,00	224,91
350	25,4/20	10	5460	B-13275	192,00	228,48
400	25,4/20	10	4770	B-42905	302,00	359,38

NEBULA

Nebula Laser geschweißt Beton, weicher Ziegel, Marmor, Schiefer, Zementziegel, allgemeines Baustellenmaterial



Durchmesser mm	Bohrung mm	Segmenthöhe mm	Maximale Drehzahl min ⁻¹	Best.-Nr.	Preis zzgl. MwSt.	Preis inkl. MwSt.
115	22,23	10	13000	B-53986	15,90	18,92
125	22,23	10	12400	B-53992	18,50	22,02
230	22,23	10	6860	B-54025	30,90	36,77
300	20	10	6360	B-54031	56,90	67,71
350	25,4	10	5460	B-54053	66,90	79,61
400	25,4	10	4770	B-54069	89,90	106,98

Diamantscheiben

DIAMAK

Diamak segmentiert Beton, weicher Ziegel, Marmor, Schiefer, Zementziegel, allgemeines Baustellenmaterial



Durchmesser mm	Bohrung mm	Segmenthöhe mm	Maximale Drehzahl min ⁻¹	Best.-Nr.	Preis zzgl. MwSt.	Preis inkl. MwSt.
115	22,23	7	13000	D-61123	6,90	8,21
125	22,23	7	13000	D-61139	8,50	10,12
230	22,23	7	6860	D-61145	19,50	23,21

Diamantscheiben für Akku-Glas und Fliesenschneider



Durchmesser mm	Anwendung	Bohrung mm	Segmentbreite mm	Segmenthöhe mm	Best.-Nr.	Preis zzgl. MwSt.	Preis inkl. MwSt.
85	Fliesen, Glas	15	1,8	4,5	B-21098	34,90	41,53

Diamantschleiftöpfe

Makita Diamantschleifscheiben für Trockenschliff

Modelle	Durchmesser mm	Bohrung mm	Segmenthöhe mm	Segmentbreite mm	Maximale Drehzahl	Best.-Nr.	Preis zzgl. MwSt.	Preis inkl. MwSt.
Spezialdiamantschleifscheibe für Betonschleifer PC1100. Zum Entgraten, Säubern und Planschleifen von Unebenheiten auf Sichtbetonflächen. Auch zum Schleifen von Naturstein geeignet. Geschlossener Schleifrand								
PC1100	110	15	5,4	13	13900	792289-1	295,00	351,05
Spezialdiamantschleifscheibe für Betonschleifer PC1100. Mit unterbrochenem Schleifrand für grobe Schleifarbeiten.								
PC1100	110	15	4,0	13	13900	A-07369	270,00	321,30
PC1100	110	15	4,0	13	13900	A-86321	189,00	224,91
Spezialdiamantschleifscheibe für Betonschleifer PC5001C. Zum Entgraten, Säubern und Planschleifen von Unebenheiten auf Sichtbetonflächen. Auch zum Schleifen von Naturstein geeignet. Geschlossener Schleifrand								
PC5001C	125	22,23	4,0	13	12200	B-12289	248,00	295,12
Spezialdiamantschleifscheibe für Betonschleifer PC5001C. Mit unterbrochenem Schleifrand für grobe Schleifarbeiten.								
PC5001C	125	22,23	4	9	12200	B-12295	112,90	134,35



Diamantschleifscheiben Nass

Körnung	Best.-Nr.	Preis zzgl. MwSt.	Preis inkl. MwSt.
Schleifteller Klett für Diamantschleifscheiben max. 6000 min-1			
Schleifteller - Klett	743080-0	27,90	33,20
50	D-15584	42,90	51,05
100	D-15590	42,90	51,05
200	D-15609	42,90	51,05
400	D-15615	42,90	51,05
800	D-15621	42,90	51,05
1500	D-15637	42,90	51,05
3000	D-15643	42,90	51,05
Polieren	D-15659	66,90	79,61



Anwendungshinweise für Trockenbohrkronen

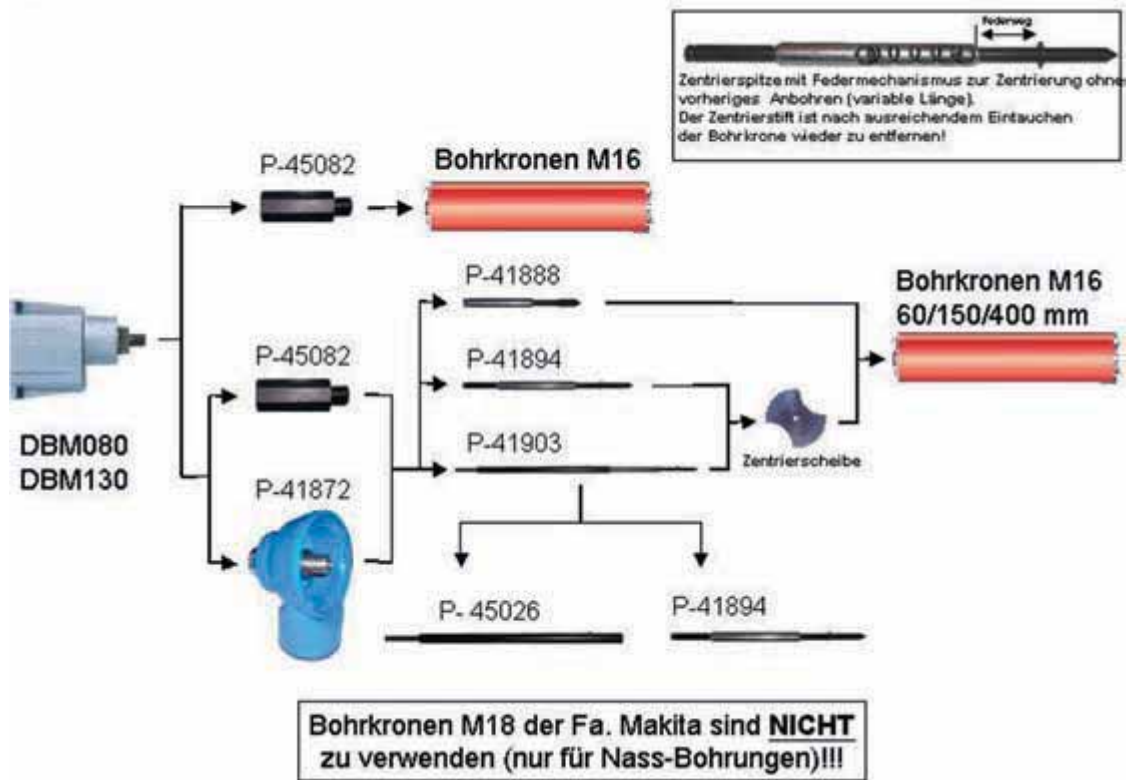

Anwendungshinweise für Nass-/Trockenbohrkronen

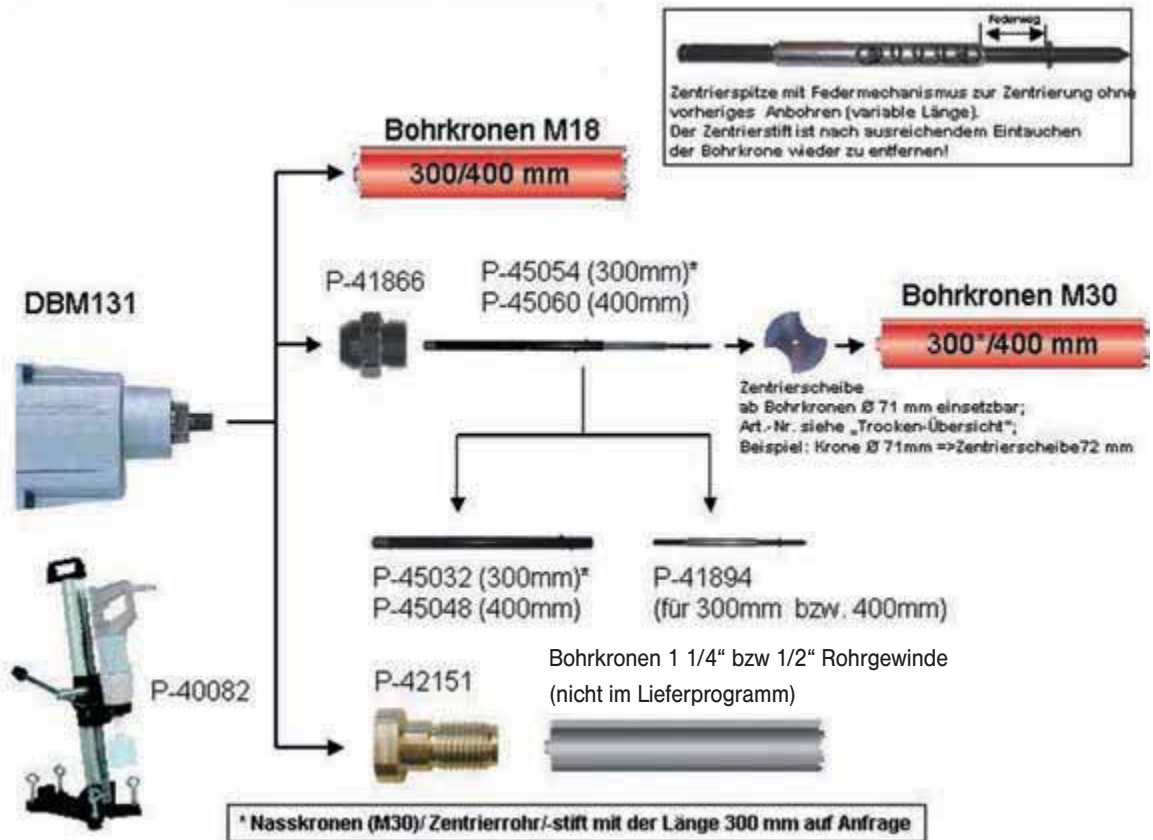

Zubehör Diamantbohrmaschinen

Bohrkronen Trocken M16



Länge mm	Durchmesser mm	Segmenthöhe mm	Anschlußgewinde	Best.-Nr.	Preis zzgl. MwSt.	Preis inkl. MwSt.
150	68	7	M16	P-42014	192,00	228,48
400	68	7	M16	P-42064	202,00	240,38
60	68	7	M16	P-41997	192,00	228,48
400	76	7	M16	P-42070	214,00	254,66
150	76	7	M16	P-42020	202,00	240,38
150	82	7	M16	P-42036	214,00	254,66
400	82	7	M16	P-42086	225,00	267,75
60	82	7	M16	P-42008	202,00	240,38
400	112	7	M16	P-42092	250,00	297,50
150	112	7	M16	P-42042	265,00	315,35
150	132	7	M16	P-42058	258,00	307,02
400	132	7	M16	P-42101	265,00	315,35

Bohrkronen Nass M18



Länge mm	Durchmesser mm	Segmenthöhe mm	Anschlußgewinde	Best.-Nr.	Preis zzgl. MwSt.	Preis inkl. MwSt.
300	14	9	M18	P-41757	114,90	136,73
300	16	9	M18	P-41763	124,90	148,63
300	18	9	M18	P-41779	133,90	159,34
300	20	9	M18	P-41785	133,90	159,34
300	22	9	M18	P-41791	145,00	172,55
300	24	9	M18	P-41800	156,00	185,64
300	26	9	M18	P-41816	161,00	191,59
300	29	9	M18	P-41822	166,00	197,54
300	31	9	M18	P-41838	145,00	172,55
300	36	9	M18	P-41844	161,00	191,59
400	41	9	M18	P-41850	175,00	208,25

Bohrkronen Nass M30



Länge mm	Durchmesser mm	Segmenthöhe mm	Anschlußgewinde	Best.-Nr.	Preis zzgl. MwSt.	Preis inkl. MwSt.
400	46	9	M30	P-44161	189,00	224,91
400	51	9	M30	P-44177	202,00	240,38
400	56	9	M30	P-44183	202,00	240,38
400	61	9	M30	P-44199	214,00	254,66
400	71	9	M30	P-09949	240,00	285,60
400	81	9	M30	P-09955	245,00	291,55
400	91	9	M30	P-09961	277,00	329,63
400	101	9	M30	P-09977	348,00	414,12
400	111	9	M30	P-09983	348,00	414,12
400	121	9	M30	P-09999	383,00	455,77
400	131	9	M30	P-10001	410,00	487,90

Kronenverlängerungen

Modelle	Bezeichnung	Länge mm	Anschlußgewinde	Best.-Nr.	Preis zzgl. MwSt.	Preis inkl. MwSt.
DBM230	Verlängerung	300	1 1/4"UNC i - a	P-41626	89,90	106,98
DBM230	Verlängerung	500	1 1/4"UNC i - a	P-41648	124,90	148,63

Zentrierscheiben



Durchmesser mm	Best.-Nr.	Preis zzgl. MwSt.	Preis inkl. MwSt.
68	P-41919	3,00	3,57
72	P-41925	3,00	3,57
76	P-45098	4,50	5,36
82	P-41931	4,50	5,36
92	P-41947	4,50	5,36
102	P-41953	6,90	8,21
112	P-41969	8,50	10,12
122	P-41975	9,50	11,31
132	P-41981	10,00	11,90

Zentrierstifte und Rohre



Länge mm	Best.-Nr.	Preis zzgl. MwSt.	Preis inkl. MwSt.
Für DBM080 und DBM130			
60	P-41888	27,90	33,20
150	P-41894	31,90	37,96
420	P-41903	86,90	103,41
Zentrierrohr /Ersatz	P-45026	54,90	65,33
Für DBM131			
300 / kompl.	P-45054	83,90	99,84
Für DBM080 und DBM130			
400 / kompl.	P-45060	133,90	159,34

Anschlussadapter



Werkzeugaufnahme	Abgangsseite	Best.-Nr.	Preis zzgl. MwSt.	Preis inkl. MwSt.
1 1/4"UNC	M30	P-14015	34,90	41,53
1 1/4"UNC	R 1/2"	P-41676	55,50	66,05
M18	M30	P-41866	19,50	23,21
M18	1 1/4" a + R 1/2" i	P-42151	36,90	43,91
M18	M16	P-45082	38,90	46,29

Bohrständer+Befestigungsmaterial



Bezeichnung	Best.-Nr.	Preis zzgl. MwSt.	Preis inkl. MwSt.
Befestigungsscheibe	P-40129	5,00	5,95
Bohrständer passend für DBM130 / DBM131	P-40082	668,00	794,92
Bohrständer passend für DBM230	P-54190	1.122,00	1.335,18
Dübel	P-40107	2,20	2,62
Einschlagdorn	P-40288	13,50	16,07
Flügelmutter	P-40113	12,50	14,88



Bohrständer+Befestigungsmaterial

Bezeichnung	Best.-Nr.	Preis zzgl. MwSt.	Preis inkl. MwSt.
Gewindestange	P-40135	21,90	26,06
Schnellspannmutter M12 für Bohrständer P-54190	P-41713	7,50	8,93
Schnellspannschraube M12x16 für Bohrständer P-54190	P-41735	14,50	17,26

Befestigungsset



Bezeichnung	Inhalt	Best.-Nr.	Preis zzgl. MwSt.	Preis inkl. MwSt.
Befestigungsset	Jeweils 1 x Dübel P-40107, Flügelmutter P-40113, Befestigungsscheibe P-40129, Gewindestange P-40135, Einschlagdorn P-40288	P-40098	50,90	60,57

Wassersammelring



Bezeichnung	Passend für	Best.-Nr.	Preis zzgl. MwSt.	Preis inkl. MwSt.
Wassersammelring	Bohrständer P-40082 in Verbindung mit DBM 130/131	EE3587K	265,00	315,35
Wassersammelring	Bohrständer P-54190 in Verbindung mit DBM230	P-54178	214,00	254,66
Ersatzdichtung WR300 zu Wassersammelring P-54178		P-54184	30,90	36,77

Vakuum-Set für Bohrständer



Bezeichnung	Passend für	Best.-Nr.	Preis zzgl. MwSt.	Preis inkl. MwSt.
Vakuum-Set für Bohrständer	Bohrständer P-54190 (DBM230)	P-54221	89,90	106,98

Absaugung / Trocken



Werkzeugaufnahme	Abgangsseite	Best.-Nr.	Preis zzgl. MwSt.	Preis inkl. MwSt.
Nur DBM080 und DBM130				
M18	M16	P-41872	166,00	197,54

Sonstiges



Modelle	Bezeichnung	Bemerkung	Best.-Nr.	Preis zzgl. MwSt.	Preis inkl. MwSt.
DBM DBM080/ DBM130/DBM131	Zahnkranzbohrfutter	M18 /2,5-16mm	113059-9	61,90	73,66
DBM080/DBM130/ DBM131	Bohrfutterschlüssel		232009-6	5,90	7,02
DBM080	Seitengriff	E-Teil	EE73116695	22,00	26,18
DBM131/DBM230	PRCD-Schalter	E-Teil	EE73119262	105,00	124,95
DBM130	Seitengriff	E-Teil	EE7332L695	33,50	39,86
DBM131	Seitengriff	E-Teil	EE7DE33695	33,50	39,86

Zubehör Diamantwerkzeuge

Diamantscheibe 4101RH Nass



Durchmesser mm	Best.-Nr.	Preis zzgl. MwSt.	Preis inkl. MwSt.
125	B-21951	36,90	43,91

Sonstiges Zubehör 4101RH

Wasserschlauch

Laenge mm	Best.-Nr.	Preis zzgl. MwSt.	Preis inkl. MwSt.
5000	412088-2	4,50	5,36

Wasseranschlussadapter

	Best.-Nr.	Preis zzgl. MwSt.	Preis inkl. MwSt.
	153409-6	16,90	20,11

Personenschutzschalter



Bemerkung	Best.-Nr.	Preis zzgl. MwSt.	Preis inkl. MwSt.
IP55 - 16A	P-21571	145,00	172,55

Diamantscheiben PC5001C

Diamantscheibe 125 mm Fein



Durchmesser mm	Best.-Nr.	Preis zzgl. MwSt.	Preis inkl. MwSt.
125	B-12289	248,00	295,12

Spezialdiamantschleifscheibe für Betonschleifer PC5001C. Zum Entgraten, Säubern und Planschleifen von Unebenheiten auf Sichtbetonflächen. Auch zum Schleifen von Naturstein geeignet. Geschlossener Schleifrand

Diamantscheibe 125 mm Grob



Durchmesser mm	Best.-Nr.	Preis zzgl. MwSt.	Preis inkl. MwSt.
125	B-12295	112,90	134,35

Spezialdiamantschleifscheibe für Betonschleifer PC5001C. Mit unterbrochenem Schleifrand für grobe Schleifarbeiten.

Sonstiges Zubehör PC5001C

Stirnlochschlüssel 35 mm

Passend für	Best.-Nr.	Preis zzgl. MwSt.	Preis inkl. MwSt.
PC5001C	782426-5	3,50	4,17

Staubbürsten-Set



Passend für	Best.-Nr.	Preis zzgl. MwSt.	Preis inkl. MwSt.
PC5001C	194921-7	9,50	11,31

Fasenschleifvorsatz



Passend für	Best.-Nr.	Preis zzgl. MwSt.	Preis inkl. MwSt.
PC5001C	P-77540	161,00	191,59

Zubehör Diamantwerkzeuge

Diamantschleifscheiben PW5000 Nass



Körnung	Best.-Nr.	Preis zzgl. MwSt.	Preis inkl. MwSt.
Schleifteller Klett für Diamantschleifscheiben max. 6000 min-1			
Schleifteller - Klett	743080-0	27,90	33,20
50	D-15584	42,90	51,05
100	D-15590	42,90	51,05
200	D-15609	42,90	51,05
400	D-15615	42,90	51,05
800	D-15621	42,90	51,05
1500	D-15637	42,90	51,05
3000	D-15643	42,90	51,05
Polieren	D-15659	66,90	79,61

Schleifringe PW5000

Schleifring Polieren

Zum Polieren

Anwendung	Best.-Nr.	Preis zzgl. MwSt.	Preis inkl. MwSt.
Granit	P-52146	18,50	22,02
Marmor	P-52358	18,50	22,02

Schleifring Nassschleifen



Schleifring Magnesit Zum Schleifen von Granit etc.

Körnung	Best.-Nr.	Preis zzgl. MwSt.	Preis inkl. MwSt.
60	P-52825	5,90	7,02
120	P-50083	5,90	7,02
220	P-50099	6,90	8,21
400	P-50108	7,50	8,93
600	P-50114	8,50	10,12
800	P-52130	8,50	10,12

Schleifring Trockenschleifen



Schleifring Bakelit Zum Schleifen von Granit, Marmor

Körnung	Best.-Nr.	Preis zzgl. MwSt.	Preis inkl. MwSt.
36	P-50136	10,90	12,97
60	P-50142	10,90	12,97
120	P-50158	10,90	12,97
220	P-52152	12,50	14,88
320	P-52168	14,50	17,26

Schleifring Zubehör

MAKITA SCHLEIFRINGTELLER 100mm M14 Maximale Drehzahl: 4000 min-1

Bezeichnung	Best.-Nr.	Preis zzgl. MwSt.	Preis inkl. MwSt.
Schleifringaufnahme	P-50077	54,90	65,33



SG1251J

Diamantscheibe



Durchmesser mm	Bohrung mm	Segmenthöhe mm	Maximale Drehzahl min ⁻¹	Best.-Nr.	Preis zzgl. MwSt.	Preis inkl. MwSt.
geschlossener Rand, saubere Schnitte						
125	22,23/20	7	12400	B-12996	50,90	60,57

SG180

Diamantscheibe



Durchmesser mm	Bohrung mm	Segmenthöhe mm	Maximale Drehzahl min ⁻¹	Best.-Nr.	Preis zzgl. MwSt.	Preis inkl. MwSt.
geschlossener Rand, saubere Schnitte						
180	22,23	7	8500	B-13013	74,90	89,13

Zubehör Mauernutfräsen

Montagewerkzeuge



Modelle	Bezeichnung	Abmessung	Schlüsselweite SW	Best.-Nr.	Preis zzgl. MwSt.	Preis inkl. MwSt.
SG1251/SG150	Stirnlochschlüssel	35,0mm		782407-9	7,50	8,93
SG150/SG180	Gabelschlüssel		13/17	B03384	6,90	8,21
SG150/SG180	Stange			B47720	1,75	2,08

Zubehör Hobel

Anfashilfe



Anfashilfe immer paarweise einsetzen!

VPE	Best.-Nr.	Preis zzgl. MwSt.	Preis inkl. MwSt.
1	122791-4	30,90	36,77

Messereinstellehre



Breite mm	Best.-Nr.	Preis zzgl. MwSt.	Preis inkl. MwSt.
82	123062-2	6,90	8,21
155	123009-6	23,50	27,97
306	762016-0	5,00	5,95

Messereinstellendreieck



Modelle	Best.-Nr.	Preis zzgl. MwSt.	Preis inkl. MwSt.
LS0714FB/ LS1040F/LS1018/ LS1016LB/ LS1216LB/ LH1040F/ LF1000/2704/ MLT100X/1806B/ KP0800/KP0810/ KP0810C	762001-3	1,50	1,79

Messerhalter



Messerhalter zum Nachschärfen für HSS Messer.

Breite mm	Best.-Nr.	Preis zzgl. MwSt.	Preis inkl. MwSt.
82	123004-6	5,90	7,02
110	123055-9	6,90	8,21
155	123006-2	9,50	11,31

Abziehstein für HSS-Messer



Breite mm	Best.-Nr.	Preis zzgl. MwSt.	Preis inkl. MwSt.
150	794061-7	13,50	16,07
180	794060-9	18,50	22,02

Parallelanschläge



Modelle	Best.-Nr.	Preis zzgl. MwSt.	Preis inkl. MwSt.
KP0810, KP0810C	122785-9	7,50	8,93
1806B	123053-3	19,50	23,21
1100	161046-2	36,90	43,91
1902/1911B/ N1923B/KP0810/ KP0810C	165259-7	13,50	16,07
DKP180	165581-2	5,00	5,95

Späneabführung



Modelle	Best.-Nr.	Preis zzgl. MwSt.	Preis inkl. MwSt.
2012NB	122696-8	28,90	34,39
N1923B	JPA122194	20,90	24,87

Magnethalter



Modelle	Best.-Nr.	Preis zzgl. MwSt.	Preis inkl. MwSt.
2012NB	762014-4	5,90	7,02

Schlauchadapter



Modelle	Best.-Nr.	Preis zzgl. MwSt.	Preis inkl. MwSt.
1806B/KP312S	122397-8	104,90	124,83
N1923B	181572-5	13,50	16,07
1806B	181575-9	13,50	16,07
1100	315879-9	26,90	32,01
1911B	414468-8	3,50	4,17
LF1000/KP0800/ KP0810K/ KP0810CK/BKP180	416368-8	4,50	5,36
1100/1911B/ N1923B	JPA122275	8,50	10,12















Staubsäcke



Modelle	Best.-Nr.	Preis zzgl. MwSt.	Preis inkl. MwSt.
N1923B	122230-4	44,90	53,43
1911B	122402-1	50,90	60,57
KP0800/KP0810/ KP0810C/BKP180	122793-0	14,50	17,26
1100	STEX122312	59,90	71,28

Zubehör Hobel

Hobelmesser

	Breite mm	Bezeichnung	Best.-Nr.	Preis zzgl. MwSt.	Preis inkl. MwSt.
	82	Druckplatten für Wendemesser	193540-6	10,00	11,90
	82	Druckplatten für Wendemesser HM	342647-7	5,00	5,95
	82	Hobelmesser HSS	793004-6	13,50	16,07
	82	Wendemesser HM	D-07945	9,50	11,31
	82	Wendemesser mit Druckplatten	D-07951	10,90	12,97
	82	Hobelmesser HM	D-07967	14,50	17,26
	82	Wendemesser HM	A-82921	13,50	16,07
	82	Wendemesser HM	P-04282	9,50	11,31
	110	Hobelmesser HM	D-08822	23,50	27,97
	110	Hobelmesser HSS	793008-8	15,90	18,92
	170	Hobelmesser HSS	793186-4	25,90	30,82
	306	Wendemesser HSS	793346-8	42,90	51,05
	306	Hobelmesser HSS	793350-7	93,90	111,74
	312	Wendemesser HSS	B-02870	38,90	46,29

Fräser HM-bestückt

Rundkantenfräser

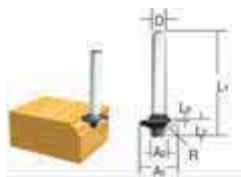

D mm	A1 mm	A2 mm	L1 mm	L2 mm	L3 mm	R mm	Best.-Nr.	Preis zzgl. MwSt.	Preis inkl. MwSt.
6	20	8	45	10	4	4	D-09357	21,90	26,06
6	25	9	48	13	5	8	D-09363	25,90	30,82

Nutfräser

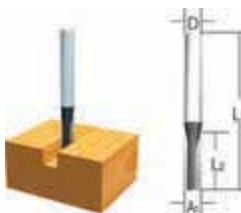

D mm	A1 mm	L1 mm	L2 mm	Best.-Nr.	Preis zzgl. MwSt.	Preis inkl. MwSt.
12	12	60	30	D-07892	12,50	14,88
6	6	50	18	D-09167	8,50	10,12
6	8	50	18	D-09260	10,00	11,90
8	3	40	8	D-10001	6,90	8,21
8	4	42	10	D-10017	7,50	8,93
8	5	50,7	12,7	D-10023	7,50	8,93
8	6	51	19	D-10039	7,50	8,93
8	5	50	12	D-10045	9,50	11,31
8	6	51	19	D-10051	9,50	11,31
8	8	52	20	D-10067	10,00	11,90
8	10	52	20	D-10073	10,00	11,90
8	12	52	20	D-10089	10,00	11,90
8	14	52	20	D-10095	12,50	14,88
8	15	52	20	D-10104	12,50	14,88
8	16	52	20	D-10110	13,50	16,07
8	18	52	20	D-10126	13,50	16,07
8	20	52	20	D-10132	13,50	16,07
8	22	52	20	D-10148	15,90	18,92
8	24	52	20	D-10154	15,90	18,92
8	25	52	20	D-10160	16,90	20,11
12	10	60	25	D-10182	10,00	11,90

U-Nutfräser



D mm	A1 mm	L1 mm	L2 mm	R mm	Best.-Nr.	Preis zzgl. MwSt.	Preis inkl. MwSt.
6	6	50	18	3	D-09329	12,50	14,88

Doppelbündigfräser 4-Schneiden



D mm	A1 mm	L1 mm	L2 mm	L3 mm	L4 mm	Best.-Nr.	Preis zzgl. MwSt.	Preis inkl. MwSt.
6	6	70	40	12	14	D-09341	24,50	29,16

Bündigfräser



D mm	A1 mm	L1 mm	L2 mm	L3 mm	Best.-Nr.	Preis zzgl. MwSt.	Preis inkl. MwSt.
6	6	60	18	28	D-09335	10,90	12,97
8	8	60	20	35	D-10578	10,90	12,97
12	12	60	20	35	D-10584	13,50	16,07

Zapfenfräser



D mm	A1 mm	A2 mm	L1 mm	L2 mm	L3 mm	RP1800K / RP2300CK	Best.-Nr.	Preis zzgl. MwSt.	Preis inkl. MwSt.
12	38	27	61	4	20	•	D-12027	45,90	54,62

Fräser HM-bestückt mit Anlaufing

Bündigfräser



D mm	A1 mm	L1 mm	L2 mm	Best.-Nr.	Preis zzgl. MwSt.	Preis inkl. MwSt.
6	10	50	20	D-09472	13,50	16,07

Rundkantenfräser

Abrundfräser

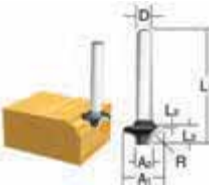

D mm	A1 mm	A2 mm	L1 mm	L2 mm	L3 mm	R mm	Best.-Nr.	Preis zzgl. MwSt.	Preis inkl. MwSt.
6	15	8	37	7	3,5	3	D-09422	15,90	18,92
6	21	8	40	10	3,5	6	D-09444	21,90	26,06

Rundkantenfräser

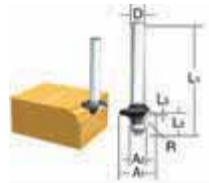

D mm	A1 mm	A2 mm	A3 mm	L1 mm	L2 mm	L3 mm	R mm	Best.-Nr.	Preis zzgl. MwSt.	Preis inkl. MwSt.
6	20	12	8	40	10	5,5	4	D-09525	19,50	23,21
6	26	12	8	42	12	4,5	7	D-09547	23,50	27,97

Fräser HM-bestückt mit Anlaufing

Winkelkantenfräser

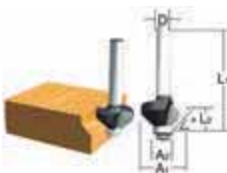

D mm	A1 mm	A2 mm	L1 mm	L2 mm	WINKEL °	Best.-Nr.	Preis zzgl. MwSt.	Preis inkl. MwSt.
6	26	8	42	12	45	D-09488	21,90	26,06
6	20	8	41	11	60	D-09494	21,90	26,06

Profilfräser Konkav

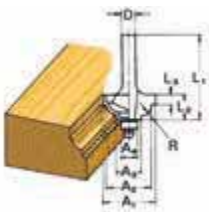

D mm	A1 mm	A2 mm	A3 mm	A4 mm	L1 mm	L2 mm	L3 mm	R mm	Best.-Nr.	Preis zzgl. MwSt.	Preis inkl. MwSt.
6	20	18	12	8	40	10	5,5	3	793157-1	91,50	108,89
6	26	22	12	8	42	12	5	5	D-09569	31,90	37,96

Profilfräser Konkav

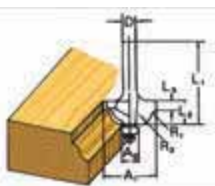

D mm	A1 mm	A2 mm	L1 mm	L2 mm	L3 mm	R1 mm	R2 mm	Best.-Nr.	Preis zzgl. MwSt.	Preis inkl. MwSt.
6	21,9	9,5	42	10	4,5	1,5	3	D-09553	25,90	30,82
6	20	8	40	10	4,5	2,5	4,5	D-09575	27,90	33,20
6	26	8	42	12	4,5	3	6	D-09581	27,90	33,20

Fräserkassette



Inhalt	Best.-Nr.	Preis zzgl. MwSt.	Preis inkl. MwSt.
Fräserkassette 12-teilig. Schaftdurchmesser 8mm	A-88054	155,95	185,58
Fräseset 3-teilig. Schaftdurchmesser 6mm	D-30209	14,50	17,26
Fräserkassette 6-teilig. Schaftdurchmesser 8mm	D-53540	59,90	71,28
Fräserkassette 12-teilig. Schaftdurchmesser 8mm	D-53556	118,90	141,49

Zubehör Oberfräsen

Führungsschuh



3708FC	VPE	Best.-Nr.	Preis zzgl. MwSt.	Preis inkl. MwSt.
•	1	155263-4	42,90	51,05

Führungsrollen



Modelle	Best.-Nr.	Preis zzgl. MwSt.	Preis inkl. MwSt.
3708FC/RT0700C	122703-7	6,90	8,21
RP1800/RP2300C	123022-4	13,50	16,07

Paralellanschläge



Modelle	Best.-Nr.	Preis zzgl. MwSt.	Preis inkl. MwSt.
RT0700C	122965-7	5,00	5,95
RP0910/RP0910/RP1110C	164834-6	20,90	24,87
Justierbar			
Alle Fräsen	193312-9	101,90	121,26
RP1800/RP2300C	194935-6	42,90	51,05
RP1800/RP2300C	342428-9	16,90	20,11

Führungsstangen Parallelanschlag



Länge mm	RP1800K / RP2300CK	RP0900	RP1110C / RP0910	RT0700	VPE	Best.-Nr.	Preis zzgl. MwSt.	Preis inkl. MwSt.
8mm								
58		•	•		2	193292-9	7,50	8,93
12mm								
155	•		•	•	2	193359-3	7,50	8,93

Führungsrolle mit Halter



Modelle	Best.-Nr.	Preis zzgl. MwSt.	Preis inkl. MwSt.
3708FC/RT0700C	122703-7	6,90	8,21
RP1800/RP2300C	STEX122385	50,90	60,57

Führungsschienenadapter



RP1800K / RP2300CK	RP1110C / RP0910	RP0900	RT0700C	VPE	Best.-Nr.	Preis zzgl. MwSt.	Preis inkl. MwSt.
•	•	•	•	1	194579-2	36,90	43,91

Kopierhülsen



Durchmesser mm	Bohrung mm	Höhe mm	RP1800K / RP2300CK	RT0700	RP0900	RP1110C / RP0910	Best.-Nr.	Preis zzgl. MwSt.	Preis inkl. MwSt.
9,5	7,7	11,5				•	193330-7	13,50	16,07
9,5	7,7	11,5	•	•	•		164379-4	13,50	16,07
10	8	10					343577-5	3,00	3,57
11	9	11				•	193331-5	13,50	16,07
11	9	13	•	•	•		164775-6	21,90	26,06
12	10	9	•	•	•		164388-3	13,50	16,07
12	10,5	14				•	193332-3	13,50	16,07
12,7	11	11,5				•	193333-1	13,50	16,07
12,7	11	13	•	•	•		164776-4	21,90	26,06
16	14,5	11,5				•	193334-9	13,50	16,07
16	14,5	13	•	•	•		344364-5	3,00	3,57
20	18	13				•	193335-7	14,50	17,26
20	18	13	•	•	•		164393-0	13,50	16,07
24	22	13				•	193340-4	14,50	17,26
27	24	13				•	193336-5	14,50	17,26
27	24	13	•	•	•		A-86212	13,50	16,07
29	25	13				•	193337-3	18,50	22,02
29	25	15	•	•	•		163080-8	16,90	20,11
30	27	13	•	•	•		164471-6	14,50	17,26
30	27	13				•	193338-1	18,50	22,02
40	37	13				•	193339-9	19,50	23,21
40	37	13	•	•	•		165046-4	13,50	16,07

Spannhülsen



Durchmesser mm	Bohrung mm	RP1800K / RP2300CK	VPE	Best.-Nr.	Preis zzgl. MwSt.	Preis inkl. MwSt.
12	6	•	1	763801-4	8,50	10,12
12	10	•	1	763807-2	7,50	8,93
12	8	•	1	A-86206	7,50	8,93

Spannzangen



Bemerkung	Best.-Nr.	Preis zzgl. MwSt.	Preis inkl. MwSt.
Spannzange Kpl. 8 mm RP0910/RP1100C	193178-7	30,90	36,77
Spannzange 6,35 (1/4") RP0910/RP1100C	193179-5	28,90	34,39
Spannzange Kpl. 6 mm RP0910/RP1100C	193180-0	25,90	30,82

Spannzangen



Bemerkung	Best.-Nr.	Preis zzgl. MwSt.	Preis inkl. MwSt.
Spannzange 6 mm 3706/3708C	763607-0	3,00	3,57
Spannmutter 8 mm RP0900/RT0700C	763615-1	3,50	4,17
Spannzange 12 mm RP1800/RP2300C	763628-2	33,90	40,34
Spannzange 8 mm RP0900/RT0700C	A-86181	5,00	5,95
Spannzange 6 mm RP0900/RT0700C	A-86197	16,90	20,11

Absaugung



Innendurchmesser mm	Aussendurchmesser mm	RP1800K / RP2300CK	RT0700C	RP0900	RP1110C / RP0910	Best.-Nr.	Preis zzgl. MwSt.	Preis inkl. MwSt.
19	22				•	193449-2	7,50	8,93
35	38		•	•		194733-8	2,20	2,62
35	38	•				194934-8	9,50	11,31
35	38		•			195559-1	5,90	7,02

Zubehör Nutfräsen

Nutfräser / Sägeblatt



Beschreibung	Best.-Nr.	Preis zzgl. MwSt.	Preis inkl. MwSt.
Nutfräser 100 mm	B-20644	20,90	24,87
Sägeblatt 110 mm	P-13605	64,90	77,23

Holzverbinder



Größe	Abmessung	VPE	Best.-Nr.	Preis zzgl. MwSt.	Preis inkl. MwSt.
0	48x16x4	1000	P-08838	52,90	62,95
10	54x20x4	1000	P-08844	54,90	65,33
20	60x24x4	1000	P-08850	59,90	71,28

Staubsaack



Modelle	Bezeichnung	Innendurchmesser mm	Aussendurchmesser mm	Best.-Nr.	Preis zzgl. MwSt.	Preis inkl. MwSt.
PJ7000	Staubsaack Kpl.	25	30	123150-5	7,50	8,93
3901	Staubsaackadapter	25	30	415252-4	3,00	3,57

Saugschlauch



Aussendurchmesser mm	Innendurchmesser mm	Länge mm	Best.-Nr.	Preis zzgl. MwSt.	Preis inkl. MwSt.
25	19	2500	192108-5	42,90	51,05

Schneidebits f. 3706



Durchmesser mm	Länge mm	Arbeitslänge mm	Bemerkung	Best.-Nr.	Preis zzgl. MwSt.	Preis inkl. MwSt.
3,18	65	30	für Holz/	193483-2	6,90	8,21
3,18	64	33	für Gips	733229-0	5,00	5,95

Schneidebits f. 3706



Durchmesser mm	Länge mm	Arbeitslänge mm	Bemerkung	Best.-Nr.	Preis zzgl. MwSt.	Preis inkl. MwSt.
6,35	80	40	für Gips	733232-1	18,50	22,02

Zubehör Plattenfräse CA5000X

Nutfräser



Beschreibung	Zahnwinkel	Zähnezahl	Sägeblattdurchmesser	Bohrung mm	Material	Best.-Nr.	Preis zzgl. MwSt.	Preis inkl. MwSt.
Nutfräser 118 mm	90°	6	118	20	Aluminium	B-48832	161,00	191,59
Nutfräser 118 mm	135°	6	118	20	Aluminium	B-48860	189,00	224,91

Führungsplatte



Beschreibung	Best.-Nr.	Preis zzgl. MwSt.	Preis inkl. MwSt.
Zur Ermittlung der exakten Schnittlinie auf dem Werkstück	456253-3	3,50	4,17



Zubehör Trimmer RT0700C

Zubehör Kantenfräse RT0700CX2J

Kantenfräsmodul



Bezeichnung	Best.-Nr.	Preis zzgl. MwSt.	Preis inkl. MwSt.
Passender Absaugadapter 195559-1.			
Kantenfräsmodul	195560-6	26,50	31,54

Winkelfräsmodul



Bezeichnung	Best.-Nr.	Preis zzgl. MwSt.	Preis inkl. MwSt.
Winkelfräsmodul	195561-4	25,90	30,82

Oberfräsenmodul



Bemerkung	Best.-Nr.	Preis zzgl. MwSt.	Preis inkl. MwSt.
Passender Absaugadapter 194733-8			
Erweiterungsmodul zu RT0700C	195563-0	93,90	111,74

Versatzmodul



Bezeichnung	Best.-Nr.	Preis zzgl. MwSt.	Preis inkl. MwSt.
Versatzmodul	196922-1	80,90	96,27

Griffset



	Best.-Nr.	Preis zzgl. MwSt.	Preis inkl. MwSt.
	196924-7	54,90	65,33

Zubehör

▣ Sägen



Technische Besonderheiten

Laser geschnittene Schlitze

Lasergeschnittene mit Kunstharz gefüllte Schlitze vermindern Vibrationen und Geräusche

Beschichtung

PTFE beschichtete Blattoberfläche reduziert die Reibung im Werkstück

Eingebettete Schneiden

Eingebettete Schneiden verhindern das Ausbrechen der Zähne bei z.B. Nagelrückständen im Werkstück

Diamantbeschichtete HM-Schneide

Extrem hart und verschleißfest. Dieses HM-Segment ist die beste Wahl für lang anhaltende Leistung beim Scheiden von Faserzementplatten

TCT-Sägeblätter Die Profi-Auswahl



Professionelles Zubehör

Eine komplette Auswahl an TCT-Sägeblättern für unterschiedliche Maschinen und Einsatzbereiche.

Die Verwendung von hochwertigem Materialen gepaart mit exzellenter Verarbeitungsqualität erzielt immer beste Arbeitsergebnisse und überzeugt auch durch hohe Wirtschaftlichkeit.

5 Serien für Ihren Erfolg:



MForce:

Sägeblätter mit revolutionärem Zahn-design. Mehrere Schneiden pro Zahn erzielen schnelle und saubere Schnitte.



Makforce:

Sägeblätter von hoher Qualität für transportable Sägen. HM-bestückt mit langer Lebensdauer.



Makblade Plus:

Hohe Vibrationsdämpfung und leiser Lauf. Premium Sägeblätter speziell für Tischkreis-, Kapp- und Gehrungssägen.



Makblade:

Für Netz- und Akku betriebene Kreissägen, auch für Fremdhersteller. Saubere Schnitte, lange Lebensdauer.



Specialized:

Für spezielle Anwendungen, Maschinen und Materialien. Die eingebetteten Zähne eignen sich für Holz mit Nagel- und Schrauberrückständen gleichermaßen wie für Aluminium oder Stahl.

So finden Sie das richtige Sägeblatt.
Diesen Makita-ID-Code finden Sie auf jeder Verpackung

Schnittgüte:	Sägeblatt Ø in mm	Bohrung Ø
C: Grob		A: 10 mm
M: Mittel		B: 15 mm
F: Fein		C: 15,88 mm
XF: Extrafein		D: 16 mm
		E: 20 mm
		F: 25,4 mm
		G: 30 mm

CSCX23024GL

Sägeblatt-Typ:

MS: Kapp- und Gehrungssäge
CS: Handkreissäge
TS: Tischkreissäge
BSS: BSS610RFE
CMS: Akku-Kapp- und Gehrungssäge
CC: Akku-Handkreissäge
CSP: Tauchsäge
MC: Metallkreissäge

Spezialtypen

X: MForce
E: Spezialized
Eingebettete Schneiden
A: Aluminium

Zähnezahl

Besonderheiten

L: Laserschlitzz für ruhigen Lauf

Kreissägeblätter

MFORCE

Für Handkreissägen.

Ein revolutionär weiterentwickeltes Design, das neue Maßstäbe setzt. Eine größere Verschleißfläche und mehrere Schneidkanten bedeuten eine Verdoppelung der Lebensdauer. Eine geringe Zahnstärke reduziert die Reibung für leichteren Vorschub und Schonung des Motors. Die Effektivität ist doppel so hoch, wie bei einem herkömmlichen Sägeblatt mit nur der Hälfte an Zähnen.

Längere Lebensdauer:

Die abgeschrägten Vorder- und Oberseiten des Schneidezahns stellen zusammen 6 Schneidkanten dar. Eine grössere Verschleißfläche bedeutet eine längere Lebensdauer des Sägeblattes. Schneller: Die abgeschrägte Zahnvorderseite hat zwei im Winkel von 10° angeordnete Schneidflächen, um einen dynamischeren Sägevorgang zu ermöglichen. Sauberer: M-Style - Zähne haben mehr Schneidkanten und erzielen dadurch einen sehr sauberen Schnitt. Ein 24-Zahn M-Force-Sägeblatt erzielt einen genauso sauberen Schnitt wie ein herkömmliches Sägeblatt mit 48 Zähnen.

Sägeblatt-Ø / Bohrung mm	Sägeblattstärke mm	Schneidbreite mm	Zähnezahl	Zahnwinkel	ID Nummer	Best.-Nr.	Preis zzgl. MwSt.	Preis inkl. MwSt.
165/20	1,2	2	16	15	CSCX16516E	B-31930	15,90	18,92
165/20	1,2	2	24	15	CSMX16524E	B-32007	16,90	20,11
165/20	1,2	2	10	15	CSCX16510E	B-31918	14,50	17,26
165/30	1,2	2	10	15	CSCX16510G	B-31924	14,50	17,26
170/30	1,2	2	24	15	CSMX17024G	B-32013	20,90	24,87
170/30	1,2	2	16	15	CSCX17016G	B-31946	16,90	20,11
180/30	1,2	2	16	15	CSCX18016G	B-31952	28,90	34,39
180/30	1,2	2	24	15	CSMX18024G	B-32029	16,90	20,11
185/30	1,2	2	24	15	CSMX18524G	B-32035	20,90	24,87
185/30	1,2	2	16	15	CSCX18516G	B-31968	18,50	22,02
190/30	1,2	2	12	15	CSCX19012G	B-31974	18,50	22,02
190/30	1,2	2	24	15	CSMX19024G	B-32041	20,90	24,87
210/30	1,4	2,3	24	15	CSMX21024G	B-32057	25,90	30,82
210/30	1,4	2,3	16	15	CSCX21016G	B-31980	23,50	27,97
210/30	1,4	2,3	40	15	CSFX21040G	B-32079	33,90	40,34
235/30	1,6	2,3	40	15	CSFX23540G	B-32085	34,90	41,53
235/30	1,6	2,3	20	15	CSCX23520G	B-31996	27,90	33,20
235/30	1,6	2,3	24	15	CSMX23524G	B-32063	30,90	36,77

**MAKFORCE**

Für Handkreissägen.

Ein umfangreiches Programm von Handkreissägen für alle Hersteller und Modelle. Eine große Auswahl an verschiedenen Größen von 150mm-355mm Durchmesser und von 10-60 Zähnen. Vom groben Längsschnitt bis zum exakten Querschnitt ist jeder Bereich abgedeckt. Voll gehärtete und exakt ausgerichtete Sägeblätter absorbieren Schläge und sorgen für Spurtreue. HM-Schneiden der Extraklasse mit geringem Verschleiß für lange Lebensdauer. Schmale Sägeblätter sorgen für geringen Verschleiß und ermöglichen gleichmäßigen Vorschub.

Sägeblatt-Ø / Bohrung mm	Sägeblattstärke mm	Schneidbreite mm	Zähnezahl	Zahnwinkel	ID Nummer	Best.-Nr.	Preis zzgl. MwSt.	Preis inkl. MwSt.
150/20	1,5	2,4	24	20	CSM15024E	B-32194	27,90	33,20
160/20	1,5	2,4	24	20	CSM16024E	B-32203	27,90	33,20



MAKFORCE

Für Handkreissägen.

Ein umfangreiches Programm von Handkreissägen für alle Hersteller und Modelle. Eine große Auswahl an verschiedenen Größen von 150mm-355mm Durchmesser und von 10-60 Zähnen. Vom groben Längsschnitt bis zum exakten Querschnitt ist jeder Bereich abgedeckt. Voll gehärtete und exakt ausgerichtete Sägeblätter absorbieren Schläge und sorgen für Spurtreue. HM-Schneiden der Extraklasse mit geringem Verschleiß für lange Lebensdauer. Schmale Sägeblätter sorgen für geringen Verschleiß und ermöglichen gleichmäßigen Vorschub.

Sägeblatt-Ø / Bohrung mm	Sägeblattstärke mm	Schneidbreite mm	Zähnezahl	Zahnwinkel	ID Nummer	Best.-Nr.	Preis zzgl. MwSt.	Preis inkl. MwSt.
160/20	1,5	2,4	16	20	CSC16016 E	B-32091	23,50	27,97
160/20	1,5	2,4	40	20	CSM16040 E	B-32297	31,90	37,96
165/20	1,4	2	10	20	CSC16510 E	B-32100	23,50	27,97
165/30	1,4	2	10	20	CSC16510 G	B-32116	23,50	27,97
165/30	1,5	2,4	24	20	CSM16524 G	B-32219	27,90	33,20
165/30	1,5	2,4	40	20	CSM16540 G	B-32306	31,90	37,96
170/30	1,5	2,4	40	20	CSM17040 G	B-32312	31,90	37,96
170/30	1,5	2,4	24	20	CSM17024 G	B-32225	30,90	36,77
170/30	1,5	2,4	16	20	CSC17016 G	B-32122	23,50	27,97
180/20	1,5	2,4	40	20	CSM18040 E	B-32328	31,90	37,96
180/30	1,5	2,4	40	20	CSM18040 G	B-32334	31,90	37,96
180/30	1,5	2,4	16	20	CSC18016 G	B-32138	23,50	27,97
180/30	1,5	2,4	24	20	CSM18024 G	B-32231	30,90	36,77
190/30	1,4	2,2	24	20	CSM19024 G	B-32247	27,90	33,20
190/30	1,4	2	12	20	CSC19012 G	B-32144	25,90	30,82
190/30	1,4	2,2	40	20	CSM19040 G	B-32340	34,90	41,53
190/30	1,4	2,2	60	15	CSXF19060 G	B-32390	36,90	43,91
210/30	1,6	2,4	40	20	CSM21040 G	B-32356	36,90	43,91
210/30	1,6	2,4	16	20	CSC21016 G	B-32150	30,90	36,77
210/30	1,6	2,4	24	20	CSM21024 G	B-32253	34,90	41,53
235/30	1,6	2,3	20	20	CSM23520 G	B-32269	27,90	33,20
235/30	1,6	2,3	24	20	CSM23524 G	B-32275	40,90	48,67
235/30	1,6	2,6	18	50	CSC23518 G	B-32166	36,90	43,91
235/30	1,6	2,6	40	20	CSM23540 G	B-32362	40,90	48,67
235/30	1,8	2,8	60	15	CSXF23560 G	B-32415	40,90	48,67
270/30	1,8	2,8	60	15	CSXF27060 G	B-32409	59,90	71,28
270/30	1,6	2,6	40	20	CSC27040 G	B-32378	56,90	67,71
270/30	1,8	2,6	24	20	CSC27024 G	B-32172	44,90	53,43



MAKFORCE

Für Handkreissägen.

Ein umfangreiches Programm von Handkreissägen für alle Hersteller und Modelle. Eine große Auswahl an verschiedenen Größen von 150mm-355mm Durchmesser und von 10-60 Zähnen. Vom groben Längsschnitt bis zum exakten Querschnitt ist jeder Bereich abgedeckt. Voll gehärtete und exakt ausgerichtete Sägeblätter absorbieren Schläge und sorgen für Spurtreue. HM-Schneiden der Extraklasse mit geringem Verschleiß für lange Lebensdauer. Schmale Sägeblätter sorgen für geringen Verschleiß und ermöglichen gleichmäßigen Vorschub.



Sägeblatt-Ø / Bohrung mm	Sägeblattstärke mm	Schneidbreite mm	Zähnezahl	Zahnwinkel	ID Nummer	Best.-Nr.	Preis zzgl. MwSt.	Preis inkl. MwSt.
355/30	2,2	3	24	20	CSC35524 G	B-32188	66,90	79,61
355/30	2,2	3	40	20	CSM35540 G	B-32281	77,90	92,70
355/30	2,2	3	60	20	CSM35560 G	B-32384	86,90	103,41
355/30	1,8	2,8	60	15	CSXF35560 G	B-32421	86,90	103,41

MAKBLADE PLUS Kapp- und Gehrungssägen

Für Kapp- und Gehrungssägen.

Die Makblade Plus-Sägeblätter für Kapp- und Gehrungssägen basieren auf einer einzigartigen Technologie. Entwickelt um einen gedämpften und leisen Lauf zu gewährleisten. Ein kaum vibrierendes Sägeblatt ermöglicht eine exakte Schnittführung und reduziert ein Verbiegen des Sägeblattes. Die HM bestückten Zähne haben dadurch eine erhebliche längere Lebensdauer.

Feine Schnitte:

Die Verwendung eines speziellen Grundkörpers ermöglicht ein sehr schmales Sägeblatt und dadurch sehr feine Schnitte.

Vibrationsarm:

Vibrationsdämpfung durch eine Kunstharzfüllung in einem lasergeschnittenen Schlitz.

Reibungsarm:

Eine spezielle Beschichtung verringert die Reibung und ermöglicht einen gleichmäßigen Vorschub und schützt vor Korrosion.



Sägeblatt-Ø / Bohrung mm	Sägeblattstärke mm	Schneidbreite mm	Zähnezahl	Zahnwinkel	ID Nummer	Best.-Nr.	Preis zzgl. MwSt.	Preis inkl. MwSt.
190/20	1,4	2	60	5	MSF19060 EL	B-32580	56,90	67,71
190/20	1,6	2,2	24	5	MSC19024 EL	B-32437	44,90	53,43
216/30	1,6	2,4	24	5	MSC21624 L	B-32443	56,90	67,71
216/30	1,8	2,8	80	5	MSXF2168 OGL	B-32627	86,90	103,41
216/30	1,6	2,4	48	5	MSM21648 GL	B-32465	74,90	89,13
216/30	1,6	2,1	60	5	MSM21660 GL	B-32502	77,90	92,70
255/30	1,8	2,3	60	5	MSM25560 GL	B-32518	93,90	111,74
255/30	1,8	2,4	40	5	MSM25540 GL	B-32471	83,90	99,84
255/30	1,8	2,4	72	5	MSF25572 GL	B-32596	96,90	115,31
255/30	1,8	2,3	32	5	MSC25532 GL	B-32459	74,90	89,13
260/30	1,8	2,3	100	5	MSXF2601 00GL	B-32633	112,90	134,35
260/30	1,8	2,3	80	5	MSF26080 GL	B-32605	101,90	121,26
260/30	1,8	2,3	40	5	MSM26040 GL	B-32487	83,90	99,84
260/30	1,8	2,3	60	5	MSM26060 GL	B-32524	93,90	111,74
260/30	1,8	2,3	70	5	MSM26070 GL	B-32530	77,90	92,70
305/30	1,8	2,3	60	5	MSM30560 GL	B-32546	118,90	141,49
305/30	2	2,6	60	5	MSM30560 GLA	B-32552	118,90	141,49
305/30	1,9	2,5	70	0	MSM30570 GL	B-32568	96,90	115,31

MAKBLADE PLUS Kapp- und Gehrungssägen

Für Kapp- und Gehrungssägen.

Die Makblade Plus-Sägeblätter für Kapp- und Gehrungssägen basieren auf einer einzigartigen Technologie. Entwickelt um einen gedämpften und leisen Lauf zu gewährleisten. Ein kaum vibrierendes Sägeblatt ermöglicht eine exakte Schnittführung und reduziert ein Verbiegen des Sägeblattes. Die HM bestückten Zähne haben dadurch eine erhebliche längere Lebensdauer. Feine Schnitte:

Die Verwendung eines speziellen Grundkörpers ermöglicht ein sehr schmales Sägeblatt und dadurch sehr feine Schnitte.

Vibrationsarm:

Vibrationsdämpfung durch eine Kunstharzfällung in einem lasergeschnittenen Schlitz.

Reibungsarm:

Eine spezielle Beschichtung verringert die Reibung und ermöglicht einen gleichmäßigen Vorschub und schützt vor Korrosion.



Sägeblatt-Ø / Bohrung mm	Sägeblattstärke mm	Schneidbreite mm	Zähnezahl	Zahnwinkel	ID Nummer	Best.-Nr.	Preis zzgl. MwSt.	Preis inkl. MwSt.
305/30	1,8	2,3	40	5	MSM30540 GL	B-32493	101,90	121,26
305/30	1,8	2,3	80	5	MSF30580 GL	B-32611	118,90	141,49
305/30	1,8	2,3	100	5	MSXF305100GL	B-32649	124,90	148,63
355/30	2,2	3	80	5	MSM35580 GL	B-32574	156,00	185,64

MAKBLADE PLUS Tischkreissäge

Für Tischkreissägen.

Die Makblade Plus-Sägeblätter für Tischkreissägen basieren auf einer einzigartigen Technologie. Entwickelt um einen gedämpften und leisen Lauf zu gewährleisten. Ein kaum vibrierendes Sägeblatt ermöglicht eine exakte Schnittführung und reduziert ein Verbiegen des Sägeblattes. Die HM bestückten Zähne haben dadurch eine erhebliche längere Lebensdauer. Feine Schnitte:

Die Verwendung eines speziellen Grundkörpers ermöglicht ein sehr schmales Sägeblatt und dadurch sehr feine Schnitte.

Vibrationsarm:

Vibrationsdämpfung durch eine Kunstharzfällung in einem lasergeschnittenen Schlitz.

Reibungsarm:

Eine spezielle Beschichtung verringert die Reibung und ermöglicht einen gleichmäßigen Vorschub und schützt vor Korrosion.



Sägeblatt-Ø / Bohrung mm	Sägeblattstärke mm	Schneidbreite mm	Zähnezahl	Zahnwinkel	ID Nummer	Best.-Nr.	Preis zzgl. MwSt.	Preis inkl. MwSt.
200/30	1,6	2,6	36	20	TSM20036 GL	B-33473	89,90	106,98
250/30	1,8	2,8	40	20	TSM25040 GL	B-33489	104,90	124,83
260/30	1,8	2,8	48	20	TSM26048 GL	B-33495	114,90	136,73
260/30	1,8	2,8	80	15	TSF26080GL	B-32655	124,90	148,63
300/30	1,8	2,8	100	15	TSF300100 GL	B-32661	156,00	185,64
300/30	1,8	2,8	48	20	TSM30048 GL	B-33504	104,90	124,83
350/30	2,5	3,5	56	20	TSM35056 GL	B-33510	118,90	141,49
350/30	2	3	100	15	TSF350100 GL	B-32677	198,00	235,62

MAKBLADE

Für Kapp- und Gehrungssägen.

Ein reichhaltiges Sortiment an Sägeblättern für Kapp- und Gehrungssägen aller Marken und Modelle.

Auch für Akku-Kapp- und Gehrungssägen geeignet. Eine grosse Auswahl an verschiedenen Grössen von 190-305 mm bis zum exakten Passschnitt ab.

Spurtreu:

Voll gehärtete und exakt ausgerichtete Sägeblätter absorbieren Schläge und sorgen für Spurtreue.

Geringe Maschinenbelastung und gleichmässiger Vorschub: Feingeschliffene, länger haltbare Schneiden reduzieren die Belastung von Sägeblatt und Maschine. Schmale Sägeblätter sorgen für geringen Verschleiss und ermöglichen gleichmäßigen Vorschub.



Sägeblatt-Ø / Bohrung mm	Sägeblattstärke mm	Schneidbreite mm	Zähnezahl	Zahnwinkel	ID Nummer	Best.-Nr.	Preis zzgl. MwSt.	Preis inkl. MwSt.
190/20	1,6	2,2	24	5	MSC19024 E	B-32708	27,90	33,20
190/20	1,6	2,2	48	5	MSM19048 E	B-32758	44,90	53,43
190/20	1,4	2	60	5	MSF19060 E	B-32823	44,90	53,43

MAKBLADE

Für Kapp- und Gehrungssägen.

Ein reichhaltiges Sortiment an Sägeblättern für Kapp- und Gehrungssägen aller Marken und Modelle.

Auch für Akku-Kapp- und Gehrungssägen geeignet. Eine grosse Auswahl an verschiedenen Grössen von 190-305 mm bis zum exakten Passschnitt ab.

Spurtrue:

Voll gehärtete und exakt ausgerichtete Sägeblätter absorbieren Schläge und sorgen für Spurtrue.

Geringe Maschinenbelastung und gleichmässiger Vorschub: Feingeschliffene, länger haltbare Schneiden reduzieren die Belastung von Sägeblatt und Maschine. Schmale Sägeblätter sorgen für geringen Verschleiss und ermöglichen gleichmäßigen Vorschub.

Sägeblatt-Ø / Bohrung mm	Sägeblattstärke mm	Schneidbreite mm	Zähnezahl	Zahnwinkel	ID Nummer	Best.-Nr.	Preis zzgl. MwSt.	Preis inkl. MwSt.
190/20	1,4	1,9	40	10	CMSM1904 OE	B-33663	48,90	58,19
216/30	1,8	2,8	100	5	MSXF2168 OG	B-32867	50,90	60,57
216/30	1,4	2	60	5	MSF21660 G	B-32839	48,90	58,19
216/30	1,6	2,1	40	10	CMSM2164 OG	B-32683	54,90	65,33
216/30	1,6	2,4	48	5	MSM21648 G	B-32764	50,90	60,57
216/30	1,6	2,4	24	5	MSC21624 G	B-32714	36,90	43,91
255/30	1,8	2,3	32	5	MSC25532 G	B-32720	64,90	77,23
255/30	1,6	2,1	48	10	CMSM2554 8G	B-32699	59,90	71,28
255/30	1,8	2,3	60	5	MSM25560 G	B-32792	50,90	60,57
260/30	1,8	2,3	60	5	MSM26060 G	B-32801	48,90	58,19
260/30	1,8	2,3	80	5	MSF26080 G	B-32845	52,90	62,95
260/30	1,8	2,3	32	5	MSC26032 G	B-32736	48,90	58,19
260/30	1,8	2,3	40	5	MSM26040 G	B-32770	36,90	43,91
260/30	1,8	2,3	100	5	MSXF2601 00G	B-32873	64,90	77,23
260/30	1,6	2,3	24	20	TSC26024 G	B-33679	42,90	51,05
305/30	1,8	2,3	100	5	MSXF3051 00G	B-32889	83,90	99,84
305/30	1,8	2,3	40	5	MSM30540 G	B-32786	52,90	62,95
305/30	1,8	2,3	32	5	MSC30532 G	B-32742	54,90	65,33
305/30	1,8	2,3	80	5	MSF30580 G	B-32851	74,90	89,13
305/30	1,8	2,3	60	5	MSM30560 G	B-32817	61,90	73,66

**SPECIALIZED AKKU-HANDKREISSÄGE**

Für Akku-Handkreissägen.

Premium Sägeblätter speziell für Akku-Handkreissägen schonen den Akku und schützen den Motor. Geeignet für alle gängigen Modelle - natürlich in bewährter Makita-Qualität.

Exakter Geradeauslauf:

Extra dünner, perfekt ausgerichteter Grundkörper aus Stahl für exakten Geradeauslauf.

Einfache Schnitte, lange Lebensdauer. Zahndesign für universelle Schnitte in Holz. Präzise feingeschliffene HM-Schneiden für einfache, reibungslose Schnitte und eine lange Lebensdauer *spez. für BSS610 / DSS610 / DHS680

Sägeblatt-Ø / Bohrung mm	Sägeblattstärke mm	Schneidbreite mm	Zähnezahl	Zahnwinkel	ID Nummer	Best.-Nr.	Preis zzgl. MwSt.	Preis inkl. MwSt.
136/10	1	1,5	24	20	CCM13624 A	B-32895	25,90	30,82
136/10	1	1,5	36	18	CCF13636A	B-32948	25,90	30,82



SPECIALIZED AKKU-HANDKREISSÄGE

Für Akku-Handkreissägen.

Premium Sägeblätter speziell für Akku-Handkreissägen schonen den Akku und schützen den Motor. Geeignet für alle gängigen Modelle - natürlich in bewährter Makita-Qualität.

Exakter Geradeauslauf:

Extra dünner, perfekt ausgerichteter Grundkörper aus Stahl für exakten Geradeauslauf.

Einfache Schnitte, lange Lebensdauer. Zahndesign für universelle Schnitte in Holz. Präzise feingeschliffene HM-Schneiden für einfache, reibungslose Schnitte und eine lange Lebensdauer *spez. für BSS610 / DSS610 / DHS680



Sägeblatt-Ø / Bohrung mm	Sägeblattstärke mm	Schneidbreite mm	Zähnezahl	Zahnwinkel	ID Nummer	Best.-Nr.	Preis zzgl. MwSt.	Preis inkl. MwSt.
136/20	1	1,5	16	20	CCC13616 E	B-33532	25,90	30,82
136/20	1	1,5	24	20	CCM13624 E	B-33629	25,90	30,82
136/20	1	1,5	36	18	CCF13636	B-33635	27,90	33,20
165/20	1	1,45	44	23	CCM16544 E	B-53229	30,90	36,77
165/20	1	1,6	40	18	CCM16540 E	B-32954	27,90	33,20
165/20	1	1,5	24	20	CCC16524 E	B-32904	23,50	27,97
165/20*	1	1,5	24	20	BBS16524E	B-32910	23,50	27,97
165/20*	1	1,6	40	18	BSS16540 E	B-32960	27,90	33,20
165/20*	1	1,45	44	23	CCM16544 E	B-53752	28,90	34,39
190/20	1,4	1,9	40	10	CMSM1904 0E	B-33663	48,90	58,19
190/30	1	1,45	44	23	CCM19044 G	B-54455	31,90	37,96
190/30	1,4	2	40	10	CCM19040 G	B-32976	31,90	37,96
190/30	1,4	2	24	20	CCC19024 G	B-32926	25,90	30,82
85/15	0,7	1	20	10	CCM8520B	B-32932	18,50	22,02

SPECIALIZED EINGEBETTETE SCHNEIDEN KREISSÄGE

Für Handkreissägen.

Für Holz mit Nagelrückständen. Sägeblätter mit eingebetteten Zähnen (Tiefzahnsägeblätter) zeichnen sich durch ausgesprochen lange Lebensdauer aus. Sie sind sehr robust durch eine sehr starke Verbindung zwischen Sägeblattkörper und Schneide.



Sägeblatt-Ø / Bohrung mm	Sägeblattstärke mm	Schneidbreite mm	Zähnezahl	Zahnwinkel	ID Nummer	Best.-Nr.	Preis zzgl. MwSt.	Preis inkl. MwSt.
165/20	1,3	2	16	23	CSCE1651 6E	B-33037	34,90	41,53
165/20	1,3	2	24	23	CSME1652 4E	B-33093	38,90	46,29
165/20	1,3	2	40	18	CSME1654 0E	B-33168	48,90	58,19
185/30	1,3	2	40	25	CSME1854 0G	B-33174	38,90	46,29
185/30	1,3	2	20	25	CSME1852 0G	B-33102	30,90	36,77
185/30	1,3	2	16	25	CSCE1851 6G	B-33043	25,90	30,82
190/30	1,3	2	16	23	CSCE1901 6G	B-33059	27,90	33,20
190/30	1,3	2	24	23	CSME1902 4G	B-33118	31,90	37,96
190/30	1,3	2	40	23	CSME1904 0G	B-33180	38,90	46,29
210/30	1,4	1,9	24	23	CSME2102 4G	B-33124	52,90	62,95
210/30	1,4	1,9	18	23	CSCE2101 8G	B-33065	31,90	37,96

SPECIALIZED EINGEBETTETE SCHNEIDEN KREISSÄGE

Für Handkreissägen.

Für Holz mit Nagelrückständen. Sägeblätter mit eingebetteten Zähnen (Tiefzahnsägeblätter) zeichnen sich durch ausgesprochen lange Lebensdauer aus. Sie sind sehr robust durch eine sehr starke Verbindung zwischen Sägeblattkörper und Schneide.

Sägeblatt-Ø / Bohrung mm	Sägeblattstärke mm	Schneidbreite mm	Zähnezahl	Zahnwinkel	ID Nummer	Best.-Nr.	Preis zzgl. MwSt.	Preis inkl. MwSt.
235/30	1,6	2,3	20	25	CSCE2352 0G	B-33071	36,90	43,91
235/30	1,6	2,3	24	23	CSME2352 4G	B-33130	42,90	51,05
235/30	1,6	2,3	48	18	CSME2354 8G	B-33196	61,90	73,66
270/30	1,8	2,6	40	18	CSME2704 0G	B-33205	93,90	111,74
270/30	1,8	2,6	60	18	CSME2706 0G	B-33211	104,90	124,83
270/30	1,8	2,6	24	23	CSME2702 4G	B-33146	83,90	99,84
355/30	2,2	3	40	23	CSME3554 0G	B-33152	118,90	141,49
355/30	2,2	3	24	23	CSCE3552 4G	B-33087	104,90	124,83
355/30	2,2	3	60	18	CSME3556 0G	B-33227	139,90	166,48

**SPECIALIZED EINGEBETTETE SCHNEIDEN KAPPSÄGE**

Für Kapp- und Gehrungssägen.

Für Holz mit Nagelrückständen. Sägeblätter mit eingebetteten Zähnen (Tiefzahnsägeblätter) zeichnen sich durch ausgesprochen lange Lebensdauer aus. Sie sind sehr robust durch eine sehr starke Verbindung zwischen Sägeblattkörper und Schneide.

Sägeblatt-Ø / Bohrung mm	Sägeblattstärke mm	Schneidbreite mm	Zähnezahl	Zahnwinkel	ID Nummer	Best.-Nr.	Preis zzgl. MwSt.	Preis inkl. MwSt.
190/20	1,6	2,2	24	5	MSCE1902 4E	B-42363	31,90	37,96
190/20	1,4	2	40	5	MSME1904 0E	B-42379	42,90	51,05
260/30	1,8	2,3	32	5	MSCE2603 2G	B-42385	66,90	79,61
260/30	1,8	2,3	64	5	MSME2606 4G	B-42391	89,90	106,98
305/30	1,8	2,3	32	5	MSCE3053 2G	B-42400	74,90	89,13
305/30	1,8	2,3	60	5	MSME3056 0G	B-42416	101,90	121,26

**SPECIALIZED TAUCHSÄGE**

Für Tauchsägen.

Sägeblätter speziell für Tauchsägen entwickelt. Für Holz und Aluminium lieferbar. Tauchsägeblätter ähneln im Aufbau den Makblade-Sägeblättern inklusive dem innovativen Vibrationsdämpfungssystem. Dadurch laufen sie ruhig und tauchen ohne Mühe ins Material ein.

Vibrationsdämpfung mit Kunstharzfällung in lasergeschnittenem Schlitz.

Sehr schmaler Grundkörper ermöglicht ein schmales Sägeblatt für feine Schnitte.

Sägeblatt-Ø / Bohrung mm	Sägeblattstärke mm	Schneidbreite mm	Zähnezahl	Zahnwinkel	ID Nummer	Best.-Nr.	Preis zzgl. MwSt.	Preis inkl. MwSt.
160/20	1,6	2,2	28	23	CSP16028E	B-32982	36,90	43,91
160/20	1,6	2,2	48	8	CSP16048E	B-32998	48,90	58,19
165/20	1,6	2,2	28	23	CSP16528E	B-33009	45,90	54,62
165/20	1,6	2,2	48	8	CSP16548E	B-33015	52,90	62,95
165/20	1,7	2,4	56	-3	CSPX16556 E	B-33021	74,90	89,13
190/30	1,6	2,2	24	20	CSP19024 G	B-33613	36,90	43,91



SPECIALIZED BAUSTELLE

Für Handkreissägen.

Speziell entwickelt für grobe Einsätze auf Baustellen. Die Schneiden sind eingebettet und die Gesamtkonstruktion des Blattes ist auf Robustheit ausgelegt. Schneidet mühelos alle Arten von Holz inklusive Nägel und Betonrückstände.



Sägeblatt-Ø / Bohrung mm	Sägeblattstärke mm	Schneidbreite mm	Zähnezahl	Zahnwinkel	ID Nummer	Best.-Nr.	Preis zzgl. MwSt.	Preis inkl. MwSt.
190/30	1,6	2,6	12	20	CSCE19012G	B-33554	27,90	33,20
235/30	1,8	2,8	16	20	CSCE23516G	B-33560	33,90	40,34

SPECIALIZED ALUMINIUM

Für Handkreissägen, Tischkreis-, Kapp- und Gehrungssägen

Sägeblätter mit ausgezeichneter Schnittleistung in Aluminium, Kupfer, Blech und anderen NE-Metallen. Auch geeignet für Schnitten von Plastik und Laminat.

Extra dünner, perfekt ausgerichteter Grundkörper aus Stahl für exakten Geradeauslauf.

Exzellentes Schneidverhalten in NE-Metallen durch spezielles Zahnprofil. Ausgezeichnete Schnittleistung auch in Laminatböden.



Sägeblatt-Ø / Bohrung mm	Sägeblattstärke mm	Schneidbreite mm	Zähnezahl	Zahnwinkel	ID Nummer	Best.-Nr.	Preis zzgl. MwSt.	Preis inkl. MwSt.
160/20	1,8	2,4	60	0	CSA16060E	B-33233	38,90	46,29
160/30	1,8	2,4	60	0	CSA16060G	B-33249	42,90	51,05
165/20	1,7	2,4	56	-3	CSPX16556E	B-33021	74,90	89,13
180/30	1,8	2,4	60	0	CSA18060G	B-33255	48,90	58,19
190/20	1,4	2	60	-5	MSA19060E	B-33283	52,90	62,95
190/30	1,8	2,4	60	0	CSA19060G	B-33261	61,90	73,66
200/30	2,2	2,8	64	0	TSA20064G	B-33364	77,90	92,70
210/30	1,8	2,4	60	0	CSA21060G	B-33548	66,90	79,61
216/30	1,6	2,2	64	-5	MSA21664G	B-33299	59,90	71,28
235/30	1,8	2,4	80	0	CSA23580G	B-33277	74,90	89,13
250/30	1,8	2,8	80	0	TSA25080G	B-33370	93,90	111,74
250/30	1,8	2,4	80	-5	MSA25080G	B-33308	64,90	77,23
250/30	1,8	2,4	100	-5	MSA25010OG	B-33314	69,90	83,18
260/30	1,8	2,3	80	-5	MSA26080G	B-33320	64,90	77,23
260/30	1,8	2,3	100	-5	MSA26010OG	B-33336	69,90	83,18
260/30	2,2	2,8	80	0	TSA26080G	B-33386	93,90	111,74
300/30	2,2	2,8	80	0	TSA30080G	B-33392	104,90	124,83
305/30	1,8	2,3	80	-5	MSA30580G	B-33342	89,90	106,98
305/30	1,8	2,3	100	-5	MSA30510OG	B-33358	96,90	115,31
350/30	2,6	3,2	100	0	TSA350100G	B-33401	129,90	154,58

SPECIALIZED SANDWICHPANEEL

Für Handkreissägen

Kaltschnittsägeblatt speziell entwickelt zum sauberen Auftrennen von Sandwichpaneelen.



Sägeblatt-Ø / Bohrung mm	Sägeblattstärke mm	Schneidbreite mm	Zähnezahl	ID Nummer	Best.-Nr.	Preis zzgl. MwSt.	Preis inkl. MwSt.
235/30	1,8	2,2	50	CSF23550GL	B-33582	86,90	103,41

SPECIALIZED SANDWICHPANEELE

Für Handkreissägen
Kaltschnittsägeblatt speziell entwickelt zum sauberen Auftrennen von Sandwichpaneelen.



Sägeblatt-Ø / Bohrung mm	Sägeblattstärke mm	Schneidbreite mm	Zähnezahl	ID Nummer	Best.-Nr.	Preis zzgl. MwSt.	Preis inkl. MwSt.
270/30	2	2,4	60	CSF27060GL	B-33598	133,90	159,34
355/30	2,2	2,6	80	CSF35580GL	B-33607	166,00	197,54

SPECIALIZED FASERZEMENTPLATTEN

Für Handkreissägen.
Diamant besetzte Sägeblätter zum Sägen von Faserzementplatten.



Sägeblatt-Ø / Bohrung mm	Schneidbreite mm	Zähnezahl	Zahnwinkel	ID Nummer	Best.-Nr.	Preis zzgl. MwSt.	Preis inkl. MwSt.
165/20	2,3	4	12	MSC1654EPC D	B-33685	59,90	71,28
190/30	2,3	4	12	MSC1904GP CD	B-33691	52,90	62,95
260/30	2,5	6	8	MSG2606GP CD	B-33700	104,90	124,83
305/30	2,5	8	8	MSC3058GP CD	B-33716	124,90	148,63

SPECIALIZED LAMINAT

Laminat.
Langlebiges Spezialblatt für alle Laminatfußböden. Konstant hohe Schnittqualität in ein-oder zweiseitig beschichteten Plattenwerkstoffen.



Sägeblatt-Ø / Bohrung mm	Sägeblattstärke mm	Schneidbreite mm	Zähnezahl	Zahnwinkel	ID Nummer	Best.-Nr.	Preis zzgl. MwSt.	Preis inkl. MwSt.
190/20	1,4	2	60	5	MSXF1906 0GL	B-33847	69,90	83,18
216/30	1,8	2,5	72	5	MSXF2167 2GL	B-33853	93,90	111,74
250/30	1,8	2,5	84	5	MSXF2508 4GL	B-33869	124,90	148,63
260/30	1,8	2,5	84	5	MSXF2608 4GL	B-33875	124,90	148,63
305/30	1,8	2,5	96	5	MSXF3059 6GL	B-33881	139,90	166,48

SPECIALIZED AKKU-METALLHANDKREISSÄGE

Langlebiges Spezialblatt zum Schneiden von Baustählen mit Akku-Metallhandkreissägen.



Sägeblatt-Ø / Bohrung mm	Sägeblattstärke mm	Schneidbreite mm	Zähnezahl	Zahnwinkel	ID Nummer	Best.-Nr.	Preis zzgl. MwSt.	Preis inkl. MwSt.
136/20	1,2	1,5	30	0	MCCS1363 OE	B-33526	50,90	60,57
136/20	1,1	1,4	50	-15	MCCS1365 OE	B-33641	54,90	65,33

Sonstige

Sägeblatt-Ø / Bohrung mm	Sägeblattstärke mm	Schneidbreite mm	Zähnezahl	Zahnwinkel	ID Nummer	Best.-Nr.	Preis zzgl. MwSt.	Preis inkl. MwSt.
255/30/15,88	1,8	2,3	32	5		A-80961	56,50	67,24
260/30/15,88	1,8	2,3	40	5		B-03545	33,50	39,87
260/30/15,88	1,8	2,3	70	5		B-04597	75,95	90,38
185/15,88	1,6	2,2	24	20	CSP18524 C	B-09313	56,90	67,71
260/30	1,8	2,3	60	5		B-11019	69,90	83,18

Sonstige



Sägeblatt-Ø / Bohrung mm	Sägeblattstärke mm	Schneidbreite mm	Zähnezahl	Zahnwinkel	ID Nummer	Best.-Nr.	Preis zzgl. MwSt.	Preis inkl. MwSt.
255/30	1,8	2,4	40	5	MSM25540 GL	B-32471	83,90	99,84
190/20	1,6	2,2	24	5	MSC19024 E	B-32708	27,90	33,20
260/30	1,8	2,3	60	5	MSM26060 G	B-32801	48,90	58,19
305/30	1,8	2,3	80	5	MSF30580 G	B-32851	74,90	89,13
260/30	1,6	2,3	24	20	TSC26024 G	B-33679	42,90	51,05
210/30	1,8	2,8	14	20	CSCE2101 4G	B-33766	30,90	36,77
260/30/15, 88	2	3	70	5		D-03969	44,90	53,43
260/30/15, 88	2	3	100	5		D-03975	61,50	73,19
185/30/20/16	1,3	2	20	20		D-09634	9,50	11,31
315/30	2	2,8	40	16		JM2717000 5	36,90	43,91
185/30/20		2,4	24	5		P-13471	40,50	48,20

Reduzierringe



Aussendurchmesser mm	Innendurchmesser mm	Stärke mm	Best.-Nr.	Preis zzgl. MwSt.	Preis inkl. MwSt.
25,4	20	4,0	257054-0	2,90	3,45
22,23	20	2,0	A-85248	5,90	7,02
20	15,88	1,2	B-20987	3,50	4,17
20	15,88	1,8	B-20993	3,50	4,17
30	15,88	1,2	B-21004	3,50	4,17
30	15,88	1,8	B-21010	3,50	4,17
30	20	1,2	B-21026	3,50	4,17
30	20	1,4	B-21032	3,50	4,17
30	20	1,8	B-21048	3,50	4,17
30	25	1,6	B-21054	3,50	4,17
30	25,4	1,4	B-21060	3,50	4,17
30	25,4	2,2	B-21076	3,50	4,17

Sortimente



Inhalt	Best.-Nr.	Preis zzgl. MwSt.	Preis inkl. MwSt.
2 x B-33532, 1 x B-33629	B-33897	64,90	77,23
2 x B-32144, 1 x B-32247, 1 x Reduzierring 30 - 16, 1 x Reduzierring 30 - 20	B-33906	64,90	77,23
1x B-33015, 1x B-33021	B-49395	124,90	148,63

Zubehör

▣ Stichsägen/Reciprosägen



Stichsägeblätter/Reciprosägeblätter

Zahnformen

Geschränkte Zahnung

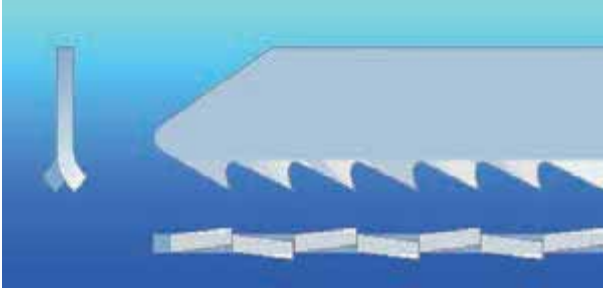

Schräg geschärfte, geschränkte Zahnung



Gewellte Zahnung

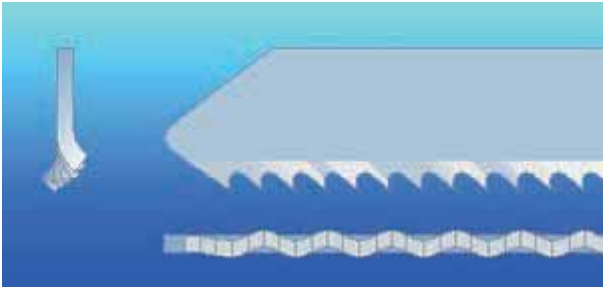

Konisch geschliffen, schräg geschärfte Zahnung

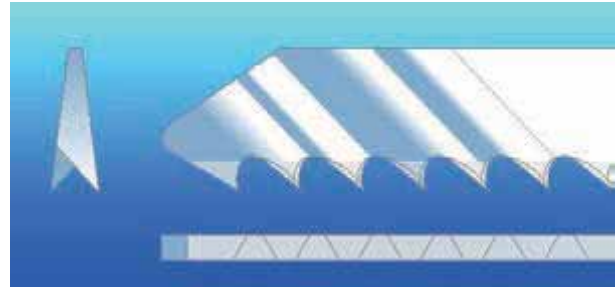

Schleifarten

Gefräste Zähne

- Preiswerte Variante
Für allgemeine Schnitte
- Weiches bis hartes Material
- Lange Lebensdauer



Geschliffene Zähne

- Hochwertige Schliff-
form
- Sehr scharf
- Präziser, sauberer Schnitt
- Weiche mit mittel-
harte Materialien

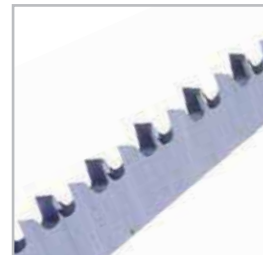

Blattarten

- **Geschränkte Zahnung:**
Abwechselnd nach rechts, links
und nicht geneigte Zähne
Im Beispiel: rechts, links, gerade
- **Wellenschliff:** Zähne sind wellenförmig angeordnet
- **Konischer Schliff:** Blattkörper ist konisch geschliffen

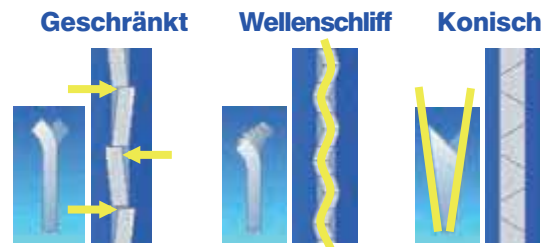

Sägeblattmaterial

- **HCS (High Carbon Steel)** zum Schneiden von weicheren Materialien wie Holz und Kunststoff
- **HSS (High Speed Steel)** zum Schneiden von hartem Material wie Metall.
- **BiM (Bi-metal, HCS base and HSS teeth)**
Zum Schneiden von weichem bis hartem Material wie Holz, Kunststoff, Metall
- **TC (Tungsten Carbide)** Zum Schneiden von Fiberglas, glasfaserverstärktem Kunststoff, Faserzementplatten

Sticksägeblätter

Qualität HCS

HCS (High Carbon Steel) Verwendung: Für Holz oder Kunststoff

Blattstärke mm	Weichstahl mm	Typ	Holz mm	Kunststoff mm	Arbeitslänge mm	Zähne pro Zoll	VPE	Best.-Nr.	Preis zzgl. MwSt.	Preis inkl. MwSt.
----------------	---------------	-----	---------	---------------	-----------------	----------------	-----	-----------	-------------------	-------------------

Gewellte Zahnung, feine, saubere Schnitte. Universalblatt für Stahl und Buntmetall.



0,9	2,5-3,5				130	14	20	P-71308	45,90	54,62
-----	---------	--	--	--	-----	----	----	---------	-------	-------

Schräg geschärfte Zahnung; Blattkörper konisch geschliffen; präzise, saubere Schnitte, speziell für Sperrholz



		B-10	3-65	3-65	75	9	100	B-07674	83,90	99,84
--	--	------	------	------	----	---	-----	---------	-------	-------

Schräg geschärfte Zahnung. Blattkörper konisch geschliffen; präzise saubere Schnitte, speziell für Sperrholz.



		B-10	3-65	3-65	75	9	5	A-85628	5,90	7,02
--	--	------	------	------	----	---	---	---------	------	------

		B-10	3-65	3-65	75	9	25	A-85628-25	23,50	27,97
--	--	------	------	------	----	---	----	------------	-------	-------

Schräg geschärfte Zahnung. Blattkörper konisch geschliffen; präzise saubere Schnitte.



		B-11	3-60	3-60	75	9	5	A-85634	5,90	7,02
--	--	------	------	------	----	---	---	---------	------	------

		B-11	3-60	3-60	75	9	25	A-85634-25	21,90	26,06
--	--	------	------	------	----	---	----	------------	-------	-------



		B-11	3-60	3-60	75	9	100	B-07680	74,90	89,13
--	--	------	------	------	----	---	-----	---------	-------	-------



		B-12	5-65	5-65	75	6	100	B-07696	74,90	89,13
--	--	------	------	------	----	---	-----	---------	-------	-------



		B-12	5-65	5-65	75	6	5	A-85640	5,90	7,02
--	--	------	------	------	----	---	---	---------	------	------

		B-12	5-65	5-65	75	6	25	A-85640-25	21,90	26,06
--	--	------	------	------	----	---	----	------------	-------	-------

Geschränkte Zahnung, schnelle Schnitte



		B-13	4-65	4-65	70	8	5	A-85656	3,50	4,17
--	--	------	------	------	----	---	---	---------	------	------

		B-13	4-65	4-65	70	8	25	A-85656-25	16,90	20,11
--	--	------	------	------	----	---	----	------------	-------	-------

Geschränkte Zahnung, grobe Schnitte



		B-13	4-65	3-65	70	8	100	B-07705	52,90	62,95
--	--	------	------	------	----	---	-----	---------	-------	-------

Geschränkte Zahnung, grobe Schnitte. Ideal zum Schneiden von dünnem Material.



		B-14	2-35	2-35	50	18	5	A-85662	3,50	4,17
--	--	------	------	------	----	----	---	---------	------	------



		B-15	3-35	3-35	50	12	5	A-85678	3,50	4,17
--	--	------	------	------	----	----	---	---------	------	------

Geschränkte, schräg geschärfte Zahnung; grobe schnelle Schnitte.



		B-16	5-65	5-65	75	6	5	A-85684	4,50	5,36
--	--	------	------	------	----	---	---	---------	------	------

		B-16	5-65	5-65	75	6	25	A-85684-25	18,50	22,02
--	--	------	------	------	----	---	----	------------	-------	-------

Geschränkte, schräg geschärfte Zahnung; grobe, schnelle Schnitte



		B-16	5-65	5-65	80	6	100	B-07711	61,90	73,66
--	--	------	------	------	----	---	-----	---------	-------	-------

Geschränkte, schräg geschärfte Zahnung, grobe schnelle Schnitte. Für Kurvenschnitte.









		B-17	5-60	5-60	70	6	5	A-85690	5,00	5,95
--	--	------	------	------	----	---	---	---------	------	------



		B-18	2-35	2-35	45	14	5	A-85709	3,50	4,17
--	--	------	------	------	----	----	---	---------	------	------









Qualität HCS

HCS (High Carbon Steel) Verwendung: Für Holz oder Kunststoff

Blattstärke mm	Weichstahl mm	Typ	Holz mm	Kunststoff mm	Arbeitslänge mm	Zähne pro Zoll	VPE	Best.-Nr.	Preis zzgl. MwSt.	Preis inkl. MwSt.
Spezialblatt für Holz- und Holzwerkstoffe. Für schnelle und saubere Schnitte in dickem wie dünnem Material.										
		B-50	5-50	5-50	77	8,5-10,6	5	B-06460	6,90	8,21
Sehr sauberer splitterfreier Schnitt										
		BR-13	5-65	5-65	70	9	5	A-85793	4,50	5,36
		BR-13	5-65	5-65	70	9	25	A-85793-25	16,90	20,11
		HC-123	3-60	3-60	91	14	25	P-71308	28,90	34,39
Schräg geschärfte Zahnung, Blattkörper konisch geschliffen, präzise, saubere Schnitte in dickem Material.										
		L-1	5-90	5-90	100	6	5	A-86290	8,50	10,12
Geschränkte, schräg geschärfte Zahnung, grobe schnelle Schnitte in dickem Material.										
		L-10	5-135	5-135	151	6	5	A-86315	9,50	11,31
		L-2	5-90	5-90	101	6	5	A-86309	7,50	8,93





Qualität HSS

HSS (High Speed Steel) Verwendung: Für Aluminium, Metalle und NE-Metalle

Typ	Holz mm	Kunststoff mm	Aluminium / Messing	Weichstahl mm	Arbeitslänge mm	Zähne pro Zoll	VPE	Best.-Nr.	Preis zzgl. MwSt.	Preis inkl. MwSt.	
Schräg geschärfte Zahnung, Blattkörper konisch geschliffen, präziser sauberer und splitterfreier Schnitt in Kunststoff und Furnier											
	B-19	3-50	3-50		65	12	5	A-85715	6,90	8,21	
Schräg geschärfte Zahnung, präzise saubere Schnitte in hartem Kunststoff und Aluminium.											
	B-21		3-60	1-10	73	12	5	A-85721	8,50	10,12	
Gewellte Zahnung, feine saubere Schnitte. Kühlmittel benutzen! Für Weichstahl und Kunststoff											
	B-22		1-6	1-3	52	24	5	A-85737	4,50	5,36	
Gewellte Zahnung, feine saubere Schnitte. Kühlmittel benutzen!											
	B-22		1-6	1-3	52	24	25	A-85737-25	20,90	24,87	
	B-22		1-6	1-3	52	24	100	B-07733	64,90	77,23	
Schräg geschärfte Zahnung, präzise, saubere Schnitte in funierten Hölzern.											
	B-23	3-35	3-35	2-6	51	14	5	A-85743	5,00	5,95	
	B-23	3-35	3-35	2-6	51	14	25	A-85743-25	20,90	24,87	
Gewellte Zahnung, feine, saubere Schnitte. Kühlmittel benutzen! Für dünne Weichbleche und Kunststoff											
	B-24		1-3	1-2	0,5-2	52	32	5	A-85759	4,50	5,36
Geschränkte Zahnung, grobe Schnitte. Kühlmittel benutzen!											
	B-25	3-60	3-60	3-6	74	9	5	A-85765	5,90	7,02	















Qualität HSS

HSS (High Speed Steel) Verwendung: Für Aluminium, Metalle und NE-Metalle

Typ	Holz mm	Kunststoff mm	Aluminium / Messing	Weichstahl mm	Arbeitslänge mm	Zähne pro Zoll	VPE	Best.-Nr.	Preis zzgl. MwSt.	Preis inkl. MwSt.
Geschränkte Zahnung, grobe Schnitte, Kurvenschnitte in Hartholz und dickem Kunststoff.										
 B-26	3-60	3-60	3-10	3-10	71	9	5	A-85771	6,90	8,21
Gewellte Zahnung, feine, saubere Schnitte. Kurvenschnitte in Weichstahl. Kühlmittel benutzen!										
 B-27		1-6	1-3	1-3	52	24	5	A-85787	5,00	5,95
Profiblatt für schnelle Schnitte in Metall- oder Buntmetallwerkstoffen, Aluminiumblechen, Rohren, Profilen										
 B-51			1-8	1-3	77	9,8-18,1	5	B-06476	7,50	8,93
Universeller Einsatz in unterschiedlichsten Werkstoffen und Mischmaterialien. Auch für Aluminium und Messing. Grobe schnelle Schnitte.										
 B-52	5-50	5-50	3-35	3-8	77	5,5-9,8	5	B-06482	8,50	10,12

Qualität BIM

BIM (Bi-Metall) Verwendung: Für Aluminium, Metalle und NE-Metalle

Typ	Holz mm	Kunststoff mm	Aluminium / Messing	Weichstahl mm	Arbeitslänge mm	Zähne pro Zoll	VPE	Best.-Nr.	Preis zzgl. MwSt.	Preis inkl. MwSt.
Schräg geschärfte Zahnung, Blattkörper konisch geschliffen, präzise, saubere und splitterfreie Schnitte in Laminat.										
 B-53	1,5-15				59	15	5	B-10970	13,50	16,07
 B-54	1,5-15				59	18	5	B-10986	15,90	18,92
 Sp. Laminat	5-20				60	12	5	P-31566	9,50	11,31
Geschränkte, schräg geschärfte Zahnung; grobe Schnitte für alle Hölzer, hohe Standzeit.										
 -	8-65				75	6	5	P-31588	7,50	8,93
 -	8-65				75	6	25	P-31588-25	36,90	43,91
Schräg geschärfte Zahnung, Blattkörper konisch geschliffen; präzise, saubere Schnitte.										
 -	5-65	5-65			75	10	5	P-31594	9,50	11,31
Geschränkte Zahnung, grobe Schnitte für Holz mit Nagelrückständen; M-Force-Zahn-Geometrie										
 -	3-65			1,5-3	75	14	2	P-45733	5,90	7,02
 -	2-95			1,5-3	105	10	2	P-45749	5,90	7,02
Gewellte Zahnung; feine saubere Schnitte. Für Sandwichplatten bis 80 mm. Kühlmittel benutzen!										
 -				1-1,8	105	25	5	P-47204	8,50	10,12
Gewellte Zahnung; feine saubere Schnitte. Speziell für Buntmetall. Kühlmittel benutzen!										
 -			2-8	3-6	105	13	1	P-47210	8,50	10,12
Geschränkte Zahnung, grobe Schnitte. Kühlmittel benutzen.										
 P-47226				1,2-2	55	21	1	P-47226	5,90	7,02
 P-47232			2-3	2-3	55	14	1	P-47232	5,90	7,02
Geschränkte Zahnung, grobe Schnitte. Für Weichstahl und Holz mit Nagelrückständen. Verzahnung: 1,8-2,5mm										
 P-49622	5-65			2-5	75	10-14	5	P-49622	8,50	10,12
 P-49638	5-95			2-5	105	10-14	5	P-49638	9,50	11,31

Qualität CV

Arbeitslänge mm	Zähne pro Zoll	Holz mm	VPE	Best.-Nr.	Preis zzgl. MwSt.	Preis inkl. MwSt.
Geschränkte schräg geschärfte Zahnung; grobe, schnelle Schnitte. Mit Rückenverzahnung für schnelle Kurvenschnitte.						
75	6	8-65	5	P-31572	5,90	7,02



Qualität CV-HM

CV-HM (Hartmetall) Verwendung: Für Edelstahl, NE-Metalle, Gasbeton, Glas, Keramik und GFK-Produkte.						
Holz mm	Arbeitslänge mm	Zähne pro Zoll	VPE	Best.-Nr.	Preis zzgl. MwSt.	Preis inkl. MwSt.
Geschränkte Zahnung, grobe Schnitte in GFK Produkten, Hartholz und Gasbeton.						
10-90	75	6	3	P-38766	33,90	40,34
10-95	105	6	1	P-38772	38,90	46,29
Hartmetall beschichtet (grobkörnig). Beschichtete Länge 54 mm für Glas, Keramik und GFK-Produkte.						
	54	HM beschichtet	3	P-38788	12,50	14,88
Hartmetall beschichtet (feinkörnig). Beschichtete Länge 54 mm für Glas, Keramik und GFK-Produkte.						
	54	HM beschichtet	3	P-38794	12,50	14,88



Qualität HM für Edelstahl

Für Edelstahl Kühlmittel benutzen								
Aluminium / Messing mm	Weichstahl mm	Edelstahl mm	Arbeitslänge mm	Zähne pro Zoll	VPE	Best.-Nr.	Preis zzgl. MwSt.	Preis inkl. MwSt.
Für Edelstahl Kühlmittel benutzen.								
1,2-2,5	1-5	1,2-2,5	50	24	1	P-05929	10,00	11,90



Sägeblätter-Sets

Inhalt	VPE	Best.-Nr.	Preis zzgl. MwSt.	Preis inkl. MwSt.
Je 1 Sägeblatt B-10S, B-16, B-13, B-23, B-22	5-teilig	A-86898	4,50	5,36
Je 1 Sägeblatt B-50, B-51, B-52	3-teilig	B-06292	5,00	5,95
je 2x B-10S, B-16, B-13, B-23, B-22	10-teilig	B-44410	16,90	20,11
4x B-50, je2x B-51, B52, B53	10-teilig	B-44426	24,50	29,16



Zubehör Stichsäge / Handkreissäge

Parallelanschlüge



Modelle	Best.-Nr.	Preis zzgl. MwSt.	Preis inkl. MwSt.
5143R	152498-8	52,90	62,95
HS6101/ HS7101/5604R/5704R/5704RK/4157KB + Akku-Handkreissäge	164095-8	4,50	5,36
N5900B, HS0600	164367-1	5,90	7,02
5903R/5103R	165084-6	16,90	20,11
5603R/5017RKB/5705R	165108-8	16,90	20,11
SP6000X1/SP6000K1	165447-6	19,50	23,21
4350/4351/BJV140/BJV180/DJV141/ DJV142/DJV181/DJV182	193516-3	10,90	12,97

Führungsschienenadapter

Mit der richtigen Massstabschiene ist es möglich, auf jeden Adapter folgende Maschinen zu führen:



Modelle	Bezeichnung	Beschreibung	Lieferumfang	Best.-Nr.	Preis zzgl. MwSt.	Preis inkl. MwSt.
5603R/5705R/ 5017RKB	Führungsschiene nadapter			192505-5	28,90	34,39
5903R	Führungsschiene nadapter			192506-3	112,90	134,35
5103R	Führungsschiene nadapter			192507-1	114,90	136,73
4329/ JV0600/4350/ 4351/DJV140/ DJV180/	Führungsschiene nadapter f. Stichsäge	Adapter zum sauberen führen von Stichsäge auf der Führungsschiene	Adapter inkl. 1x Massstabschiene	193517-1	38,90	46,29
HS7101, DHS710	Führungsschiene nadapter A	Adapter zum sauberen führen von Handkreissäge/ Stichsäge auf	Adapter inkl. 2x Massstabschiene A	195837-9	23,50	27,97
HS6101, DHS630	Führungsschiene nadapter B	Adapter zum sauberen führen von Handkreissäge/ Stichsäge auf	Adapter inkl. 2x Massstabschiene B	195838-7	30,90	36,77
HS7601	Führungsschiene nadapter C	Adapter zum sauberen führen von Handkreissäge/ Stichsäge auf der Führungsschiene	Adapter inkl. 2x Massstabschiene C	197005-0	48,90	58,19
HS7101, HS6101, DHS630, DHS710 und alle Stichsäge außer 4327	Führungsschiene nadapter	Adapter zum sauberen führen von Handkreissäge/ Stichsäge auf der Führungsschiene	Adapter inkl. 2x Massstabschiene A, 2x Massstabschiene B, 1x Massstabschiene e Stichsäge, 1x Befestigungsschraube	197252-3	66,90	79,61

Führungsschienenadapter

Mit der richtigen Massstabschiene ist es möglich, auf jeden Adapter folgende Maschinen zu führen:

Modelle	Bezeichnung	Beschreibung	Lieferumfang	Best.-Nr.	Preis zzgl. MwSt.	Preis inkl. MwSt.
DJV181/DJV141/ DJV142/BJV180/ JV0600/4350FCT /4351CT	Massstabschiene für Stichsäge	Massstabschiene für Stichsäge passend für alle Führungsschiene adapter	1x Massstabschiene Stichsäge	345250-3	16,90	20,11
HS7101, DHS710	Massstabschiene A	Ersatz-Massstabschiene A passend für alle Führungsschiene adapter	2x Massstabschiene A	346583-9	5,00	5,95
HS6101, DHS630	Massstabschiene B/b	Ersatz-Massstabschiene B passend für alle Führungsschiene adapter	2x Massstabschiene B	346584-7	18,50	22,02

Führungsschienen

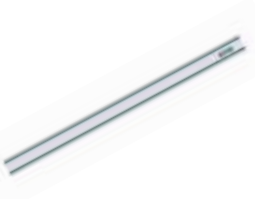

Länge mm	Best.-Nr.	Preis zzgl. MwSt.	Preis inkl. MwSt.
3000	194367-7	240,00	285,60
1400	194368-5	86,90	103,41
1900	194925-9	124,90	148,63

Verbinder Führungsschiene

VPE	Best.-Nr.	Preis zzgl. MwSt.	Preis inkl. MwSt.
1	P-45777	27,90	33,20

Schraubzwingen



VPE	Best.-Nr.	Preis zzgl. MwSt.	Preis inkl. MwSt.
2	194385-5	31,90	37,96

Transporttasche



Anwendung	Best.-Nr.	Preis zzgl. MwSt.	Preis inkl. MwSt.
Für 2 x Führungsschiene 1400mm	P-67810	50,90	60,57

Winkelanschlag



VPE	Best.-Nr.	Preis zzgl. MwSt.	Preis inkl. MwSt.
1	196664-7	74,90	89,13

Parallel-Kreisschneide-Set



Modelle	Best.-Nr.	Preis zzgl. MwSt.	Preis inkl. MwSt.
4302C/4304/4304T/4305/4305T	192561-5	9,50	11,31
JV0600/4327/4329/JV100	192732-4	13,50	16,07
4350/4351/BJV140/BJV180/DJV141/ DJV142/DJV181/DJV182	193516-3	10,90	12,97

Spanreisschutz für Stichsäge

Modelle	VPE	Best.-Nr.	Preis zzgl. MwSt.	Preis inkl. MwSt.
JV0600/4327/4329/4350/ 4351/4304T/4305T	5	192557-6	6,90	8,21
JV0600/4327/4329/4350/ 4351/4304T/4305T	1	415524-7	1,40	1,67

Absaugadapter

Modelle	Bezeichnung	Innendurchmesser mm	Aussendurchmesser mm	Best.-Nr.	Preis zzgl. MwSt.	Preis inkl. MwSt.
HS7601, DHS710	Absaugstutzen	35	39	196520-1	4,50	5,36
5903R/5103R	Absaugstutzen	32	38	415426-7	3,50	4,17
5603R/5704R/ 5705R	Absaugstutzen	32	38	415517-4	3,00	3,57
5143R	Absaugstutzen	30	38	415816-4	9,50	11,31
4350CT/ 4350FCT/ 4351CT/ 4351FCT/ JV0600K/ DJV140/DJV180	Absaugstutzen	19	20	417853-4	1,50	1,79
HS7101/HS6101	Absaugstutzen	35	39	453289-3	5,00	5,95

Gleitschuh (E-Teil)

Modelle	Kunststoff	Best.-Nr.	Preis zzgl. MwSt.	Preis inkl. MwSt.
4304/4304T/4305/4305T	•	413068-1	4,75	5,65
4329/ JV0600/4340/4341/4350/ 4351	•	417852-6	4,75	5,65

Spanreisschutz für Führungsschienen (E-Teil)

Länge mm	Best.-Nr.	Preis zzgl. MwSt.	Preis inkl. MwSt.
1400	194418-6	8,20	9,76
3000	194419-4	16,10	19,16

Gleitbelag für Führungsschienen (E-Teil)





Länge mm	Best.-Nr.	Preis zzgl. MwSt.	Preis inkl. MwSt.
10000	194416-0	24,50	29,15

Rutschsicherung (E-Teil)













Länge mm	Best.-Nr.	Preis zzgl. MwSt.	Preis inkl. MwSt.
10000	194417-8	24,50	29,15

Reciprosägeblätter







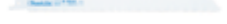









Qualität HCS

Kunststoff mm	Arbeitslänge mm	Zähne pro Zoll	Holz mm	Blattstärke mm	VPE	Best.-Nr.	Preis zzgl. MwSt.	Preis inkl. MwSt.
Spezialblatt für Holz und Holzwerkstoffe. Für schnelle und saubere Schnitte in dicken wie dünnem Material.								
	185	6-10	8-150	1,0	5	B-05153	16,90	20,11
Für Faserdämmstoffe wie Glaswolle und Steinwolle bis 250mm								
	280	Messer mit Wellenschliff		1,5	2	B-52124	24,50	29,16
	3-60	91	14	3-60	25	P-71308-25	28,90	34,39
Spezialblatt für Mineralwolle, Schäumen (EPS/PUR), Styrodur, Styropor, Leder, Gummi, Teppich Schnelle saubere Schnitte								
	205	Messer mit		1,27	3	P-80438	23,50	27,97
Spezialblatt für Mineralwolle, Schäumen (EPS/PUR), Styrodur, Styropor, Leder, Gummi, Teppich Schnelle saubere Schnitte								
	280	Messer mit		1,27	3	P-80444	30,90	36,77





















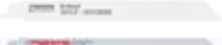

Qualität BIM

Holz mm	Weichstahl mm	Arbeitslänge mm	Zähne pro Zoll	Blattstärke mm	VPE	Best.-Nr.	Preis zzgl. MwSt.	Preis inkl. MwSt.	
Profi-Blatt für schnelle Schnitte in Metall- oder Buntmetallwerkstoffen, Aluminiumblechen, Rohren und Profilen.									
	1,5-8	152	7-18	0,9	5	B-05038	15,90	18,92	
Universeller Einsatz in unterschiedlichen Werkstoffen und Mischmaterialien- auch Aluminium und Messing. Grobe, schnelle Schnitte.									
	8-100	3,5-5	130	6-11	0,9	5	B-05044	15,90	18,92
	5-100		152	6	1,25	5	B-05175	13,50	16,07
		0,7-3	100	24	0,9	5	B-20395	12,50	14,88
		1,5-4	100	18	0,9	5	B-20404	12,50	14,88
		3-8	100	14	0,9	5	B-20410	12,50	14,88
			100	10		5	B-20426	13,50	16,07
Grobes Blatt für den schnellen Schitt in Hölzern mit Nagelrückständen.									
	5-80		80	6	1,27	5	B-20432	14,50	17,26
	5-50		100	6	0,9	5	B-20448	14,50	17,26
Für Holz mit Nagelrückständen									
	10-50	3-12	100	14-18	0,9	5	B-20454	14,50	17,26
	5-100		130	10	0,9	5	B-31843	10,00	11,90
		3-12	210	10	0,9	5	B-31859	14,50	17,26
		3-8	205		1,1	5	B-31865	16,90	20,11

Qualität BIM

Holz mm	Weichstahl mm	Arbeitslänge mm	Zähne pro Zoll	Blattstärke mm	VPE	Best.-Nr.	Preis zzgl. MwSt.	Preis inkl. MwSt.
Gewellte Zahnung, feine, saubere Schnitte. Universalblatt für Stahl und Edelstähle								
	1,5-2,5	80	18	0,9	5	P-04874	10,00	11,90
	1,5-2,5	130	18	0,9	5	P-04880	10,90	12,97
Gewellte Zahnung, feine, saubere Schnitte								
	1,2-2	80	24	0,9	5	P-04896	10,00	11,90
Gewellte Zahnung. Feine, saubere Schnitte								
	1,2-3	130	24	0,9	5	P-04905	12,50	14,88
Gewellte Zahnung, feine, saubere Schnitte. Universalblatt für Stähle und Buntmetalle.								
	2,5-3,5	130	14	0,9	5	P-04911	12,50	14,88
Gewellte Zahnung, feine, saubere Schnitte. Universalblatt für Stahl und Buntmetall.								
	2,5-3,5	180	14	0,9	5	P-04927	15,90	18,92
Gewellte Zahnung. Feine, saubere Schnitte								
	1,5-2,5	180	18	0,9	5	P-04933	15,90	18,92
	1,2-3	180	24	0,9	5	P-04949	15,90	18,92
Gewellte Zahnung, feine, saubere Schnitte; sehr fein gezahntes Blatt für Bleche.								
	1,2	130	32	0,9	5	P-04955	12,50	14,88
Gewellte Zahnung, feine, saubere Schnitte.								
	1,5-2,5	55	18	0,9	5	P-04961	11,50	13,69
Gewellte Zahnung, feine, saubere Schnitte. Kurvenblatt für Metalle.								
	1,5-3	70	18	0,9	5	P-04977	12,50	14,88
Geschränkte Zahnung, grobe Schnitte. Universalblatt für Stähle und Buntmetalle.								
	3,5-5	260	10	0,9	5	P-04983	18,50	22,02
Geschränkte Zahnung, grobe Schnitte								
	6-100	130	6	1,27	5	P-05088	15,90	18,92
M-Force Zahngeometrie. Für Holz mit Nagelrückständen und Buntmetall. Kühlmittel benutzen.								
	1,5	130	16	0,9	5	P-45680	18,50	22,02
	1,5	180	16	0,9	5	P-45696	21,90	26,06
	2	130	10	0,9	5	P-45705	18,50	22,02
	2	180	11	0,9	5	P-45711	21,90	26,06

Qualität BIM

Holz mm	Weichstahl mm	Arbeitslänge mm	Zähne pro Zoll	Blattstärke mm	VPE	Best.-Nr.	Preis zzgl. MwSt.	Preis inkl. MwSt.	
M-Force Zahngeometrie. Für Holz mit Nagelrückständen und Buntmetall. Kühlmittel benutzen.									
	2	260	11	0,9	5	P-45727	27,90	33,20	
Gewellte Zahnung, feine, saubere Schnitte. Für Holz mit Nagelrückständen.									
	3-100	3-6	130	10	1,57	3	P-46969	10,00	11,90
	3-175	3-6	205	10	1,57	3	P-46975	12,50	14,88
	3-250	3-6	280	10	1,57	3	P-46981	14,50	17,26
Geschränkte Zahnung, grobe Schnitte. Auch für Buntmetall.									
	3,5-5	130	10	0,9	5	P-46997	12,50	14,88	
	3,5-5	180	10	0,9	5	P-47008	14,50	17,26	
Geschränkte Zahnung, grobe Schnitte. Für Holz mit Nagelrückständen.									
	2,5-100	2,5-5	130	10-14	0,9	5	P-47014	12,50	14,88
	2,5-150	2,5-5	180	10-14	0,9	5	P-47020	14,50	17,26
Geschränkte Zahnung, grobe Schnitte. Extra starkes Blatt für gerade Schnitte.									
	6-100		130	6	1,57	3	P-47036	10,00	11,90
	6-175		205	6	1,57	3	P-47042	13,50	16,07
	6-250		280	6	1,57	3	P-47058	15,90	18,92
Geschränkte Zahnung, grobe Schnitte. Für Holz mit Nagelrückständen. Speziell für die Demontage von Fensterrahmen.									
	3-100	3-6	130	8-10	1,27	5	P-47064	15,90	18,92
Geschränkte Zahnung, grobe Schnitte. Für Holz mit Nagelrückständen.									
	3-175	3-6	205	8-10	0,9	5	P-47070	15,90	18,92
Geschränkte Zahnung, grobe Schnitte. Für Holz mit geringen Nagelrückständen.									
	8-100		130	5-8	1,27	5	P-47139	13,50	16,07
	8-175		205	5-8	1,27	5	P-47145	16,90	20,11
Geschränkte Zahnung, grobe Schnitte. Für Holz mit Nagelrückständen.									
	4-100	2,5-5	130	10-14	0,9	5	P-47189	12,50	14,88
	4-175	2,5-5	205	10-14	0,9	5	P-47195	15,90	18,92
Gewellte Zahnung, feine, saubere Schnitte. Universalblatt für Stahl und Buntmetall.									
	2,5-3,5	130	14	0,9	20	P-71308	45,90	54,62	
	2,5-3,5	180	14	0,9	20	P-71314	50,90	60,57	
Geschränkte Zahnung, grobe Schnitte. Universalblatt für Stähle und Buntmetalle.									
	3,5-5	260	10	0,9	20	P-71320	83,90	99,84	
Gewellte Zahnung. Feine, saubere Schnitte									
	1,2-3	180	24	0,9	20	P-71342	52,90	62,95	
Gewellte Zahnung, feine, saubere Schnitte. Universalblatt für Stahl und Edelstähle									
	1,5-2,5	130	18	0,9	20	P-71358	40,90	48,67	
Gewellte Zahnung. Feine, saubere Schnitte									
	1,5-2,5	180	18	0,9	20	P-71364	52,90	62,95	
	1,2-3	130	24	0,9	20	P-71386	45,90	54,62	

Qualität BIM

Holz mm	Weichstahl mm	Arbeitslänge mm	Zähne pro Zoll	Blattstärke mm	VPE	Best.-Nr.	Preis zzgl. MwSt.	Preis inkl. MwSt.
Geschränkte Zahnung, grobe Schnitte								
6-100		130	6	1,27	20	P-71392	56,90	67,71



Qualität HM

Arbeitslänge mm	Blattstärke mm	Zähne pro Zoll	VPE	Best.-Nr.	Preis zzgl. MwSt.	Preis inkl. MwSt.
Spezialblatt für Poroton						
305	1,5	2	1	B-10394	33,90	40,34
457	1,5	2	1	B-10403	50,90	60,57
Für Ytong, Poroton und Leichtbaustoffe.						
265	1,05	4	1	P-46648	54,90	65,33
400	1,05	4	1	P-46654	89,90	106,98



Qualität CV

Holz mm	Arbeitslänge mm	Blattstärke mm	Zähne pro Zoll	VPE	Best.-Nr.	Preis zzgl. MwSt.	Preis inkl. MwSt.
Geschränkte Zahnung, grobe Schnitte. Universalblatt für alle Holzarten.							
8-100	130	0,9	4	5	P-04999	8,50	10,12
Geschränkte Zahnung, grobe Schnitte. Für alle Holzarten und Gipskarton.							
5-100	130	0,9	10	5	P-05000	7,50	8,93
Geschränkte Zahnung, grobe Schnitte. Auch für Gipskarton.							
6-250	280	0,9	6	5	P-05016	15,90	18,92
Geschränkte, schräg geschärfte Zahnung. Schnelle grobe Schnitte. Auch für Kurvenschnitte.							
6-100	130	0,9	6	5	P-05022	9,50	11,31
Geschränkte, schräg geschärfte Zahnung. Für schnelle, grobe Schnitte. Für Grünholz.							
8-270	270	1,27	5-6,5	5	P-05072	19,50	23,21
Geschränkte Zahnung, grobe Schnitte auch für Gipskarton							
6-100	130	1,27	6	5	P-47086	10,00	11,90
Geschränkte Zahnung, grobe Schnitte. Auch Gipskarton							
6-175	205	1,27	6	5	P-47092	10,90	12,97
Schräg geschärfte Zahnung; Blattkörper konisch geschliffen. Präzise, saubere Schnitte. Für Kurvenschnitte.							
6-100	130	1,27	6	5	P-47101	16,90	20,11
Geschränkte, schräg geschärfte Zahnung; schnelle, grobe Schnitte. Für Grünholz.							
10-190	220	1,27	4-5	5	P-47117	13,50	16,07
12-190	220	1,27	3	5	P-47123	14,50	17,26



Qualität CV-HM

Holz mm	Porenbeton, Leichtbaustof	Arbeitslänge mm	Blattstärke mm	Zähne pro Zoll	VPE	Best.-Nr.	Preis zzgl. MwSt.	Preis inkl. MwSt.
Geschränkte Zahnung, grobe Schnitte. Für Hartholz, Gasbeton und GFK-Werkstoffe.								
6-40		70	1,3	6	1	P-05038	19,50	23,21
6-100		130	1,3	6	1	P-05044	21,90	26,06
6-250		280	1,3	6	1	P-05050	50,90	60,57
0-350	0-350	400	1,3	3	1	P-05066	44,90	53,43
Geschränkte Zahnung, grobe Schnitte. Für Gasbeton und GFK-Werkstoffe.								
20-175		205	1,3	3	1	P-47151	25,90	30,82
20-250		280	1,3	3	1	P-47167	30,90	36,77
HM-Granulat für Gusseisen, Keramik und GFK-Produkte.								
		180	1,05		2	P-47173	14,50	17,26

Qualität HSS

Blattstärke mm	Holz mm	Weichholz / Hartholz	Kunststoff mm	Arbeitslänge mm	Zähne pro Zoll	VPE	Best.-Nr.	Preis zzgl. MwSt.	Preis inkl. MwSt.
		5-250	135-280	300	6	5	B-03030	34,90	41,53
Geschränkte Zahnung, grobe Schnitte. Universalblatt für alle Holzarten.									
0,9	8-100			130	4	20	P-71336	30,90	36,77
Geschränkte Zahnung, grobe Schnitte. Auch für Gipskarton.									
0,9	6-250		6-250	280	4	20	P-71370	45,90	54,62

Sägeblätter-Sets

Inhalt	Arbeitslänge mm	Blattstärke mm	Zähne pro Zoll	Holz mm	Weichstahl mm	Best.-Nr.	Preis zzgl. MwSt.	Preis inkl. MwSt.
2x B-05153, 2x B-16798, 2x B-05175	4x130, 2x180	1 / 1,25	6 / 6-10	8-100		B-44432	21,90	26,06
2x B-05044, 2x B-16776, 2x B-16782	2x130, 4x200	0,9	6-11 / 14 / 18		1,5-8	B-44448	28,90	34,39
27 x P-04999	130	0,9	4	8-100		P-81278	44,90	53,43
10x P-04880, 10x P-04905, 10x	130	0,9	14 / 18 / 24		1,5-3,5	P-81290	66,90	79,61

Sägeblätter-Sets



Inhalt	Arbeitslänge mm	Blattstärke mm	Zähne pro Zoll	Holz mm	Weichstahl mm	Best.-Nr.	Preis zzgl. MwSt.	Preis inkl. MwSt.
1xP-04927, 1xP-04911, 1xP-04880, 1xP-04999, 1xP-05016	3x150, 1x200, 1x300	0,9	4 / 6 / 14 / 18	6-250	1,5-2,5	P-83945	12,50	14,88
1xP-47086, 1xP-04880, 1xP-04927, 1xP-80444, 1xP-05016	2x150, 1x200, 3x300	1 / 1,27	6 / 14 / 18 / Wellenmesser	6-250	1,5-3,5	P-83951	20,90	24,87
1xP-04927, 1xP-04880, 1xP-04999, 1xP-47086, 1xP-04911	4x150, 1x200	1 / 1,4	4 / 6 / 14 / 18	8-100	1,5-3,5	P-83967	10,90	12,97

Reciprosäge JR1000FTK





Materialqualität HCS

Typ	Holz mm	Kunststoff mm	Aluminium / Messing	Weichstahl mm	Arbeitslänge mm	Zähne pro Zoll	VPE	Best.-Nr.	Preis zzgl. MwSt.	Preis inkl. MwSt.
Spezialblatt zum Schneiden von Gummi, Leder, Pappe, etc. Holz bis 50mm Karton bis 30mm Gummi bis 10mm Leder bis 5mm										
B-K	-50	-30	-10	-5	75		5	A-80416	18,50	22,02
Schnelle Schnitte in Holz und Kunststoff										
B8	4-65	4-65	-		75	8	5	A-85232	5,90	7,02
Schräg geschärfte Zahnung. Blattkörper konisch geschliffen; präzise saubere Schnitte, speziell für Sperrholz.										
B-10	3-65	3-65			75	9	5	A-85628	5,90	7,02
B-10	3-65	3-65			75	9	25	A-85628-25	23,50	27,97





Materialqualität HSS

Typ	Holz mm	Kunststoff mm	Aluminium / Messing	Weichstahl mm	Arbeitslänge mm	Zähne pro Zoll	VPE	Best.-Nr.	Preis zzgl. MwSt.	Preis inkl. MwSt.
Schräg geschärfte Zahnung, Blattkörper konisch geschliffen, präziser sauberer und splitterfreier Schnitt in Kunststoff und Furnier										
B-19	3-50	3-50			65	12	5	A-85715	6,90	8,21
Gewellte Zahnung, feine saubere Schnitte. Kühlmittel benutzen! Für Weichstahl und Kunststoff										
B-22		1-6	1-3	1-3	52	24	5	A-85737	4,50	5,36
Gewellte Zahnung, feine saubere Schnitte. Kühlmittel benutzen!										
B-22		1-6	1-3	1-3	52	24	25	A-85737-25	20,90	24,87
Gewellte Zahnung, feine, saubere Schnitte. Kühlmittel benutzen! Für dünne Weichbleche und Kunststoff										
B-24		1-3	1-2	0,5-2	52	32	5	A-85759	4,50	5,36

Materialqualität HSS

Typ	Holz mm	Kunststoff mm	Aluminium / Messing	Weichstahl mm	Arbeitslänge mm	Zähne pro Zoll	VPE	Best.-Nr.	Preis zzgl. MwSt.	Preis inkl. MwSt.
Splitterfreie Schnitte in Kunststoff und Funier.										
 B19S	3-25	3-25			43	12	5	B-04933	5,90	7,02
Für Weichstahl und Kunststoff										
 B22S		1-6	1-3	1-3	32	24	5	B-04949	5,00	5,95
Für dünne Weichbleche und Kunststoff										
 B24S		1-3	1-2	0,5-2	32	32	5	B-04955	5,00	5,95
Für Weichblech und starken Kunststoff										
 B30		1-6	1-3	1-3	50	24	5	B-04961	5,90	7,02

Spezialzubehör

Bezeichnung	Arbeitslänge mm	Körnung	Holz	Metall	VPE	Best.-Nr.	Preis zzgl. MwSt.	Preis inkl. MwSt.
 Rundfeile	60			•	3	A-40945	52,90	62,95
 Flachfeile	60			•	3	A-40951	52,90	62,95
 Schleifadapter	90				1	A-40967	23,50	27,97
 Schleifpapier	95x22	60	•		10	B-04977	5,90	7,02
 Schleifpapier	95x22	120	•		10	B-04983	5,90	7,02

Untergestelle

Für Kapp- und Gehrungssägen



Modelle	Best.-Nr.	Preis zzgl. MwSt.	Preis inkl. MwSt.
LS0714FB/MLS100/LS1040F/LS1018/LS1016LB/LS1216LB/LH1040F/2012NB/LC1230	194043-3	124,90	148,63

Für Tischkreissägen



Modelle	Best.-Nr.	Preis zzgl. MwSt.	Preis inkl. MwSt.
Fahrbar und auf verschiedene Höhen einstellbar.			
2704/MLT100X	194093-8	337,00	401,03

Zubehör Tisch-, Kapp- und Gehrungssägen

Universaluntergestell

Modelle	Maße (LxBxH) mm	Spezifikation	Gewicht kg	Best.-Nr.	Preis zzgl. MwSt.	Preis inkl. MwSt.
LS0714FB/ MLS100/ LS1040F/ LS1018/ LS1016LB/	2700x500x800/ 550		30,0	DEAWST05	295,00	351,05
LS0714FB/ MLS100/ LS1040F/ LS1018/ LS1016LB/	1150x750x850m m	Länge mit Auszügen: 2250mm	16,0	DEAWST06	223,00	265,37



Zubehör für Universaluntergestell WST06

Bemerkung	Best.-Nr.	Preis zzgl. MwSt.	Preis inkl. MwSt.
Einmaulschlüssel	JM23600058	5,90	7,02
Schnellwechsel-Set	JM23610050	74,90	89,13



Untergestell für MLT100X

Modelle	Best.-Nr.	Preis zzgl. MwSt.	Preis inkl. MwSt.
Fahrbar und höhenverstellbar			
MLT100X	JM27000300	225,00	267,75



Zubehör Tisch-, Kapp- und Gehrungssägen

Kugelrollenbock

Modelle	Best.-Nr.	Preis zzgl. MwSt.	Preis inkl. MwSt.
LF1000/LH1040F/LH1200FL/ MLT100X/2704/MLS100/LS0714FB/ LS1040F/LS1016LB/LS1018L/LS1216LB	P-35411	114,90	136,73



Staubsäcke

Modelle	VPE	Best.-Nr.	Preis zzgl. MwSt.	Preis inkl. MwSt.
LF1000/LH1040F/MLS100/ LS1040F	1	122523-9	13,50	16,07
LS0714FB/MLS100/ LS1040F/LS1018/LS1016LB/ LS1216LB/LH1040F/LF1000	1	122852-0	5,00	5,95
PJ7000/MLS100/LH1040F/ LF1000	1	410602-8	1,50	1,79
LS0810	1	410703-2	4,50	5,36
LH1200FL/LS1018L	1	JM23100501	4,50	5,36



Staubsaammelbox



Modelle	Best.-Nr.	Preis zzgl. MwSt.	Preis inkl. MwSt.
LF1000	122732-0	20,90	24,87
LS0714FB/LS1040F/LS1016FB/LS1216LB	194175-6	52,90	62,95

Schraubklemmen komplett



Modelle	Best.-Nr.	Preis zzgl. MwSt.	Preis inkl. MwSt.
LS1040F	122536-0	44,90	53,43
LS1013	122538-6	89,90	106,98
LS1214L	122540-9	7,50	8,93
LS0714FB	122571-8	38,90	46,29
LF1000	122728-1	13,50	16,07
LS1016LB/LS1216LB	122854-6	16,90	20,11
MLS100	JM23000131	9,50	11,31
LS1018L/LH1200FL	JM23100502	7,50	8,93

Horizontalschraubzwingen

bis max 120mm



Modelle	Best.-Nr.	Preis zzgl. MwSt.	Preis inkl. MwSt.
LS1013	122470-4	96,90	115,31
LH1040F	122563-7	69,90	83,18
LS1040F	122567-9	82,50	98,18
LS1018/LS1016LB/LS1216LB	122930-6	72,90	86,75

Auflageverlängerungen / Erweiterungstisch

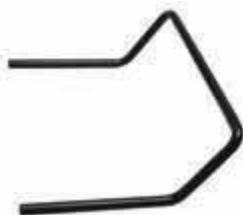

Modelle	Anwendung	VPE	Best.-Nr.	Preis zzgl. MwSt.	Preis inkl. MwSt.
LH1040F/LS0714FB		2	123101-8	12,50	14,88
LS1040F		2	192621-3	31,90	37,96
2704	Links	1	194086-5	44,90	53,43
2704	Hinten	1	194087-3	44,90	53,43
LS1016		1	195240-4	7,50	8,93
LS1013		1	322932-4	8,50	10,12
LS1016LB		2	325673-1	3,85	4,58
MLS100		2	JM23000127	10,90	12,97
LS1018L/LH1200FL		2	JM23100500	8,50	10,12

Einstelldreieck



Modelle	Best.-Nr.	Preis zzgl. MwSt.	Preis inkl. MwSt.
LS0714FB/LS1040F/LS1018/LS1016LB/ LS1216LB/LH1040F/LF1000/2704/ MLT100X/1806B/KP0800/KP0810/KP0810C	762001-3	1,50	1,79
LH1200FL/MLT100X	JM27000328	1,00	1,19

Abschlussleistenhalter

Haltersatz zum Schneiden von Abschlussleisten.



Modelle	Best.-Nr.	Preis zzgl. MwSt.	Preis inkl. MwSt.
LS1016L	192669-5	83,90	99,84
LS1216L	195253-5	80,90	96,27

Leuchtstofflampe



Modelle	Best.-Nr.	Preis zzgl. MwSt.	Preis inkl. MwSt.
LS0714FB/LS1040F	193730-1	3,50	4,17

Anschlagerhöhung



Modelle	Best.-Nr.	Preis zzgl. MwSt.	Preis inkl. MwSt.
LS0714FB/LH1040F	122472-0	10,90	12,97
LS1013	194003-5	89,90	106,98
LS1018L	JM23200110	20,90	24,87

Schiebestöcke / Schieblock



Modelle	Best.-Nr.	Preis zzgl. MwSt.	Preis inkl. MwSt.
2704/LH1040F	416772-1	4,50	5,36
LF1000	419043-5	2,00	2,38
LH1200FL/MLT100X	JM27000086	1,50	1,79
2712	JM27100130	6,90	8,21

Parallelanschläge



Modelle	Best.-Nr.	Preis zzgl. MwSt.	Preis inkl. MwSt.
LH1040F	122707-9	16,90	20,11
LF1000	122729-9	25,90	30,82
2704	122739-6	166,00	197,54
2704	122740-1	89,90	106,98
LH1200FL	JM23300008	42,90	51,05
MLT100X	JM27000202	25,90	30,82

Winkelanschläge



Modelle	Best.-Nr.	Preis zzgl. MwSt.	Preis inkl. MwSt.
LF1000	122730-4	16,90	20,11
2704	122734-6	69,90	83,18
MLT100X	JM27000224	28,90	34,39
2712	JM27110005	34,90	41,53

Sägeblattschutz



Modelle	Best.-Nr.	Preis zzgl. MwSt.	Preis inkl. MwSt.
LF1000	122731-2	22,50	26,78
LH1040F	418626-8	16,90	20,11
LH1200FL	JM23300217	14,50	17,26

Absaugadapter



Modelle	Bezeichnung	Innendurchmesser mm	Aussendurchmesser mm	Best.-Nr.	Preis zzgl. MwSt.	Preis inkl. MwSt.
LF1000/KP0800/ KP0810K/ KP0810CK/ BKP180	Winkel	22	37,5	416368-8	4,50	5,36
2704	Absaugadapter	43	52	419093-0	4,50	5,36

Sägebänder

DPB180 / DPB181 / 2107

Sägeblattbreite: 13 mm / Sägeblattstärke 0,5 mm

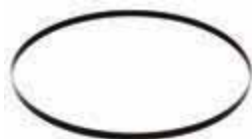

NE-Metalle	Guss	Metall	Edelstahl	Länge mm	Zähne pro Zoll	VPE	Best.-Nr.	Preis zzgl. MwSt.	Preis inkl. MwSt.
•	•	•		835	14	5	B-40543	52,90	62,95
•	•	•		835	18	5	B-40559	52,90	62,95
•	•	•	•	1140	14	1	194691-8	20,90	24,87
•	•	•	•	1140	24	1	194692-6	20,90	24,87
	•	•		1140	24	3	792558-0	52,90	62,95
	•	•		1140	18	3	792559-8	52,90	62,95
	•	•		1140	14	3	792560-3	52,90	62,95

LB1200F

Bandlänge: 2.240 mm



Holz	NE-Metalle	Breite mm	Sägeblattstärke mm	Zähne pro Zoll	VPE	Best.-Nr.	Preis zzgl. MwSt.	Preis inkl. MwSt.
Für senkrechte Schnitte in Holz.								
•		16	0,5	4	3	B-16667	64,90	77,23
Universal Holz Band								
•		13	0,5	4	3	B-16673	54,90	65,33
Für Kurvenschnitte in Holz.								
•		8	0,5	6	3	B-16689	54,90	65,33
	•	16	0,5	14	3	B-16695	104,90	124,83
•		8	0,6	6	1	JM2108029 4	19,50	23,21
•		13	0,5	5	1	JM2108029 5	36,90	43,91
•		13	0,6	4	1	JM2108029 6	36,90	43,91

Multifunktionswerkzeuge









Sägeblätter

	Länge mm	Durchmes- ser mm	Breite mm	Form	Zähne pro Zoll	VPE	Werkstoff	Typenbe- zeichnung	Best.-Nr.	Preis zzgl. MwSt.	Preis inkl. MwSt.
	Long Life + 30% längere Lebensdauer dank Titanium-Beschichtung Geeignet für Arbeiten in Ecken Aussparungen in Epoxy/GFK schneiden Schneiden von Blech bis ca. 1 mm Entfernen von altem Fensterkitt										
		65		flach	21	1	BIM-TIN	TMA002	B-21288	25,90	30,82
	Long Life + 30% längere Lebensdauer dank Titanium-Beschichtung Schneiden von Holz mit Nägeln Aussparungen in Epoxy/GFK schneiden Ablängen kleinerer Profilleisten										
		65		flach	21	1	BIM-TIN	TMA004	B-21303	21,90	26,06
	Türstock am Boden ablängen Laminat/Parkett ausschneiden Ablängen kleinerer Profilleisten										
		85		gekröpft	15	1	BIM	TMA006	B-21325	23,50	27,97
	Tauchschnitt in Massivholz Holz flächenbündig schneiden Kunststoff Rohr (PVC) ablängen										
		85		gekröpft	15	1	HCS	TMA007	B-21331	18,50	22,02
	BIM-TiN Segmentsägeblatt Multi Material, flach Schneiden von Holz mit Nägeln Aussparungen in Epoxy/GFK schneiden Ablängen kleinerer Profilleisten										
		85		flach	21	1	BIM-TIN	TMA001	B-21272	30,90	36,77
	BIM Segmentmesser Zuschneiden von Linoleum-Bodenbelägen Schneiden von Teppich Schneiden von Gummimatten										
		100		gekröpft		1	BIM	TMA029	B-34827	21,90	26,06
	Türstock am Boden ablängen Laminat/Parkett ausschneiden Ablängen kleinerer Profilleisten										
		100		gekröpft	15	1	BIM	TMA005	B-21319	28,90	34,39

Sägeblätter

	Länge mm	Durchmes- ser mm	Breite mm	Form	Zähne pro Zoll	VPE	Werkstof f	Typenbez eichnung	Best.-Nr.	Preis zzgl. MwSt.	Preis inkl. MwSt.
	Long Life + 30% längere Lebensdauer dank Titanium-Beschichtung Schneiden von Holz mit Nägeln Aussparungen in Epoxy/GFK schneiden Ablängen kleinerer Profileleisten										
		100		flach	21	1	BIM-TIN	TMA003	B-21294	25,90	30,82
	Nägel flächenbündig trennen Kupferrohr flächenbündig trennen Tauchschnitte in Gipskartonplatten										
	20		20	gekröpft	20	1	BIM	TMA016	B-21428	10,00	11,90
	Nägel flächenbündig trennen Filigrane Anpassarbeiten an Nichteisenprofilen Tauchschnitte in Gipskartonplatten										
	20		10	gekröpft	20	1	BIM	TMA017	B-21434	10,00	11,90
	Tauchschnitt in Weichholz Aussparung in Möbelemente schneiden Holzbauteile (z. B. Dübel, Zapfen) flächenbündig ablängen										
	30		20	gekröpft	18	1	HCS	TMA013	B-21397	10,00	11,90
	Tauchschnitt in Weichholz Aussparung in Möbelemente schneiden Filigrane Anpassarbeiten in Holz (z. B. Aussparungen für Schösser und Beschläge nachsägen)										
	30		10	gekröpft	18	1	HCS	TMA014	B-21406	9,50	11,31
	Nägel flächenbündig trennen Kupferrohr flächenbündig trennen Tauchschnitte in Gipskartonplatten										
	30		32	gekröpft	20	1	BIM	TMA015	B-21412	18,50	22,02
	Tauchschnitt in beschichtete Platten oder Hartholz Aussparung in Möbelemente schneiden Holzbauteile (z. B. Dübel, Zapfen aus Hartholz) flächenbündig ablängen										
	40		32	gekröpft	14	1	BIM	TMA010	B-21369	18,50	22,02
	Tauchschnitt in Weichholz Aussparung in Möbelemente schneiden Holzbauteile (z. B. Dübel, Zapfen) flächenbündig ablängen										
	40		32	gekröpft	18	1	HCS	TMA012	B-21381	12,50	14,88
VPE = 20 x B-21381											
40		32	gekröpft	18	20	HCS	TMA012	B-34643	178,00	211,82	
VPE = 20 x B-21369											
40		32	gekröpft	14	20	BIM	TMA010	B-34659	235,00	279,65	

Sägeblätter

Länge mm	Durchmesser mm	Breite mm	Form	Zähne pro Zoll	VPE	Werkstoff	Typenbezeichnung	Best.-Nr.	Preis zzgl. MwSt.	Preis inkl. MwSt.
 <p>BIM Tauchsägeblatt Schneiden von Holz mit Nagelrückständen, Weichholz, furnierte Platten, kunststoffbelegte Platten. Tauchschnitte in beschichtete Platten.</p>										
40		65	gekröpft	14	1	BIM	TMA008	B-21347	21,90	26,06
 <p>BIM Tauchsägeblatt Schneiden von Holz und Hartholz, Weichholz, Hartholz, furnierte Platten, kunststoffbelegte Platten. Tauchschnitte in beschichtete Platten und Epoxidharz.</p>										
40		65	gekröpft	14	1	BIM	TMA035	B-40397	16,90	20,11
 <p>Zum Schneiden von Aussparungen in Möbelementen und zum Sägen von Holzpaneelen sowie für präzise Tauchschnitte in Hartholz</p>										
40		32	gekröpft		1	HCS	TMA039	B-46838	12,50	14,88
 <p>BIM Tauchsägeblatt Schneiden von Holz mit Nägeln, Türstock am Boden ab längen, Tauchschnitte in beschichtete Platten Grobe Verzahnung</p>										
40		65	gekröpft		1	HCS	TMA040	B-46844	13,50	16,07
 <p>BIM Tauchsägeblatt Tauchschnitt in beschichtete Platte oder Hartholz, Aussparung in Möbelemente schneiden, Holzbauteile flächenbündig ab längen. Feine Verzahnung</p>										
40		65	gekröpft		1	HCS	TMA041	B-46850	13,50	16,07
 <p>Universalfugenschneider Schneiden von weichen Dehnfugen, Trennen von Fensterkitt, Schneiden von Dämmstoffen</p>										
50		28	gekröpft		1	HCS	TMA036	B-40406	13,50	16,07
 <p>Tiefer Tauchschnitt in Holz, abrasiven Holzwerkstoffen, Kunststoffen. Trennen von Nichteisenrohren und Profilen kleinerer Abmessungen Trennen von nicht gehärteten Nägeln, Schrauben und Stahlprofilen kleinerer Abmessungen</p>										
50		28	gekröpft	18	1	BIM	TMA009	B-21353	18,50	22,02
 <p>BIM Tauchsägeblatt Schnelle und tiefe Tauchschnitte in Holz und Nägel Schnelle und tiefe Tauchschnitte in Holzbalken, Trennen von nicht gehärteten Nägeln, Schrauben und Stahlprofilen kleiner Abmessungen</p>										
70		32	gekröpft		1	BIM	TMA037	B-46816	13,90	16,54

Sägeblätter

Länge mm	Durchmesser mm	Breite mm	Form	Zähne pro Zoll	VPE	Werkstoff	Typenbezeichnung	Best.-Nr.	Preis zzgl. MwSt.	Preis inkl. MwSt.
HCS Tauchsägeblatt Schnelle und tiefe Tauchschnitte in Holz und Holzbalken Nachträgliches Anbringen von Aussparungen für Zapfen und Verbindungen										
70		32	gekröpft		1	HCS	TMA038	B-46822	12,50	14,88







Hartmetall Raspel / Segmentblätter

Länge mm	Durchmesser mm	Breite mm	Blattstärke mm	Form	Körnung	Werkstoff	Typenbezeichnung	Best.-Nr.	Preis zzgl. MwSt.	Preis inkl. MwSt.
Fugen an Wand- und Fußbodenfliesen ausfräsen Mörtel oder Fliesenkleber entfernen (z. B. beim Austausch beschädigter Fliesen) Fugen in den kleinsten Ecken entfernen mit Hartmetallspitze (Schleif- und Raspelzunge)										
	70			gekröpft	40	HM	TMA022	B-21484	48,90	58,19
Fugen an Wand- und Fußbodenfliesen ausfräsen Kleinere Ausschnitte in weichen Wandfliesen Nuten in Porenbeton fräsen, zum Verlegen von Kabeln und Rohren unter Putz										
	85		2,5	gekröpft	30	HM	TMA023	B-21490	31,90	37,96
Extradünne 1,6 mm Fugen an Wandfliesen ausfräsen Aussparungen in Epoxy/GFK fräsen Nuten in Porenbeton fräsen, zum Verlegen von Kabeln und Rohren unter Putz										
	65		1,6	gekröpft	50	HM	TMA024	B-21509	27,90	33,20
Mörtel oder Fliesenkleber entfernen (z. B. bei Austausch beschädigter Fliesen) Teppichkleberreste von mineralischem Untergrund entfernen Holz raspeln, für grobe Anpassarbeiten.										
	78			gekröpft	30	HM	TMA025	B-21515	27,90	33,20
Kleinere Ausschnitte in weiche Wandfliesen fräsen Aussparungen in Epoxy/GFK fräsen Fugen an Wandfliesen ausfräsen										
	85		2,0	gekröpft	40	DIAMANT	TMA026	B-21521	54,90	65,33
HM-Tauchsägeblatt Tauchschnitte in stark abrasive Werkstoffe (z. B. Fiberglas) Raspeln/Feilen Funktionalität (z. B. Entgraten von Tauchschnitten in Fiberglas) Auch hervorragend geeignet, um Mörtel bis in die hintersten Ecken zu entfernen.										
30		32	2,0	gekröpft	50	HM	TMA027	B-34805	24,50	29,16
20		20	1,6	gekröpft	50	HM	TMA028	B-34811	20,90	24,87



Schaber

Länge mm	Durchmesser mm	Breite mm	Form	Werkstoff	Typenbezeichnung	Best.-Nr.	Preis zzgl. MwSt.	Preis inkl. MwSt.
Mörtel oder Fliesenkleber entfernen, z. B. bei Austausch beschädigter Fliesen Mörtel- und Betonreste entfernen Harte, spröde Teppichkleberreste entfernen.								
	26	52	gekröpft	HCS	TMA018	B-21440	10,00	11,90
Weiche Teppichkleberreste entfernen Farbreste entfernen Silikonfugen entfernen								
	45	45	gekröpft	HCS	TMA019	B-21456	10,00	11,90
Flächenbündiges Ablängen von überstehendem Isolationsmaterial, im Speziellen Styropor Zuschneiden von Dämmplatten Schneiden von weichen Materialien (z. B. Karton, Teppich, Gummi, Leder...)								
	100		gekröpft	BIM	TMA020	B-21462	31,90	37,96
Schneiden von weichen Dehnfugen Schneiden von Fensterkitt (Dichtmasse) Schneiden von Dämmstoffen								
	50	15	gekröpft	HCS	TMA021	B-21478	19,50	23,21
VPE = 20 x B-21440								
	52	26	gekröpft	HCS	TMA016	B-34671	124,90	148,63

Schleifpapier

Schleifpapier Longlife

Zum Vorschleifen z. B. von rauen, ungehobelten Balken und Brettern Zum Planschleifen und Verschleifen von kleinen Unebenheiten Zum Fertig- und Feinschleifen von Holz. Mit KLETT-Verschluß

Papiergröße mm	Holz	Körnung	VPE	Best.-Nr.	Preis zzgl. MwSt.	Preis inkl. MwSt.
	•	60/80/100/120/180	10	B-21559	3,50	4,17
	•	60	10	B-21565	3,50	4,17
	•	80	10	B-21571	3,50	4,17
	•	100	10	B-21587	3,50	4,17
	•	120	10	B-21593	4,50	5,36
	•	180	10	B-21602	4,50	5,36
	•	240	10	B-22931	4,50	5,36

Schleifpapier Holz

Zum Vorschleifen z. B. von rauen, ungehobelten Balken und Brettern Zum Planschleifen und Verschleifen von kleineren Unebenheiten Zum Fertig- und Feinschleifen von Holz. Mit KLETT-Verschluß.

Papiergröße mm	Holz	Körnung	VPE	Best.-Nr.	Preis zzgl. MwSt.	Preis inkl. MwSt.
	•	60/80/100/180/240	10	B-21618	4,50	5,36
	•	60	10	B-21624	4,50	5,36
	•	80	10	B-21630	3,50	4,17

Schleifpapier Holz

Zum Vorschleifen z. B. von rauen, ungehobelten Balken und Brettern Zum Planschleifen und Verschleifen von kleineren Unebenheiten Zum Fertig- und Feinschleifen von Holz. Mit KLETT-Verschuß.

Papiergröße mm	Holz	Körnung	VPE	Best.-Nr.	Preis zzgl. MwSt.	Preis inkl. MwSt.
93	•	120	10	B-21646	3,50	4,17
93	•	180	10	B-21652	3,50	4,17
93	•	240	10	B-21668	3,50	4,17
93	•	100	10	B-22947	3,50	4,17
93	•	150	10	B-22953	3,50	4,17



Schleifpapier Farbe

Zum Abschleifen von Farbe Zum Schleifen von Vorstreifarbe Zum Endschliff von Grundierungen vor der Lackierung. Mit KLETT-Verschuß.

Papiergröße mm	Farbe	Körnung	VPE	Best.-Nr.	Preis zzgl. MwSt.	Preis inkl. MwSt.
93	•	60/80/100/240/320	10	B-21674	4,50	5,36
93	•	60	10	B-21680	4,50	5,36
93	•	80	10	B-21696	4,50	5,36
93	•	100	10	B-21705	4,50	5,36
93	•	240	10	B-21711	4,50	5,36
93	•	320	10	B-21727	4,50	5,36
93	•	120	10	B-22969	4,50	5,36



Schleifpapier Stein

Zum Formschliff und Kantenbrechen Zum Feinschliff bei Formgebung Zum Glanzschliff und zur Kantenrundung Für Stein, Glas und Keramik

Papiergröße mm	Schleifpapierbefestigung	Stein	Körnung	VPE	Best.-Nr.	Preis zzgl. MwSt.	Preis inkl. MwSt.
93	Klett	•	120/240/400/600/1200	10	B-21733	4,50	5,36
93	Klett	•	120	10	B-21749	4,50	5,36
93	Klett	•	240	10	B-21755	4,50	5,36
93	Klett	•	400	10	B-21761	4,50	5,36
93	Klett	•	600	10	B-21777	4,50	5,36
93	Klett	•	1200	10	B-21783	4,50	5,36



Sortimente

Bezeichnung	Bemerkung	Best.-Nr.	Preis zzgl. MwSt.	Preis inkl. MwSt.
Fliesen-Set 1	1x Tauchsägeblatt B-21428 1x Segmentsägeblatt B-21490 1x Delta Schleifplatte B-21515 incl. B-21428, B-21490, B-21515	B-30586	59,90	71,28
Fliesen-Set 2	1x Tauchsägeblatt B-21428 1x Schaber B-21440 1x Segmentsägeblatt B-21490 1x Delta Schleifplatte B-21515 incl. B-21428, B-21440, B-21490, B-21515	B-30592	64,90	77,23



Sortimente



Bezeichnung	Bemerkung	Best.-Nr.	Preis zzgl. MwSt.	Preis inkl. MwSt.
1x Segmentsägeblatt B-21319 1x Segmentsägeblatt B-21325 1x Schaber Flexibel B-21456				
Fussboden-Set 1	incl. B-21319, B-21325, B-21456	B-30601	50,90	60,57



1x Segmentsägeblatt B-21325 1x Segmentsägeblatt B-21347 1x Tauchsägeblatt B-21381 1x Schaber Flexibel B-21456				
Fussboden-Set 2	incl. B-21325, B-21347, B-21381, B-21456	B-30617	52,90	62,95



1x Tauchsägeblatt B-21353 1x Tauchsägeblatt B-21369 1x Tauchsägeblatt B-21428 1x Segmentsägeblatt B-21325				
Tauchschnitt-Set	incl. B-21353, B-21369, B-21428, B-21325	B-30623	54,90	65,33



1x Segmentsägeblatt B-21325 1x Tauchsägeblatt B-21353 1x Tauchsägeblatt B-21369 2x Schleifplatte B-21537				
Schreiner-Set	incl. B-21325, B-21353, B-21369, B-21537	B-30639	61,90	73,66

Sonstige



Bezeichnung	Durchmesser mm	Schleifpapierbefestigung	VPE	Best.-Nr.	Preis zzgl. MwSt.	Preis inkl. MwSt.
Delta-Fleece Medium 100	93	Klett	1	B-21799	3,00	3,57



Delta-Fleece Grob 280	93	Klett	1	B-21808	3,00	3,57
-----------------------	----	-------	---	---------	------	------

Geeignet für das Entfernen von Schmutz und Ablagerungen ohne Veränderung der Werkstückoberfläche. Arbeitet ohne Schleifmittel – kann in weichem Material leichte Kratzer hinterlassen



Delta-Reinigungsfleece	93	Klett	1	B-21814	3,00	3,57
------------------------	----	-------	---	---------	------	------

Geeignet für das Vorpolieren von stark verschmutzten oder verkratzten Oberflächen – unter Verwendung von Politur oder Schleifpaste auf ebenen Flächen



Delta-Polierfilz hart	93	Klett	1	B-21820	5,00	5,95
-----------------------	----	-------	---	---------	------	------

Sonstige



Bezeichnung	Durchmesser mm	Schleifpapierbefestigung	VPE	Best.-Nr.	Preis zzgl. MwSt.	Preis inkl. MwSt.
Delta-Schleifplatte	93	Klett	1	B-46202	10,00	11,90



Zubehör

▣ Schleifmittel



Zubehör

Schleifmittel

Aufbau

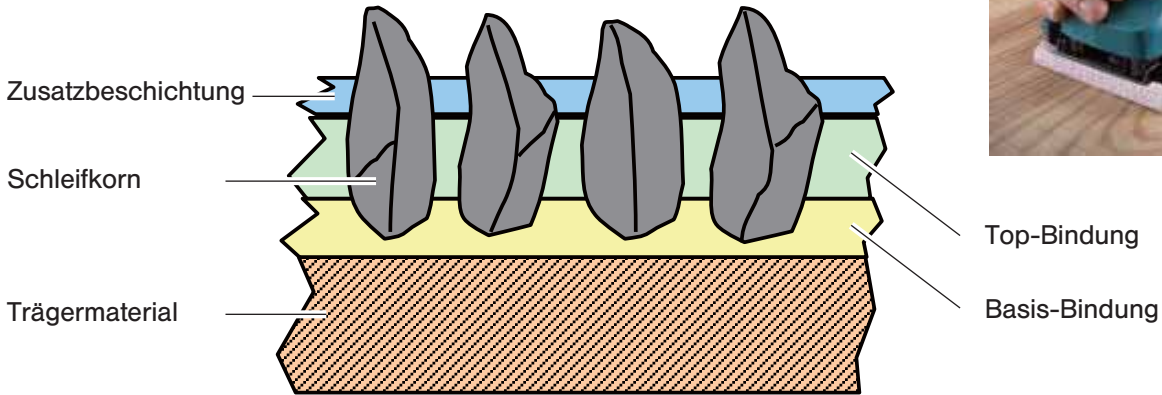

Schleifkornarten

Material	Aluminum Oxid	Silicon Carbid	Zirconia Aluminium
			
Verwendung	Holz, Metall	Stein, Gusseisen, Glas	Stahl, Fiberglas

Rote Schleifpapiere: Für eine hohe Abtragleistung auf Holz und Metall wird eine Körnung von 40 - 180 verwendet. Diese Schleifpapiere haben eine rötlichbraune Färbung. Das Trägermaterial ist Papier 250g/m². Das verwendete Schleifkorn besteht aus Korund.

Weißer Schleifpapiere: Für Feinstschliffarbeiten und Schleifen von Lacken und Spachtel wird eine Körnung ab 220 verwendet. Diese Schleifpapiere haben eine weißgraue Farbe. Das Trägermaterial ist Papier 120 g/m². Das verwendete Schleifkorn besteht aus Korund und ist mit einer Zink-Stearat-Beschichtung gegen vorzeitiges Zusetzen versehen.

Körnungen

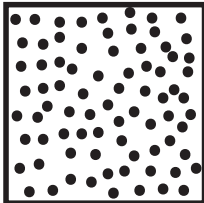
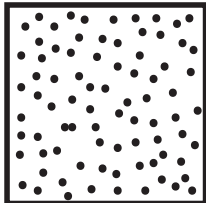
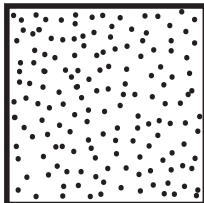
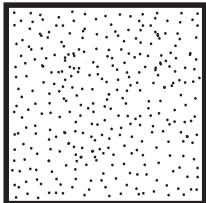
	Grob	Mittel	Fein	Sehr fein
Körnung	- 80	80 - 120	120 - 400	400 -
				

Schleifpapier

Schleifpapier 93 x 230 mm



Modelle	Anwendung	Körnung	Farbe	VPE	Best.-Nr.	Preis zzgl. MwSt.	Preis inkl. MwSt.
BO3711	Holz/Metall	40	Rot	10	P-31837	2,50	2,98
BO3711	Holz/Metall	40	Rot	50	P-36055	9,50	11,31
BO3711	Holz/Metall	60	Rot	10	P-31843	2,50	2,98
BO3711	Holz/Metall	80	Rot	10	P-31859	2,50	2,98
BO3711	Holz/Metall	80	Rot	50	P-36077	8,50	10,12
BO3711	Holz/Metall	100	Rot	10	P-31865	2,50	2,98
BO3711	Holz/Metall	120	Rot	10	P-36011	3,00	3,57
BO3711	Holz/Metall	120	Rot	50	P-36099	8,50	10,12
BO3711	Holz/Metall	150	Rot	10	P-36027	3,00	3,57
BO3711	Holz/Metall	150	Rot	50	P-36108	8,50	10,12
BO3711	Holz/Metall	180	Rot	10	P-36033	2,50	2,98
BO3711	Holz/Metall	180	Rot	50	P-36114	8,50	10,12
BO3711	Holz/Metall	240	Rot	10	P-36049	2,50	2,98
BO3711	Holz/Metall	240	Rot	50	P-36120	8,50	10,12

Schleifpapier 93 x 230 mm, ungelocht



Modelle	Anwendung	Körnung	Farbe	VPE	Best.-Nr.	Preis zzgl. MwSt.	Preis inkl. MwSt.
9036	Holz/Metall	40	Rot	10	P-36136	2,50	2,98
9036	Holz/Metall	40	Rot	50	P-36186	7,50	8,93
9036	Holz/Metall	60	Rot	10	P-32948	2,50	2,98
9036	Holz/Metall	80	Rot	10	P-36142	2,20	2,62
9036	Holz/Metall	80	Rot	50	P-36201	6,90	8,21
9036	Holz/Metall	100	Rot	10	P-32954	2,20	2,62
9036	Holz/Metall	120	Rot	50	P-36223	6,90	8,21
9036	Holz/Metall	150	Rot	50	P-36239	6,90	8,21
9036	Holz/Metall	180	Rot	50	P-36245	6,90	8,21
9036	Holz/Metall	240	Rot	50	P-36251	6,90	8,21

Schleifpapier 93 x 184 mm KLETT-Verschluß



Modelle	Anwendung	Körnung	Farbe	VPE	Best.-Nr.	Preis zzgl. MwSt.	Preis inkl. MwSt.
BO3711		Klettplatte		1	194930-6	18,50	22,02
BO3711	Holz/Metall	40	Rot	10	P-31871	4,50	5,36
BO3711	Holz/Metall	60	Rot	10	P-31887	3,50	4,17
BO3711	Holz/Metall	80	Rot	10	P-31893	3,50	4,17
BO3711	Holz/Metall	100	Rot	10	P-31902	3,50	4,17
BO3711	Holz/Metall	120	Rot	10	P-35891	5,90	7,02
BO3711	Holz/Metall	120	Rot	50	P-35972	13,50	16,07
BO3711	Holz/Metall	150	Rot	50	P-35988	13,50	16,07
BO3711	Holz/Metall	180	Rot	10	P-35916	5,90	7,02
BO3711	Holz/Metall	180	Rot	50	P-35994	13,50	16,07
BO3711	Holz/Metall	240	Rot	50	P-36005	13,50	16,07

Schleifpapier 100 x 240 mm KLETT-Verschluß

Modelle	Anwendung	Körnung	Farbe	VPE	Best.-Nr.	Preis zzgl. MwSt.	Preis inkl. MwSt.
BO4566	Holz/Metall	40	Rot	10	P-42868	5,90	7,02
BO4566	Holz/Metall	60	Rot	10	P-42874	5,90	7,02
BO4566	Holz/Metall	80	Rot	10	P-42880	5,90	7,02
BO4566	Holz/Metall	100	Rot	10	P-42896	5,90	7,02
BO4566	Holz/Metall	120	Rot	10	P-42905	5,90	7,02
BO4566	Holz/Metall	150	Rot	10	P-42911	7,50	8,93
BO4566	Holz/Metall	180	Rot	10	P-42927	5,90	7,02
BO4566	Lack/ Spachtel	240	Weiß	10	P-42933	5,90	7,02



Schleifpapier 114 x 102 mm KLETT-Verschluß

Modelle	Anwendung	Körnung	Farbe	VPE	Best.-Nr.	Preis zzgl. MwSt.	Preis inkl. MwSt.
BO4555/ BO4565		Klettplatte (E-Teil)		1	158323-1	12,40	14,76
BO4555/ BO4565	Sortiment	2x K60, K100, K150, K180, K240	Rot/Weiß	10	P-15883	3,50	4,17
BO4555/ BO4565	Holz/Metall	40	Rot	10	P-33087	3,50	4,17
BO4555/ BO4565	Holz/Metall	60	Rot	10	P-33093	3,50	4,17
BO4555/ BO4565	Holz/Metall	80	Rot	10	P-33102	3,50	4,17
BO4555/ BO4565	Holz/Metall	100	Rot	10	P-33118	3,00	3,57
BO4555/ BO4565	Holz/Metall	120	Rot	10	P-33124	3,00	3,57
BO4555/ BO4565	Holz/Metall	150	Rot	10	P-33130	3,00	3,57
BO4555/ BO4565	Holz/Metall	180	Rot	10	P-33146	3,00	3,57
BO4555/ BO4565	Lack/ Spachtel	240	Weiß	10	P-35879	3,50	4,17
BO4555/ BO4565	Lack/ Spachtel	320	Weiß	10	P-35885	3,50	4,17



Schleifpapier 114 X 140 mm

Modelle	Anwendung	Körnung	Farbe	VPE	Best.-Nr.	Preis zzgl. MwSt.	Preis inkl. MwSt.
BO4555/ BO4558	Holz/Metall	60	Rot	10	P-32904	2,50	2,98
BO4555/ BO4558	Holz/Metall	80	Rot	10	P-36407	2,50	2,98
BO4555/ BO4558	Holz/Metall	100	Rot	10	P-32910	2,20	2,62
BO4555/ BO4558	Holz/Metall	120	Rot	10	P-32926	3,00	3,57
BO4555/ BO4558	Holz/Metall	150	Rot	10	P-32932	2,20	2,62
BO4555/ BO4558	Holz/Metall	180	Rot	10	P-36413	2,20	2,62
BO4555/ BO4558	Lack/ Spachtel	240	Weiß	10	P-36429	2,20	2,62



Schleifpapier 115 x 232 mm KLETT-Verschluß

Modelle	Anwendung	Körnung	Farbe	VPE	Best.-Nr.	Preis zzgl. MwSt.	Preis inkl. MwSt.
9046/ BO4900V/ BO4901	Holz/Metall	40	Rot	10	P-33174	5,90	7,02
9046/ BO4900V/ BO4901	Holz/Metall	60	Rot	10	P-33180	5,90	7,02
9046/ BO4900V/ BO4901	Holz/Metall	80	Rot	10	P-33196	5,90	7,02
9046/ BO4900V/ BO4901	Holz/Metall	100	Rot	10	P-33205	5,90	7,02
9046/ BO4900V/ BO4901	Holz/Metall	120	Rot	10	P-33211	5,90	7,02
9046/ BO4900V/ BO4901	Holz/Metall	150	Rot	10	P-33227	5,90	7,02
9046/ BO4900V/ BO4901	Holz/Metall	180	Rot	10	P-33233	5,90	7,02
9046/ BO4900V/ BO4901	Holz/Metall	240	Rot	10	P-33249	5,90	7,02



Schleifpapier 115 x 280 mm

Modelle	Anwendung	Körnung	Farbe	VPE	Best.-Nr.	Preis zzgl. MwSt.	Preis inkl. MwSt.
9046/ BO4900V/ BO4901	Holz/Metall	40	Rot	10	P-33009	5,00	5,95
9046/ BO4900V/ BO4901	Holz/Metall	60	Rot	10	P-33015	5,00	5,95
9046/ BO4900V/ BO4901	Holz/Metall	80	Rot	10	P-33021	3,50	4,17
9046/ BO4900V/ BO4901	Holz/Metall	100	Rot	10	P-33037	3,50	4,17
9046/ BO4900V/ BO4901	Holz/Metall	120	Rot	10	P-33043	3,50	4,17
9046/ BO4900V/ BO4901	Holz/Metall	150	Rot	10	P-33059	3,50	4,17
9046/ BO4900V/ BO4901	Holz/Metall	180	Rot	10	P-33065	3,50	4,17
9046/ BO4900V/ BO4901	Holz/Metall	240	Rot	10	P-33071	3,50	4,17



Schleifpapier DELTA 95 mm KLETT-Verschluß

Modelle	Anwendung	Körnung	Farbe	VPE	Best.-Nr.	Preis zzgl. MwSt.	Preis inkl. MwSt.
BO4565	Holz/Metall	2x K40,K60,K100 ,K150,K240	Rot/Weiß	10	P-15877	3,00	3,57
BO4565	Holz/Metall	40	Rot	10	P-33255	5,00	5,95
BO4565	Holz/Metall	60	Rot	10	P-33261	5,00	5,95



Schleifpapier DELTA 95 mm KLETT-Verschluß

Modelle	Anwendung	Körnung	Farbe	VPE	Best.-Nr.	Preis zzgl. MwSt.	Preis inkl. MwSt.
BO4565	Holz/Metall	80	Rot	10	P-33277	3,50	4,17
BO4565	Holz/Metall	100	Rot	10	P-33283	3,50	4,17
BO4565	Holz/Metall	120	Rot	10	P-33299	3,50	4,17
BO4565	Holz/Metall	150	Rot	10	P-33308	3,50	4,17
BO4565	Holz/Metall	180	Rot	10	P-33314	3,50	4,17
BO4565	Lack/Spachtel	80	Weiß	10	P-42709	3,50	4,17
BO4565	Lack/Spachtel	100	Weiß	10	P-42715	3,50	4,17
BO4565	Lack/Spachtel	120	Weiß	10	P-42721	3,50	4,17
BO4565	Lack/Spachtel	150	Weiß	10	P-42737	3,50	4,17
BO4565	Lack/Spachtel	180	Weiß	10	P-42743	3,50	4,17
BO4565	Lack/Spachtel	240	Weiß	10	P-42759	3,50	4,17
BO4565	Lack/Spachtel	320	Weiß	10	P-42765	5,90	7,02

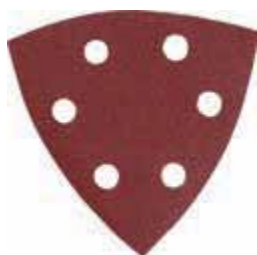

Schleifpapier Ø125 mm KLETT-Verschluß

Modelle	Anwendung	Körnung	Farbe	VPE	Best.-Nr.	Preis zzgl. MwSt.	Preis inkl. MwSt.
BO5031/ BO5041	Holz/Metall	40	Rot	10	P-43533	5,00	5,95
BO5031/ BO5041	Holz/Metall	40	Rot	50	P-43620	15,90	18,92
BO5031/ BO5041	Holz/Metall	60	Rot	10	P-43549	3,50	4,17
BO5031/ BO5041	Holz/Metall	60	Rot	50	P-43636	14,50	17,26
BO5031/ BO5041	Holz/Metall	80	Rot	10	P-43555	3,50	4,17
BO5031/ BO5041	Holz/Metall	80	Rot	50	P-43642	14,50	17,26
BO5031/ BO5041	Holz/Metall	100	Rot	10	P-43561	3,50	4,17
BO5031/ BO5041	Holz/Metall	100	Rot	50	P-43658	13,50	16,07
BO5031/ BO5041	Holz/Metall	120	Rot	10	P-43577	3,50	4,17
BO5031/ BO5041	Holz/Metall	120	Rot	50	P-43664	13,50	16,07
BO5031/ BO5041	Holz/Metall	180	Rot	10	P-43583	3,50	4,17
BO5031/ BO5041	Holz/Metall	180	Rot	50	P-43670	13,50	16,07
BO5031/ BO5041	Holz/Metall	240	Rot	10	P-43599	3,50	4,17
BO5031/ BO5041	Holz/Metall	240	Rot	50	P-43686	13,50	16,07
BO5031/ BO5041	Holz/Metall	320	Rot	10	P-43608	3,50	4,17
BO5031/ BO5041	Holz/Metall	320	Rot	50	P-43692	13,50	16,07
BO5031/ BO5041	Holz/Metall	400	Rot	10	P-43614	3,50	4,17

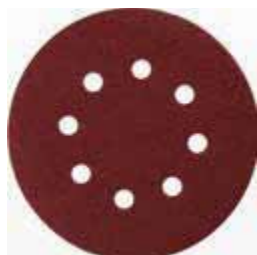



Schleifpapier Ø125 mm KLETT-Verschuß

Modelle	Anwendung	Körnung	Farbe	VPE	Best.-Nr.	Preis zzgl. MwSt.	Preis inkl. MwSt.
BO5031/ BO5041	Holz/Metall	400	Rot	50	P-43701	13,50	16,07

Schleifpapier Ø150 mm KLETT-Verschuß

Modelle	Anwendung	Körnung	Farbe	VPE	Best.-Nr.	Preis zzgl. MwSt.	Preis inkl. MwSt.
BO6040/ BO6030	Holz/Metall	40	Rot	50	P-32574	24,50	29,16
BO6040/ BO6030	Holz/Metall	60	Rot	10	P-31924	5,90	7,02
BO6040/ BO6030	Holz/Metall	60	Rot	50	P-32580	23,50	27,97
BO6040/ BO6030	Holz/Metall	80	Rot	10	P-31930	5,90	7,02
BO6040/ BO6030	Holz/Metall	80	Rot	50	P-32596	21,90	26,06
BO6040/ BO6030	Holz/Metall	100	Rot	10	P-31946	5,90	7,02
BO6040/ BO6030	Holz/Metall	100	Rot	50	P-32605	20,90	24,87
BO6040/ BO6030	Holz/Metall	120	Rot	10	P-31952	5,90	7,02
BO6040/ BO6030	Holz/Metall	120	Rot	50	P-32611	20,90	24,87
BO6040/ BO6030	Holz/Metall	150	Rot	10	P-31968	5,90	7,02
BO6040/ BO6030	Holz/Metall	180	Rot	10	P-31974	5,90	7,02
BO6040/ BO6030	Holz/Metall	180	Rot	50	P-32633	20,90	24,87
BO6040/ BO6030	Holz/Metall	220	Rot	10	P-31980	5,90	7,02
BO6040/ BO6030	Holz/Metall	240	Rot	10	P-31996	5,90	7,02
BO6040/ BO6030	Holz/Metall	240	Rot	50	P-32655	20,90	24,87
BO6040/ BO6030	Holz/Metall	320	Rot	10	P-32007	5,90	7,02
BO6040/ BO6030	Holz/Metall	320	Rot	50	P-32661	20,90	24,87
BO6040/ BO6030	Holz/Metall	400	Rot	10	P-32013	5,90	7,02
BO6040/ BO6030	Holz/Metall	400	Rot	50	P-32677	20,90	24,87
BO6040/ BO6030	Lack/ Spachtel	40	Weiß	10	P-37839	5,90	7,02
BO6040/ BO6030	Lack/ Spachtel	60	Weiß	10	P-37845	5,90	7,02
BO6040/ BO6030	Lack/ Spachtel	80	Weiß	10	P-37851	5,90	7,02
BO6040/ BO6030	Lack/ Spachtel	100	Weiß	10	P-37867	5,90	7,02
BO6040/ BO6030	Lack/ Spachtel	120	Weiß	10	P-37873	5,90	7,02
BO6040/ BO6030	Lack/ Spachtel	150	Weiß	10	P-37889	5,90	7,02
BO6040/ BO6030	Lack/ Spachtel	180	Weiß	10	P-37895	5,90	7,02



Schleifpapier Ø150 mm KLETT-Verschluß



Modelle	Anwendung	Körnung	Farbe	VPE	Best.-Nr.	Preis zzgl. MwSt.	Preis inkl. MwSt.
BO6040/ BO6030	Lack/ Spachtel	220	Weiß	10	P-37904	5,90	7,02
BO6040/ BO6030	Lack/ Spachtel	240	Weiß	10	P-37910	5,90	7,02
BO6040/ BO6030	Lack/ Spachtel	320	Weiß	10	P-37926	5,90	7,02
BO6040/ BO6030	Lack/ Spachtel	400	Weiß	10	P-37932	5,90	7,02
BO6040/ BO6030	Lack/ Spachtel	600	Weiß	10	P-31706	5,90	7,02

Schleifpapier Rollenware 5 Meter

Flexibles Schleifpapier für ein breites Anwendungsspektrum. Für die Bearbeitung von Holz und Metall.



Anwendung	Körnung	Breite mm	Farbe	Best.-Nr.	Preis zzgl. MwSt.	Preis inkl. MwSt.
Holz/Metall	40	120	Rot	P-38102	5,90	7,02
Holz/Metall	60	120	Rot	P-38118	5,00	5,95
Holz/Metall	80	120	Rot	P-38124	4,50	5,36
Holz/Metall	100	120	Rot	P-38130	3,50	4,17
Holz/Metall	120	120	Rot	P-38146	3,50	4,17
Holz/Metall	180	120	Rot	P-38152	3,50	4,17
Holz/Metall	240	120	Rot	P-38168	3,50	4,17
Holz/Metall	320	120	Rot	P-38174	3,50	4,17
Holz/Metall	400	120	Rot	P-38180	3,50	4,17

Schleifpapier Rollenware 50 Meter

Flexibles Schleifpapier für ein breites Anwendungsspektrum. Für die Bearbeitung von Holz und Metall.



Anwendung	Körnung	Breite mm	Farbe	Best.-Nr.	Preis zzgl. MwSt.	Preis inkl. MwSt.
Holz/Metall	40	120	Rot	P-38196	50,90	60,57
Holz/Metall	60	120	Rot	P-38205	40,90	48,67
Holz/Metall	80	120	Rot	P-38211	34,90	41,53
Holz/Metall	100	120	Rot	P-38227	31,90	37,96
Holz/Metall	120	120	Rot	P-38233	31,90	37,96
Holz/Metall	180	120	Rot	P-38249	31,90	37,96
Holz/Metall	240	120	Rot	P-38255	31,90	37,96
Holz/Metall	320	120	Rot	P-38261	31,90	37,96
Holz/Metall	400	120	Rot	P-38277	31,90	37,96

Lochungsplatten



Modelle	Länge mm	Breite mm	Metall	Best.-Nr.	Preis zzgl. MwSt.	Preis inkl. MwSt.
9036	185	93	•	163292-3	16,90	20,11
BO4900V/ BO4901/9046	280	115	•	192523-3	19,50	23,21
BO3700/BO3711	185	93	•	192989-7	13,50	16,07
BO4555/ BO4565/ BO4556/BO4566	102	115	•	413094-0	7,50	8,93
BO4555	102	115	•	450066-4	3,00	3,57
BO3711	185	93		451271-6	10,90	12,97

Zubehör Schwingschleifer

Staubsäcke



Modelle	Material	Bemerkung	VPE	Best.-Nr.	Preis zzgl. MwSt.	Preis inkl. MwSt.
BO4555	Stoff		1	135222-4	4,50	5,36
Es ist Adapter 151518-5 erforderlich. Für Modelle BO4900V / BO5021 / BO6030						
BO4900V/ BO5021/BO6030	Stoff	Adapter 151518-5 ist erforderlich.	1	151517-7	23,50	27,97
BO3700	Stoff		1	151780-2	13,50	16,07
9046/BO4900V/ BO5021/BO6030	Stoff		1	152456-4	36,90	43,91
BO4555/ BO4565/ BO4558/ BO4566/ BO5031/ BO4556/BO3711	Stoff	Zum Betrieb sind die Artikel 416064-8; 257202-1 und 416063-0 erforderlich.	1	166078-4	3,50	4,17
BO4900V/ BO3700/9046/ BO5021/BO6030	Papier	Ersatz Papiersack zu 193294-5	5	193293-7	9,50	11,31
BO4900V/ BO3700/9046/ BO5021/BO6030	Kunststoff/Papier	Halter inkl. 1 Papiersack	1	193294-5	12,50	14,88
BO4553	Papier		5	193712-3	7,50	8,93

Staubbox



Modelle	Material	Bemerkung	VPE	Best.-Nr.	Preis zzgl. MwSt.	Preis inkl. MwSt.
DBO180/ BO4555/ BO4558/ BO3711/ BO5041/ BO4565/BO4566	Kunststoff	Staubbox	1	135246-0	4,50	5,36
DBO180/ BO4555/ BO4558/ BO3711/ BO5041/ BO4565/BO4566	Papier	Staubbeutel für Staubbox	5	194746-9	4,50	5,36

Zubehör Exzenterschleifer

Schleifteller Ø125 mm



Durchmesser mm	Modelle	Anwendung	Bemerkung	VPE	Best.-Nr.	Preis zzgl. MwSt.	Preis inkl. MwSt.
123	DBO180/ BO5010/ BO5021/ BO5031/ BO5041	für hohe Abtragleistung	hart	1	743081-8	10,40	12,38

Schleifteller Ø150 mm



Modelle	Bemerkung	Anwendung	VPE	Best.-Nr.	Preis zzgl. MwSt.	Preis inkl. MwSt.
BO6030/BO6040	weich	für normale Anwendungen	1	196684-1	27,90	33,20
BO6030/BO6040	hart	für hohe Abtragleistung	1	196685-9	23,50	27,97
BO6030/BO6040	superweich	für wellige Untergründe	1	196686-7	27,90	33,20
BO6050	weich	für normale Anwendungen	1	197314-7	36,90	43,91
BO6050	hart	für hohe Abtragleistung	1	197315-5	48,90	58,19
BO6050	superweich	für wellige Untergründe	1	197316-3	45,90	54,62

Schleifbänder

Schleifbänder 6 x 533 mm



Modelle	Anwendung	Körnung	Farbe	VPE	Best.-Nr.	Preis zzgl. MwSt.	Preis inkl. MwSt.
9032	Metall, Holz, Keramik, Glas	40	Blau	25	P-39388	23,50	27,97
9032	Metall, Holz, Keramik, Glas	60	Blau	25	P-39394	23,50	27,97
9032	Metall, Holz, Keramik, Glas	80	Blau	25	P-39403	23,50	27,97
9032	Metall, Holz, Keramik, Glas	100	Blau	25	P-39419	24,50	29,16
9032	Metall, Holz, Keramik, Glas	120	Blau	25	P-39425	24,50	29,16

Schleifbänder 9 x 533 mm



Modelle	Anwendung	Körnung	Farbe	VPE	Best.-Nr.	Preis zzgl. MwSt.	Preis inkl. MwSt.
9032	Metall, Holz, Keramik, Glas	40	Blau	25	P-39431	27,90	33,20
9032	Metall, Holz, Keramik, Glas	60	Blau	25	P-39447	25,90	30,82
9032	Metall, Holz, Keramik, Glas	80	Blau	25	P-39453	25,90	30,82
9032	Metall, Holz, Keramik, Glas	100	Blau	25	P-39469	24,50	29,16
9032	Metall, Holz, Keramik, Glas	120	Blau	25	P-39475	24,50	29,16

Schleifbänder 13 x 533 mm



Modelle	Anwendung	Körnung	Farbe	VPE	Best.-Nr.	Preis zzgl. MwSt.	Preis inkl. MwSt.
9032	Metall, Holz, Keramik, Glas	40	Blau	25	P-39481	30,90	36,77
9032	Metall, Holz, Keramik, Glas	60	Blau	25	P-39497	28,90	34,39
9032	Metall, Holz, Keramik, Glas	80	Blau	25	P-39506	28,90	34,39
9032	Metall, Holz, Keramik, Glas	100	Blau	25	P-39512	28,90	34,39
9032	Metall, Holz, Keramik, Glas	120	Blau	25	P-39528	28,90	34,39

Schleifbänder 30 x 533 mm



Modelle	Anwendung	Körnung	Farbe	VPE	Best.-Nr.	Preis zzgl. MwSt.	Preis inkl. MwSt.
9031	Holz/Metall	40	Rot	5	P-00088	5,90	7,02
9031	Holz/Metall	60	Rot	5	P-00094	5,00	5,95
9031	Holz/Metall	80	Rot	5	P-00103	5,00	5,95
9031	Holz/Metall	100	Rot	5	P-00119	5,00	5,95
9031	Holz/Metall	120	Rot	5	P-00125	5,00	5,95
9031	Holz/Metall	150	Rot	5	P-00131	5,00	5,95
9031	Holz/Metall	180	Rot	5	P-00147	5,00	5,95
9031	Keramik, Glas	40	Blau	5	P-01395	7,50	8,93
9031	Keramik, Glas	60	Blau	5	P-01404	7,50	8,93
9031	Keramik, Glas	80	Blau	5	P-01199	8,50	10,12
9031	Keramik, Glas	100	Blau	5	P-01208	7,50	8,93
9031	Keramik, Glas	120	Blau	5	P-01214	7,50	8,93
9031	Keramik, Glas	150	Blau	5	P-01220	7,50	8,93
9031	Keramik, Glas	180	Blau	5	P-01236	7,50	8,93
9031	Lack/Spachtel	240	Weiß	5	P-00153	5,00	5,95

Schleifbänder 76 x 457 mm



Modelle	Anwendung	Körnung	Farbe	VPE	Best.-Nr.	Preis zzgl. MwSt.	Preis inkl. MwSt.
9910/9911	Holz/Metall	Set 40/ 80/ 120	Rot	3	P-37166	7,50	8,93
9910/9911	Holz/Metall	40	Rot	5	P-37091	8,50	10,12
9910/9911	Holz/Metall	60	Rot	5	P-37100	8,50	10,12

Schleifbänder 76 x 457 mm



Modelle	Anwendung	Körnung	Farbe	VPE	Best.-Nr.	Preis zzgl. MwSt.	Preis inkl. MwSt.
9910/9911	Holz/Metall	80	Rot	5	P-37116	7,50	8,93
9910/9911	Holz/Metall	100	Rot	5	P-37122	7,50	8,93
9910/9911	Holz/Metall	120	Rot	5	P-37138	7,50	8,93
9910/9911	Holz/Metall	150	Rot	5	P-37144	7,50	8,93
9910/9911	Holz/Metall	180	Rot	5	P-20133	8,50	10,12
9910/9911	Lack/ Spachtel	240	Weiß	5	P-37150	7,50	8,93

Schleifbänder 76 x 533 mm



Modelle	Anwendung	Körnung	Farbe	VPE	Best.-Nr.	Preis zzgl. MwSt.	Preis inkl. MwSt.
9902/9903	Holz/Metall	40	Rot	5	P-37172	8,50	10,12
9902/9903	Holz/Metall	40	Rot	25	P-37247	33,90	40,34
9902/9903	Holz/Metall	60	Rot	5	P-37188	8,50	10,12
9902/9903	Holz/Metall	60	Rot	25	P-37253	31,90	37,96
9902/9903	Holz/Metall	80	Rot	5	P-37194	7,50	8,93
9902/9903	Holz/Metall	80	Rot	25	P-37269	27,90	33,20
9902/9903	Holz/Metall	100	Rot	5	P-37203	7,50	8,93
9902/9903	Holz/Metall	100	Rot	25	P-37275	27,90	33,20
9902/9903	Holz/Metall	120	Rot	5	P-37219	7,50	8,93
9902/9903	Holz/Metall	120	Rot	25	P-37281	27,90	33,20
9902/9903	Holz/Metall	150	Rot	5	P-37225	7,50	8,93
9902/9903	Holz/Metall	150	Rot	25	P-37297	27,90	33,20
9902/9903	Lack/ Spachtel	240	Weiß	5	P-37231	7,50	8,93
9902/9903	Holz/Metall	240	Rot	25	P-37306	27,90	33,20

Schleifbänder 76 x 610 mm



Modelle	Anwendung	Körnung	Farbe	VPE	Best.-Nr.	Preis zzgl. MwSt.	Preis inkl. MwSt.
9920	Holz/Metall	40	Rot	5	P-37312	9,50	11,31
9920	Holz/Metall	60	Rot	5	P-37328	8,50	10,12
9920	Holz/Metall	80	Rot	5	P-37334	8,50	10,12
9920	Holz/Metall	100	Rot	5	P-37340	8,50	10,12
9920	Holz/Metall	120	Rot	5	P-37356	8,50	10,12
9920	Holz/Metall	150	Rot	5	P-37362	8,50	10,12
9920	Lack/ Spachtel	240	Weiß	5	P-37378	8,50	10,12

Schleifbänder 100 x 610 mm



Modelle	Anwendung	Körnung	Farbe	VPE	Best.-Nr.	Preis zzgl. MwSt.	Preis inkl. MwSt.
9403/9404	Holz/Metall	40	Rot	5	P-36887	10,90	12,97
9403/9404	Holz/Metall	40	Rot	25	P-36952	42,90	51,05
9403/9404	Holz/Metall	60	Rot	25	P-36968	40,90	48,67
9403/9404	Holz/Metall	60	Rot	5	P-36893	10,90	12,97
9403/9404	Holz/Metall	80	Rot	5	P-36902	9,50	11,31
9403/9404	Holz/Metall	80	Rot	25	P-36974	40,90	48,67

Schleifbänder 100 x 610 mm

Modelle	Anwendung	Körnung	Farbe	VPE	Best.-Nr.	Preis zzgl. MwSt.	Preis inkl. MwSt.
9403/9404	Holz/Metall	100	Rot	25	P-36980	38,90	46,29
9403/9404	Holz/Metall	100	Rot	5	P-36918	9,50	11,31
9403/9404	Holz/Metall	120	Rot	5	P-36924	9,50	11,31
9403/9404	Holz/Metall	120	Rot	25	P-36996	38,90	46,29
9403/9404	Holz/Metall	150	Rot	25	P-37007	38,90	46,29
9403/9404	Holz/Metall	150	Rot	5	P-36930	9,50	11,31
9403/9404	Lack/ Spachtel	240	Weiß	5	P-36946	9,50	11,31
9403/9404	Lack/ Spachtel	240	Weiß	25	P-37013	38,90	46,29



Zubehör Bandschleifer/Bandfeile

Staubsäcke

Modelle	Bemerkung	Material	Best.-Nr.	Preis zzgl. MwSt.	Preis inkl. MwSt.
9924DB	Staubsack Stoff mit Reissverschluß zum einfachen Entleeren.	Stoff	122296-4	19,50	23,21
9910/9911	Staubsack Stoff mit Reissverschluß zum einfachen Entleeren.	Stoff	122548-3	10,00	11,90
9403	Staubsack Stoff mit Reissverschluß zum einfachen Entleeren.	Stoff	122562-9	16,90	20,11
9404/9902/9903/ 9920	Staubsack Stoff mit Reissverschluß zum einfachen Entleeren.	Stoff	122591-2	14,50	17,26



Schleifplatten

Modelle	Bemerkung	Material	Best.-Nr.	Preis zzgl. MwSt.	Preis inkl. MwSt.
9403	Zum Bearbeiten von Holz und Metalloberflächen.	Stahl mit Kork verklebt	150980-1	8,50	10,12
9902/9903	Zum Bearbeiten von Holz und Metalloberflächen.	Stahl mit Kork verklebt	151749-6	6,90	8,21
9920	Zum Bearbeiten von Holz und Metalloberflächen.	Stahl mit Kork verklebt	151750-1	7,50	8,93
9404	Zum Bearbeiten von Holz und Metalloberflächen.	Stahl mit Kork verklebt	151751-9	7,50	8,93
9404	Zur Bearbeitung von Metalloberflächen	Graphit	193201-8	7,50	8,93



Schleifplatten



Modelle	Bemerkung	Material	Best.-Nr.	Preis zzgl. MwSt.	Preis inkl. MwSt.
9404	Zur Bearbeitung von Holzoberflächen	Kork	193202-6	7,50	8,93
9403	Zur Bearbeitung von Holzoberflächen	Kork	421646-3	5,00	5,95
9902/9903	Zur Bearbeitung von Holzoberflächen	Kork	423312-8	5,00	5,95
9920	Zur Bearbeitung von Holzoberflächen	Kork	423313-6	4,50	5,36
9902/9903	Zur Bearbeitung von Metalloberflächen	Graphit	423315-2	5,90	7,02
9920	Zur Bearbeitung von Metalloberflächen	Graphit	423316-0	6,90	8,21
9403	Zur Bearbeitung von Metalloberflächen	Graphit	424057-1	1,50	1,79
9924DB	Zur Bearbeitung von Holzoberflächen	Kork	A-86256	5,00	5,95
9402	Zur Bearbeitung von Metalloberflächen	Graphit	A-86262	7,50	8,93
9924DB	Zur Bearbeitung von Metalloberflächen	Graphit	A-86278	6,90	8,21

Schleifrahmen



Modelle	Bezeichnung	Best.-Nr.	Preis zzgl. MwSt.	Preis inkl. MwSt.
9902/9903	Schleifrahmen	193070-7	133,90	159,34
9920	Schleifrahmen	193071-5	133,90	159,34
9404	Schleifrahmen	193072-3	133,90	159,34
9032	Führungsschuh	193618-5	34,90	41,53

Stationäreinrichtung



Modelle	Bezeichnung	VPE	Best.-Nr.	Preis zzgl. MwSt.	Preis inkl. MwSt.
9910/9911	Schraubzwingen	2	192694-6	36,90	43,91
9404/9902/9903/ 9920	Stationäreinrichtung	1	193055-3	89,90	106,98

Schleifarm 9032



Breite mm	Best.-Nr.	Preis zzgl. MwSt.	Preis inkl. MwSt.
6	125157-7	61,90	73,66
9	125158-5	50,90	60,57
13	125159-3	72,90	86,75

Bürsten

Baumwollpolierbürste



Zum Polieren von Oberflächen auch unter Zugabe von entsprechenden Polierpasten.

Bezeichnung	Best.-Nr.	Preis zzgl. MwSt.	Preis inkl. MwSt.
Baumwollpolier-Bürste	794381-9	240,00	285,60

Schleifnylonbürste (Original)

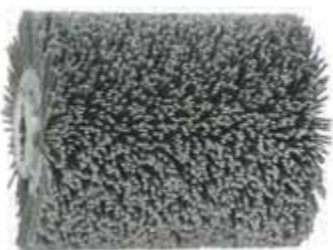

Schleifnylonbürste. Original Bürste aus Lieferumfang

Körnung	Best.-Nr.	Preis zzgl. MwSt.	Preis inkl. MwSt.
80	794384-3	214,00	254,66

Lamellenschleifbürste



Zum Schleifen von Oberflächen; Anschleifen von Farben etc.

Körnung	Best.-Nr.	Preis zzgl. MwSt.	Preis inkl. MwSt.
40	P-01127	61,90	73,66
80	P-01155	61,90	73,66

Stahldrahtbürste



Stahldrahtbürste 0,5 mm. Zum Entrostern und Entlacken und zur Reinigung von Beton-Schalungsteilen.

Bezeichnung	Best.-Nr.	Preis zzgl. MwSt.	Preis inkl. MwSt.
Stahldraht-Bürste	P-04400	112,90	134,35

Fibrebürste



Fibrebürste. Zum Einarbeiten von Beize und Lack und zum anschließenden Glätten.

Bezeichnung	Best.-Nr.	Preis zzgl. MwSt.	Preis inkl. MwSt.
Fibre-Bürste	P-04416	86,90	103,41

Schleifnylonbürste



Schleifnylonbürste Zum Strukturieren von Weichholz und zur Nachbearbeitung von strukturierten Harthölzern. Zur Hervorhebung der Holzstruktur und Entfernung von vorhandenen Holzfasern. Zur optimalen Oberflächenvorbehandlung für Lack- und Beizarbeiten. Zur Herstellung eines Schliffbildes auf Edelstahl und Aluminium.

Körnung	Best.-Nr.	Preis zzgl. MwSt.	Preis inkl. MwSt.
60	P-04422	104,90	124,83
80	P-04438	104,90	124,83
120	P-04444	104,90	124,83
180	P-04450	101,90	121,26
320	P-04466	104,90	124,83

Walzenbürste mit Vlies



Walzenbürste mit Vlies Zum feinen Strukturieren von Edelstahl und Feinschliff von Holzoberflächen.

Körnung	Best.-Nr.	Preis zzgl. MwSt.	Preis inkl. MwSt.
180	P-18029	54,90	65,33
80	P-18035	54,90	65,33
120	P-18041	56,90	67,71

Walzenbürste Leinen/Vlies



Walzenbürste Leinen/Vlies Zum feinen Strukturieren von Edelstahl und Feinschliff von Holzoberflächen.

Körnung	Best.-Nr.	Preis zzgl. MwSt.	Preis inkl. MwSt.
80	P-18057	61,90	73,66
120	P-19233	61,90	73,66
180	P-19249	64,90	77,23

Messingdrahtstahlbürste



Messingstahldrahtbürste 0,5 mm. Zur Holzstrukturierung, sehr gut geeignet für hohen Abrieb auf Weichholz und Hartholz, Entrosten und Reinigen.

Bezeichnung	Best.-Nr.	Preis zzgl. MwSt.	Preis inkl. MwSt.
Messingstahl-Drahtbürste	P-65648	104,90	124,83



Zubehör Polierer

Klett Schwämme Ø 150 mm

9227CB/ 9237CB	9565CLR	SA7000C	PV7000C / GV7000C	VPE	Best.-Nr.	Preis zzgl. MwSt.	Preis inkl. MwSt.
Klett-Schwamm weiß Dichter, stabiler Schwamm zur Bearbeitung von 2-Schicht-Farbsystemen.							
•	•	•	•	1	P-21727	19,50	23,21
Klett-Schwamm blau Weicher Schwamm zum Bearbeiten von Zellstoffen, Acryl usw.							
•	•	•	•	1	P-21733	19,50	23,21
Klett-Schwamm orange Fester Schwamm für Polier und Mischanforderungen, geringe Dichte für schwierige Stellen.							
•	•	•	•	1	P-21749	14,50	17,26



Polierhauben und Teller

Bezeichnung	Durchmesser mm	Anschlußgewinde	VPE	Best.-Nr.	Preis zzgl. MwSt.	Preis inkl. MwSt.
Polierhaube für Holz (Klett) Originalausstattung 9227CB Passender Teller:743053-3						
Polierhaube	180		1	192629-7	25,90	30,82
Zentrierrohr	18		1	262542-4	2,20	2,62
Gummiteller 5/8"	170	M14	1	743012-7	22,00	26,18
Schleifteller Klett Ø165 passend für Haube 192629-7						
Schleifteller	165	M14	1	743053-3	20,90	24,87
Schleifteller	115	M14	1	743060-6	20,90	24,87
Polierhaube Ø 180mm Passender Teller: P-05913						
Polierhaube	180		1	794176-0	24,50	29,16
Schleifteller elastisch inkl. Mutter						
Schleifteller elastisch	180	M14	1	P-05913	18,50	22,02



Polierhauben und Teller

Bezeichnung	Durchmesser mm	Anschlußgewinde	VPE	Best.-Nr.	Preis zzgl. MwSt.	Preis inkl. MwSt.
Lammfellhaube zum Polieren von Lack-Oberflächen.						
 Lammfellhaube	225		1	P-21755	28,90	34,39
Elastischer Teller für Lammfellhaube 225mm Ø						
 Elastischerteller	200	M14	1	P-21761	30,90	36,77
Klett-Teller für Schwämme						
 Klett-Teller	117	M14	1	P-21777	25,90	30,82

Fiberscheiben

Fiberscheiben Ø180mm für Gummiteller P-05913

Durchmesser mm	Körnung	VPE	Best.-Nr.	Preis zzgl. MwSt.	Preis inkl. MwSt.
 180	K24	5	P-01030	9,50	11,31
180	K40	5	P-01052	6,90	8,21
180	K60	5	P-01074	10,90	12,97
180	K80	5	P-01080	10,00	11,90

Schleifteller

Durchmesser mm	Best.-Nr.	Preis zzgl. MwSt.	Preis inkl. MwSt.
 Schleifteller elastisch inkl. Mutter			
180	P-05913	18,50	22,02

Getriebehauben

SA7000C	SA5040C	9227CB/9237CB	9565CLR	Best.-Nr.	Preis zzgl. MwSt.	Preis inkl. MwSt.
			•	417322-5	10,90	12,97
		•		417671-0	16,90	20,11
•				418529-6	5,00	5,95
	•			453378-4	7,50	8,93

Tellerschleifbürsten für Holz

Werkzeugaufnahme	Durchmesser mm	Körnung	Maximale Drehzahl	9227CB/9237CB	SA7000C	PV7000C / GV7000C	Best.-Nr.	Preis zzgl. MwSt.	Preis inkl. MwSt.
	M14	130	K46	2500	•	•	P-52897	42,90	51,05
M14	130	K80	2500	•	•	•	P-52906	42,90	51,05
M14	130	K120	2500	•	•	•	P-52912	39,50	47,01

Schleifringe

Schleifring Polieren

Anwendung	Best.-Nr.	Preis zzgl. MwSt.	Preis inkl. MwSt.
Granit	P-52146	18,50	22,02
Marmor	P-52358	18,50	22,02

Schleifring Nassschleifen

Schleifring Magnesit max. 4000min⁻¹

Körnung	Best.-Nr.	Preis zzgl. MwSt.	Preis inkl. MwSt.
120	P-50083	5,90	7,02
220	P-50099	6,90	8,21
400	P-50108	7,50	8,93
600	P-50114	8,50	10,12
800	P-52130	8,50	10,12
60	P-52825	5,90	7,02

Schleifring Trockenschleifen

Schleifring Bakelit max. 4000min⁻¹

Körnung	Best.-Nr.	Preis zzgl. MwSt.	Preis inkl. MwSt.
36	P-50136	10,90	12,97
60	P-50142	10,90	12,97
120	P-50158	10,90	12,97
220	P-52152	12,50	14,88
320	P-52168	14,50	17,26

Schleifring Zubehör

MAKITA SCHLEIFRINGTELLER 100mm M14 Maximale Drehzahl: 4000 min⁻¹

Bezeichnung	Durchmesser mm	Anschlußgewinde	Maximale Drehzahl min ⁻¹	Best.-Nr.	Preis zzgl. MwSt.	Preis inkl. MwSt.
Schleifringaufnahme	100	M14	4000	P-50077	54,90	65,33

Zubehör Exzentrerschleifer

Schleifteller Ø125 mm



Durchmesser mm	Modelle	Anwendung	Bemerkung	VPE	Best.-Nr.	Preis zzgl. MwSt.	Preis inkl. MwSt.
123	DBO180/ BO5010/ BO5021/ BO5031/ BO5041	für hohe Abtragleistung	hart	1	743081-8	10,40	12,38

Polieren Ø125mm



Material	Verwendung	Durchmesser mm	Best.-Nr.	Preis zzgl. MwSt.	Preis inkl. MwSt.
Filzpad	Zum Entfernen von Wachs	125	196152-4	16,90	20,11
Schwammpad	Zur Bearbeitung von 2-Schicht-Farbsystemen	125	794558-6	14,50	17,26
Polierpad	Für Hochglanzpolitur	140	794560-9	12,50	14,88

Schleifteller Ø150 mm



Modelle	Bemerkung	Anwendung	VPE	Best.-Nr.	Preis zzgl. MwSt.	Preis inkl. MwSt.
BO6030/BO6040	weich	für normale Anwendungen	1	196684-1	27,90	33,20
BO6030/BO6040	hart	für hohe Abtragleistung	1	196685-9	23,50	27,97
BO6030/BO6040	superweich	für wellige Untergründe	1	196686-7	27,90	33,20
BO6050	weich	für normale Anwendungen	1	197314-7	36,90	43,91
BO6050	hart	für hohe Abtragleistung	1	197315-5	48,90	58,19
BO6050	superweich	für wellige Untergründe	1	197316-3	45,90	54,62

Polieren Ø150 mm



	Best.-Nr.	Preis zzgl. MwSt.	Preis inkl. MwSt.
Für BO6050			
Schleifteller Polieren 130 mm	197317-1	40,90	48,67
Lammfellhaube	794619-2	33,90	40,34

Staub kann Ihre Gesundheit gefährden!

Auf jeder Baustelle, in jeder Werkstatt oder Montagehalle wird mit Materialien unterschiedlichster Art gearbeitet. Vor allem bei der Arbeit mit Holz und mineralischen Werkstoffen (Stein, Beton, Ziegel etc.) entstehen zum Teil gesundheitsgefährdende Kleinstpartikel.

Diese können in der Luftröhre und den Bronchien für schwere Schäden sorgen. Aber nicht nur der Atemapparat ist gefährdet. Je feiner die Staubpartikel sind, desto nachhaltiger können Schäden für den menschlichen Organismus werden. So gelangen wasserunlösliche Partikel

über den Blutkreislauf in die Organe und können sich dort ablagern.

Aus diesem Grund müssen Stäube nach Möglichkeit bereits an der Entstehungsstelle abgesaugt werden. Auch die regelmässige Reinigung der Filtersysteme in den Absaugeinrichtungen ist unerlässlich. Dazu haben wir unsere Sauger mit automatischen (XtremeClean) oder halbautomatischen (Push&Clean) Reinigungssystemen ausgerüstet. **Denn wir wollen, dass Sie gesund bleiben!**

Krankheiten und Gesundheitsprobleme, die auf Staub zurück zu führen sind

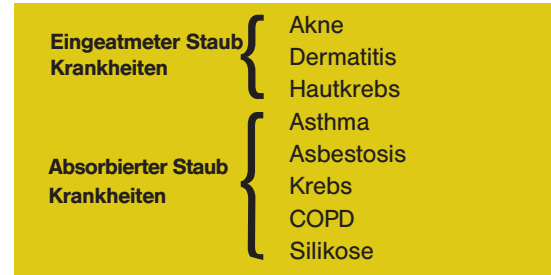
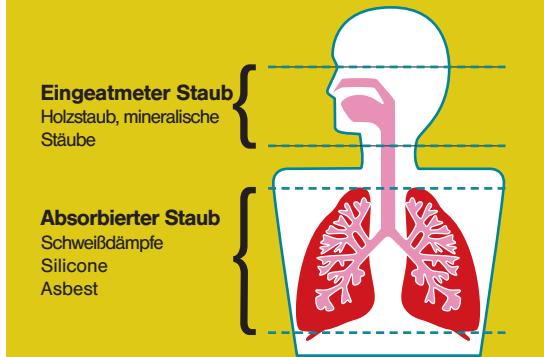

Wichtige Hinweise:

- Wählen Sie die richtige Kombination aus Werkzeug und Staubabsaugung für Ihre Arbeit.
- Stellen Sie sicher, dass die inneren Beutel der Staubabsaugungseinheit richtig eingesetzt sind, damit der Staub korrekt aufgenommen wird. Nur so wird verhindert, dass der Staub beim Entleeren entweicht und Sie ihm ausgesetzt sind.
- Machen Sie es sich zur Gewohnheit, immer mit Staubabsaugung zu arbeiten.
- Stellen Sie sicher, dass das Filtermaterial in der Staubabsaugungseinheit geeignet ist für die anfallenden Stäube/ das zu bearbeitende Material.
- Stellen Sie sicher, dass alle Einstellungen an Werkzeug und Staubabsaugung entsprechend der Bedienungsanleitung und korrekt für das zu bearbeitende Material vorgenommen wurden

- Benutzen Sie nur zugelassene Adapter, um das Werkzeug und die Absaugereinheit zu verbinden.
- Warten Sie Ihre Ausrüstung gemäß den Vorschriften des Herstellers und stellen Sie sicher, dass sie jederzeit in einwandfreiem Zustand ist.
- Überprüfen Sie Werkzeug und Absaugereinheit optisch vor jedem Einsatz. Damit stellen Sie sicher, dass Ihre Ausrüstung in betriebsfähigem Zustand ist und die Staubabsaugung funktioniert.
- Tragen Sie jederzeit die von Ihrer Berufsgenossenschaft o.ä. vorgeschriebene persönliche Schutzausrüstung.

Wenn Sie Fragen haben, welche Maschine und welche Absaugereinheit am besten zu kombinieren sind – wir bei Makita helfen Ihnen gern weiter.



Staubklasse L

Diese Stäube werden als leicht gefährlich betrachtet, daher werden keine hohen Anforderungen an den Sauger gestellt:

- Keine Messung der Luftgeschwindigkeit erforderlich
 - Keine Anforderungen in Bezug auf Entsorgung
 - Normale Anforderungen in Bezug auf Filterung
- Beispiele: Gips, Mörtel, Kalk, Füllstoffe



Staubklasse M

Diese Stäube werden als mittel gefährlich betrachtet, daher werden hohe Anforderungen an den Sauger gestellt:

- Messung der Luftgeschwindigkeit erforderlich
 - Staubarme Entsorgung
 - Hohe Anforderungen in Bezug auf Filterung
- Beispiele: Kupfer, Nickel, Holz, Beton

Filterreinigungssysteme von Makita



446LX

Manuelle Filterabreinigung
Push&Clean bewirkt die kurzfristige Umkehr des Volumenstroms zur Reinigung des Filterelements.



447MX

XtremeClean-Filterreinigungs-System für gleichbleibende Saugkraft durch automatisch gereinigtes Filterelement mit 30-Sekunden-Taktung

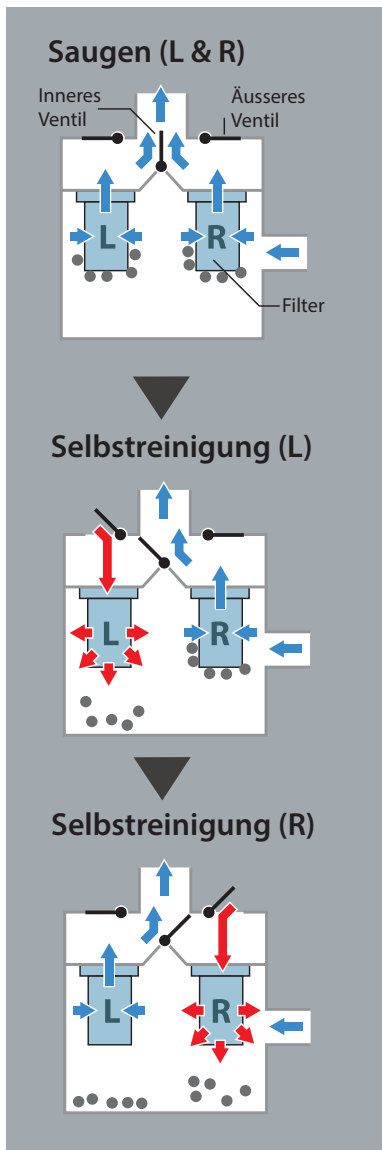

VC3211MX



Filterreinigung durch Twin-Filter
Durch zwei unabhängige Filtereinheiten wird durch Ventilsteuerung ein Filter gereinigt, während der andere die volle Filterung der angesaugten Luft vornimmt

Die Abstimmung ist wichtig



Damit Staubabsaugung effizient erfolgt, müssen Werkzeug und Staubabsaugung schon in der Entwicklung aufeinander abgestimmt sein. Es ist sehr wichtig, dass das Werkzeug die Absaugung beim Abtransport von Stäuben und Partikeln unterstützt. Die Effizienz einer Absaugungseinheit steht und fällt mit der Fähigkeit des Werkzeugs, den Staub vom Werkstück zu entfernen.

Es reicht leider nicht, einfach eine Hochleistungs-Absaugungseinheit an ein Werkzeug anzuschließen und darauf zu vertrauen, dass die Absaugung effizient erfolgt. Das Werkzeug muss auch in der Lage sein, den Staub so abzuführen, dass die Absaugereinheit ihn aufnehmen kann. Kurz gesagt: Für eine maximale Absaugung müssen Werkzeug und Absaugereinheit aufeinander abgestimmt arbeiten.

Absaugübersicht



A

Ø28mm Schlauch

Model
VC3211M

Frontmuffe

38
195545-2

24
424379-9

22
417765-1

B

Ø27mm Schlauch

Model
447MX

C

Ø32mm Schlauch

Model
VC3012M

Modell	Absaugsystem / Best.-Nr.
Bohrhämmer Stemmhämmer SDS-MAX: Spitzmeißel mit mehr als 280 mm Länge Flachmeißel mit mehr als 280 mm Länge	Absaugset Stemmen (nur im Meißelmodus) 196571-4 (mit Schlauch)
Modelle: HR3541FCX HR4013C HR4510C HR4511C HR5212C HM0871C HM1111C HM1213C HM1214C	<p>VC3211M</p>
Abbruchhämmer HM1304/HM1304B HM1317C/HM1317CB HM1400 HM1801/HM1810 / HM1812	Absaugset 197148-8 (mit Schlauch)
<p>VC3012M</p>	<p>447MX</p>
<p>VC3012M</p>	<p>VC3012M</p>

Modell	Absaugsystem / Best.-Nr.
Bohrhämmer Kombihämmer SDS-PLUS DHR243 HR2600 / HR2601	Staubschutzset 195179-1
HR2601, HR2611F/FT, HR2610/T	<p>VC3211M</p>
Bohrhämmer Kombihämmer DHR162, DHR164, DHR165 DHR202, BHR261/T, BHR262/T DHR263, DHR264	Absaugset 193472-7
HR2470 HR2800	<p>447MX</p>
Bohrhämmer HR4011C, HR4010C, HR4511C, HR4510C, HR4002	Absaugset 195866-2
HR4013C HR5212C	<p>VC3012M</p>
<p>VC3012M</p>	<p>VC3012M</p>

ø28mm Schlauch kann direkt angeschlossen werden. (VC3211M)

ø28mm Schlauch kann direkt angeschlossen werden

(Max. Bohrerdurchmesser 40mm)

A

Frontmuffe 22
417765-1

VC3211M

B

Adapter 25-50
192349-3

447MX

C

Adapter 25-50
192349-3
Werkzeugmuffe
P-70378

VC3012M

Absaugübersicht

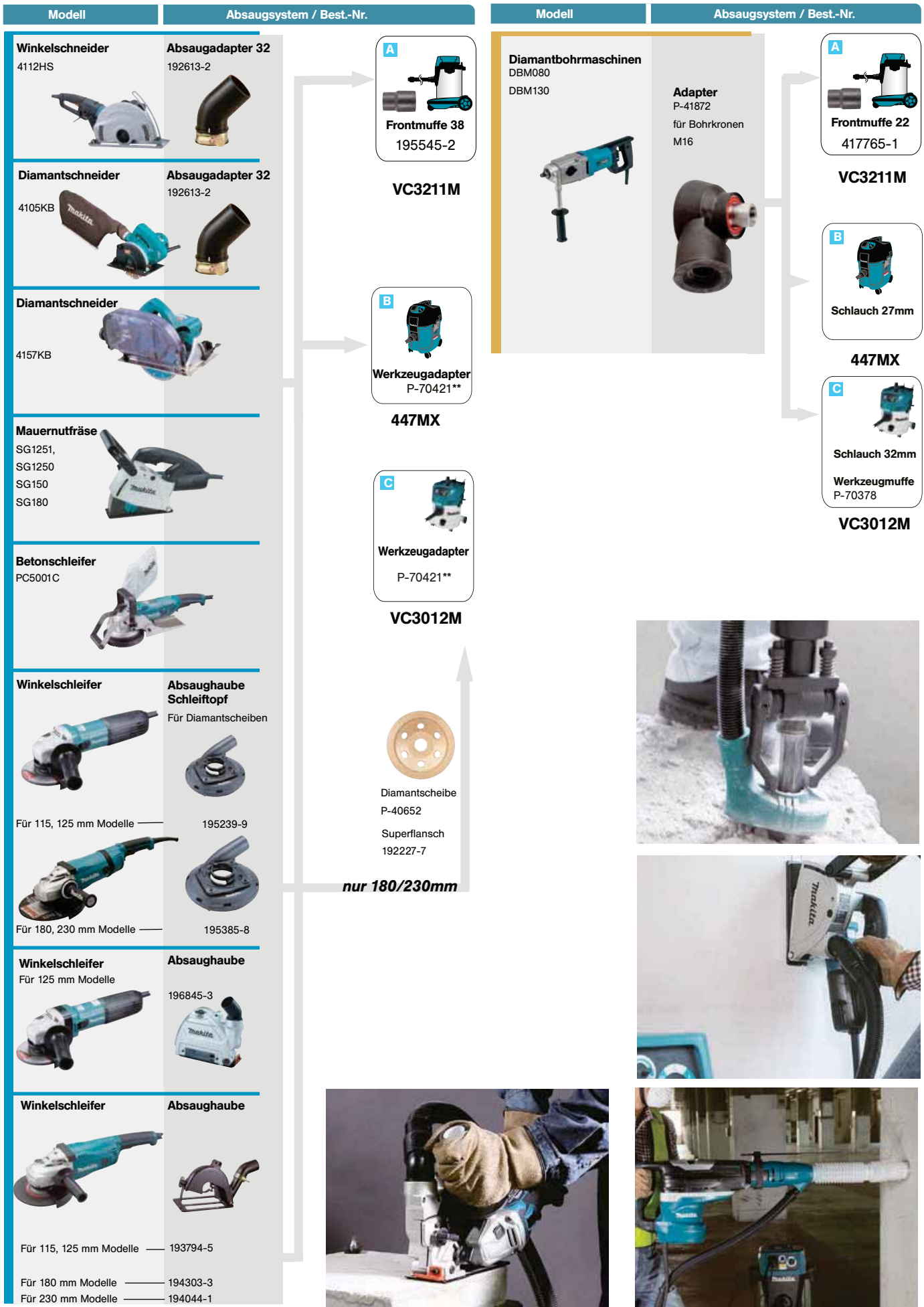

**P-81745 im Lieferumfang **P-70421 verbindet direkt mit Ø36 mm Schlauch

Absaugübersicht

Modelle	Absaugsystem / Best.-Nr.
Handkreissägen DHS630 ————— 194314-8 DHS680 ————— 196961-1 DSS501, DSS500 ——— 194415-2 HS300D ————— 452237-9 DSS610 ————— 419283-5	Adapter 
Handkreissägen DHS710 ————— 196520-1 HS6101, HS7101 ——— 453289-3 HS7600 ————— 196843-7 DHS680 ————— 196961-1	Adapter 
Tauchsäge SP6000	Frontmuffe 24 195546-0
Akku-Stichsägen DJV141, DJV142 DJV181, DJV182	Absaugadapter 126331-0  + Frontmuffe 24 195546-0



VC3211M



VC3012M



447MX

**P-70421 verbindet direkt mit Ø36 mm Schlauch

Modell	Absaugsystem / Best.-Nr.
Handkreissägen 5603R, 5704R, 5705R ——— 192420-3 5143R ————— 192490-2 5103R, 5903R ————— 192419-8 N5900B ————— 193068-4	Adapter 
Handkreissägen 5604R	
Handkreissäge mit Staubsammelbox 5017RKB	
Hobel KP0810/C	
Hobel DKP180 ————— 451329-1 KP0800	Absaugstutzen 
Hobel 1911B	Absaugstutzen 192082-7 
Hobel N1923B, KP0800 1806B, KP312S	

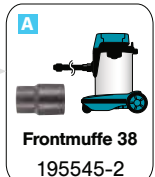

VC3211M



VC3012M



Makita empfiehlt den Einsatz eines mindestens 32 mmØ-Schlauchs zum Absaugen von Hobeln

Absaugstutzen



Adapter

*abgeknickt











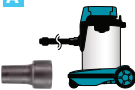







Modell	Best.-Nr.
N1923B	181572-5
KP0800, DKP180	451329-1
1806B	122397-8
KP312S	193733-5

Modell	Best.-Nr.
N1923B	JPA122275
KP0800	*416368-8
1806B, KP312S	181575-9



Absaugübersicht

Modell	Absaugsystem / Best.-Nr.
Nutfräse PJ7000 DPJ180 	A  Frontmuffe 22 417765-1 VC3211M
Rotationsschneider 3706 	Absaughaube 193449-2 
Akku-Rotationsschneider DCO180 	Absaughaube 193449-2 
Oberfräse RP0910, RP1110C 	B  Adapter 25-50 192349-3 447MX











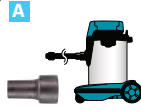



Modell	Absaugsystem / Best.-Nr.
Oberfräse RP1800 RP2300FC 	Absaugstutzen 194934-8  Frontmuffe 38 195545-2 VC3211M
Oberfräse RP1110C 	Absaugstutzen 193379-7 
Oberfräse RP0900, RP0910 ***RT0700C  *** Eintauchgrundplatte	Absaugstutzen 194733-8 
Trimmer RT0700C 	Absaugstutzen 195559-1 
	C  Werkzeugadapter P-70421 VC3012M
	B  Werkzeugadapter P-70421 447MX





Absaugübersicht

Modell	Absaugsystem / Best.-Nr.
Bandschleifer 9403, 9404, 9902, 9903, 9910, 9911, 9920, 9921 	 Frontmuffe 38 195545-2 VC3211M
Bürstenschleifer 9741 	Adapter 410899-9   Werkzeugadapter P-70421 VC3012M
	 Werkzeugadapter P-70421 447MX

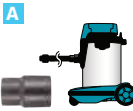

Modell	Absaugsystem / Best.-Nr.
Stichsäge JV100D  4327, 4329 JV0600	 Frontmuffe 22 417765-1 VC3211M
Stichsäge DJV140, DJV180  4350CT/FCT, 4351CT/FCT	 Absaugstutzen 417853-4 VC3211M
Bandfeile 9032 	 Absaugstutzen 122652-8 VC3211M
Bandschleifer 9031 	 Adapter 25-50 192349-3 Werkzeugmuffe P-70378 VC3012M
Schwingschleifer 9046, BO3700, BO3711 BO4900/V, BO4901 BO4555, BO4556 BO4565, BO4566 BO4558  	 Adapter 25-50 192349-3 447MX
Exzentrerschleifer BO5031 BO5041 BO6030 BO6040 DBO180 	
Multifunktionswerkzeug DTM50, DTM40 TM3000C TM3010C	Absaugset 195965-0 196022-7 196550-2   DTM51 DTM41
	 196765-1

Absaugübersicht

Modell	Absaugsystem / Best.-Nr.
Akku-Kapp- und Gehrungssäge DLS713 LS0815FL DLS714	 Frontmuffe 38 195545-2 VC3211M
Kapp- und Gehrungssägen LS0714FB LS1016L LS1018L LS1216L	 Werkzeugadapter P-70421 VC3012M
Kapp- und Gehrungssäge MLS100	
Kapp- und Gehrungssägen LS1040F	 Werkzeugadapter P-70421 447MX
Universal Kapp-, Tisch- und Gehrungssäge LF1000	
Universal Kapp- und Gehrungssägen LH1040/F LH1200FL	

*P-81745 im Lieferumfang

Modell	Absaugsystem / Best.-Nr.
Tischkreissäge 2704, 2705	 Adapter 419093-0  Frontmuffe 38 195545-2 VC3211M
Tischkreissäge 2702	 Adapter 55 192799-2  Werkzeugadapter P-70421 VC3012M
Tischkreissäge MLT100 2712	 Absaugstutzen JM27000090  Werkzeugadapter P-70421 VC3012M
Bandsäge LB1200F	  Werkzeugadapter P-70421 447MX

**P-70421 verbindet direkt mit Ø36 mm Schlauch

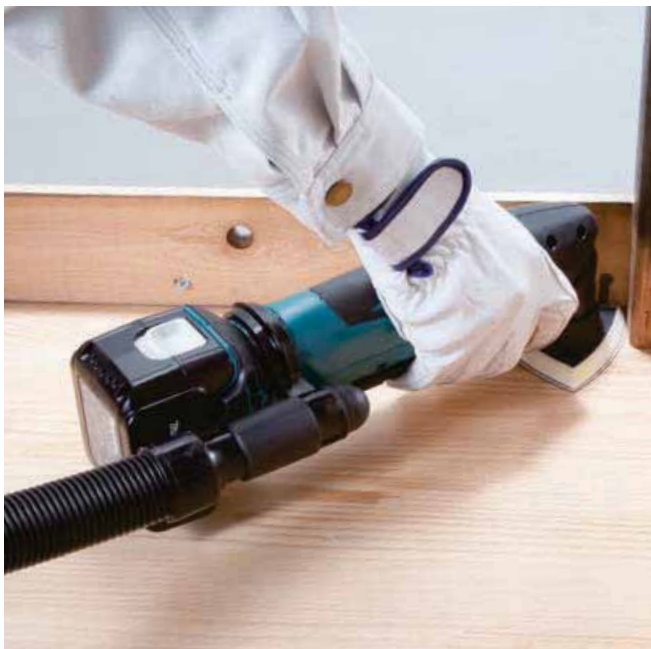

447L/447M

Filtersack



VPE	Best.-Nr.	Preis zzgl. MwSt.	Preis inkl. MwSt.
5	P-70203	48,90	58,19

Filterelement



VPE	Best.-Nr.	Preis zzgl. MwSt.	Preis inkl. MwSt.
1	P-70225	61,90	73,66

Entsorgungssack



VPE	Best.-Nr.	Preis zzgl. MwSt.	Preis inkl. MwSt.
5	P-70306	34,90	41,53

Saugschläuche







Länge mm	Aussendurchmesser mm	Bemerkung	VPE	Best.-Nr.	Preis zzgl. MwSt.	Preis inkl. MwSt.
3000	36	Antistatisch (schwarz)	1	P-70362	139,90	166,48
3500	27	Antistatisch (schwarz)	1	P-70487	133,90	159,34
3500	36	Statisch (silber)	1	P-72920	61,90	73,66

Muffen und Adapter



Bezeichnung	Innendurchmesser mm	Aussendurchmesser mm	Bemerkung	VPE	Best.-Nr.	Preis zzgl. MwSt.	Preis inkl. MwSt.
Werkzeugseitig.Werkzeugadapter Quicksystem							
Werkzeugmuffe Quicksystem	25	38		1	P-70378	31,90	37,96
Werkzeug Muffe Quicksystem		36	Antistatisch	1	P-70384	33,90	40,34

Muffen und Adapter

Bezeichnung	Innendurchmesser mm	Aussendurchmesser mm	Bemerkung	VPE	Best.-Nr.	Preis zzgl. MwSt.	Preis inkl. MwSt.
 Kesselmuffe für Schlauch 36mm	53	konisch 57-59	Antistatisch	1	P-70390	33,90	40,34
Kesselseitig:Muffe drehbar antistatisch 50 / 27mm							
 Kesselmuffe für Schlauch 27mm	53	konisch 57-59	Antistatisch	1	P-70409	33,90	40,34
 Werkzeugmuffe	27/25	38	Antistatisch	1	P-70415	18,50	22,02
Werkzeugseitig:Werkzeugadapter 36mm / 38mm							
 Werkzeugmuffe	38	45	Antistatisch	1	P-70421	40,90	48,67
 Schlauchanschluss für P-70415	25	38		1	W63509	4,50	5,36





Handrohr gebogen

Bemerkung	VPE	Best.-Nr.	Preis zzgl. MwSt.	Preis inkl. MwSt.
 Edelstahl	1	P-70346	54,90	65,33

Saugrohre

Bezeichnung	Länge mm	Bemerkung	VPE	Best.-Nr.	Preis zzgl. MwSt.	Preis inkl. MwSt.
 Verlängerungs-Rohr gerade	500	Edelstahl	2	P-70437	42,90	51,05

Düsen

Bezeichnung	Material	VPE	Best.-Nr.	Preis zzgl. MwSt.	Preis inkl. MwSt.
 Bodendüse	Kunststoff	1	P-70465	38,90	46,29
 Bürstendüse	Kunststoff	1	P-70471	10,90	12,97
 Profi Düse	Kunststoff	1	P-72958	61,90	73,66
 Spezial Bodendüse	Kunststoff	1	P-72964	66,90	79,61

Düsen



Bezeichnung	Material	VPE	Best.-Nr.	Preis zzgl. MwSt.	Preis inkl. MwSt.
Bodendüse aus Bürstenset P-70328	Kunststoff	1	W302002331	10,00	11,90

VC3012M

Filterelemente



Bezeichnung	VPE	Best.-Nr.	Preis zzgl. MwSt.	Preis inkl. MwSt.
Filterelement	1	P-70219	33,90	40,34

Filtersack



Bezeichnung	Material	VPE	Best.-Nr.	Preis zzgl. MwSt.	Preis inkl. MwSt.
Filtersack	Vlies	5	P-84078	30,90	36,77

Entsorgungssack



Bezeichnung	VPE	Best.-Nr.	Preis zzgl. MwSt.	Preis inkl. MwSt.
Folie	5	P-70297	27,90	33,20

Saugschläuche

Länge mm	Aussendurchmesser mm	Bemerkung	VPE	Best.-Nr.	Preis zzgl. MwSt.	Preis inkl. MwSt.
4000	32	Antistatisch	1	P-84084	0,00	0,00

Muffen und Adapter



Bezeichnung	Innendurchmesser mm	Aussendurchmesser mm	Best.-Nr.	Preis zzgl. MwSt.	Preis inkl. MwSt.
Werkzeugseitig:Werkzeugadapter Quicksystem					
Werkzeugmuffe Quicksystem	25	38	P-70378	31,90	37,96
Werkzeugseitig:Werkzeugadapter 36mm / 38mm					
Werkzeugmuffe	38	45	P-70421	40,90	48,67
Werkzeugmuffe	38	46	W14682	19,50	23,21
Schlauchmuffe Saugenseite	53	58	W30928	16,90	20,11
Schlauchmuffe Maschinenseite			W46947	19,50	23,21

Düsen



Bezeichnung	Material	VPE	Best.-Nr.	Preis zzgl. MwSt.	Preis inkl. MwSt.
Polsterbürste	Kunststoff	1	191657-9	12,50	14,88
Fugendüse	Kunststoff	1	410306-2	5,00	5,95
Bürstendüse	Kunststoff	1	P-70471	10,90	12,97
Bodendüse	Kunststoff	1	P-81789	19,50	23,21

Rohrhalter

Bezeichnung	Material	VPE	Best.-Nr.	Preis zzgl. MwSt.	Preis inkl. MwSt.
Rohrhalter-Rastung	Kunststoff	1	W302004018	10,90	12,97
Rohrhalter-Haken	Kunststoff	1	W302004027	25,90	30,82

Handrohr gebogen



Bemerkung	VPE	Best.-Nr.	Preis zzgl. MwSt.	Preis inkl. MwSt.
Edelstahl	1	P-70346	54,90	65,33

Saugrohr



Bezeichnung	Bemerkung	Länge mm	VPE	Best.-Nr.	Preis zzgl. MwSt.	Preis inkl. MwSt.
Verlängerungs-Rohr gerade	Edelstahl	500	2	P-70437	42,90	51,05

VC3211M

Filterelemente



Bezeichnung	VPE	Best.-Nr.	Preis zzgl. MwSt.	Preis inkl. MwSt.
Filterelement	1	141875-9	18,50	22,02
Vorfilter	1	196253-8	15,90	18,92

Filterelemente



Bezeichnung	VPE	Best.-Nr.	Preis zzgl. MwSt.	Preis inkl. MwSt.
FeuchtfILTER	1	423452-2	5,00	5,95

Filtersack



VPE	Best.-Nr.	Preis zzgl. MwSt.	Preis inkl. MwSt.
5	195558-3	27,90	33,20

Entsorgungssack



VPE	Best.-Nr.	Preis zzgl. MwSt.	Preis inkl. MwSt.
10	195440-6	10,90	12,97

Saugschläuche



Modelle	Länge mm	Aussendurchmesser mm	Bemerkung	VPE	Best.-Nr.	Preis zzgl. MwSt.	Preis inkl. MwSt.
DVC860/ VC3211M/ VC1310L/ VC3210L	3500	28	Antistatisch inkl. Adapter 417765-1 und 424379-9	1	195433-3	66,90	79,61
DVC860/ VC3211M/ VC1310L/ 3210L	2500	38	Antistatisch	1	195434-1	72,90	86,75



Muffen und Adapter



Bezeichnung	Innendurchmesser mm	Aussendurchmesser mm	VPE	Best.-Nr.	Preis zzgl. MwSt.	Preis inkl. MwSt.
Adapter 24mm zum Einsatz der Buersten und Buersten-Set mit Staubsauger VC1310L und VC3210L						
Werkzeug Adapter	25	38	1	195546-0	5,00	5,95
WKZ Muffe 22	22	25	1	417765-1	2,50	2,98
WKZ Muffe 24	24	38	1	424379-9	2,50	2,98

Handrohr gebogen



Modelle	Bemerkung	VPE	Best.-Nr.	Preis zzgl. MwSt.	Preis inkl. MwSt.
VC1310L/VC3210L/ VC3211M/DVC860	Aluminium	1	192562-3	20,90	24,87

Saugrohr

Modelle	Bezeichnung	Länge mm	Bemerkung	VPE	Best.-Nr.	Preis zzgl. MwSt.	Preis inkl. MwSt.
VC1310LX1/ VC3210LVC3 211M	Saugrohr gerade	560	Aluminium	1	192563-1	18,50	22,02

Düsen



Bezeichnung	Material	VPE	Best.-Nr.	Preis zzgl. MwSt.	Preis inkl. MwSt.
Bodendüse	Kunststoff	1	122512-4	21,90	26,06
Polsterbürste	Kunststoff	1	191657-9	12,50	14,88
Fugendüse	Kunststoff	1	410306-2	5,00	5,95

Schlauchklemme



VPE	Modelle	Bezeichnung	Material	Best.-Nr.	Preis zzgl. MwSt.	Preis inkl. MwSt.
1	DVC260	Schlauchklemme	Polyester	166116-2	2,50	2,98

VC1310L

Saugschläuche



Modelle	Länge mm	Aussendurchmesser mm	Bemerkung	VPE	Best.-Nr.	Preis zzgl. MwSt.	Preis inkl. MwSt.
DVC860/ VC3211M/ VC1310L/ VC3210L	3500	28	Antistatisch inkl. Adapter 417765-1 und 424379-9	1	195433-3	66,90	79,61
DVC860/ VC3211M/ VC1310L/ 3210L	2500	38	Antistatisch	1	195434-1	72,90	86,75

Filterelemente



Bezeichnung	VPE	Best.-Nr.	Preis zzgl. MwSt.	Preis inkl. MwSt.
Feinstaubfilter	1	195438-3	59,90	71,28
Feuchtfiter	1	195552-5	9,50	11,31
Vorfilter	1	195553-3	18,50	22,02
Nassfilter	1	195555-9	38,90	46,29

Filtersack



Bezeichnung	Material	VPE	Best.-Nr.	Preis zzgl. MwSt.	Preis inkl. MwSt.
Filtersack	Vlies	5	195557-5	21,90	26,06

Entsorgungssack

Bezeichnung	VPE	Best.-Nr.	Preis zzgl. MwSt.	Preis inkl. MwSt.
Entsorgungssack	10	195432-5	7,50	8,93

Muffen und Adapter

Bezeichnung	Innendurchmesser mm	Aussendurchmesser mm	VPE	Best.-Nr.	Preis zzgl. MwSt.	Preis inkl. MwSt.
-------------	---------------------	----------------------	-----	-----------	-------------------	-------------------

innen 38mm
außen 44mm



Werkzeug Adapter	37	45	1	195545-2	6,90	8,21
------------------	----	----	---	----------	------	------

Adapter 24mm zum Einsatz der Buersten und Buersten-Set mit Staubsauger VC1310L und VC3210L

Werkzeug Adapter	25	38	1	195546-0	5,00	5,95
------------------	----	----	---	----------	------	------

innen 22mm
außen 25mm



Werkzeug Adapter	22	25	1	195547-8	2,20	2,62
------------------	----	----	---	----------	------	------

Handrohr gebogen



Modelle	Bemerkung	VPE	Best.-Nr.	Preis zzgl. MwSt.	Preis inkl. MwSt.
VC1310L/VC3210L/ VC3211M/DVC860	Aluminium	1	192562-3	20,90	24,87

Saugrohre

Länge mm	VPE	Modelle	Bezeichnung	Bemerkung	Best.-Nr.	Preis zzgl. MwSt.	Preis inkl. MwSt.
560	1	VC1310LX1/ VC3210LVC3 211M	Saugrohr gerade	Aluminium	192563-1	18,50	22,02

Düsen



Modelle	Bezeichnung	Material	Länge mm	VPE	Best.-Nr.	Preis zzgl. MwSt.	Preis inkl. MwSt.
Alle Akku-Sauger außer DCL500Z	Fugendüse	Kunststoff	380	1	192236-6	6,90	8,21
	Bodendüse trocken	Kunststoff		1	195549-4	24,50	29,16

Düsen



Modelle	Bezeichnung	Material	Länge mm	VPE	Best.-Nr.	Preis zzgl. MwSt.	Preis inkl. MwSt.
	Bodendüse Nass	Kunststoff		1	195550-9	23,50	27,97
	Bodendüse Nass/Trocken	Kunststoff		1	195551-7	19,50	23,21
DVC350Z/ DVC340Z/ DVC260/ DVC860L	Fugendüse	Kunststoff		1	410306-2	5,00	5,95

Rohrhalter

	Best.-Nr.	Preis zzgl. MwSt.	Preis inkl. MwSt.
	451354-2	3,50	4,17

VC2010L

Saugschlauch

Länge mm	Aussendurchmesser mm	Bemerkung	VPE	Best.-Nr.	Preis zzgl. MwSt.	Preis inkl. MwSt.
3500	32	Antistatisch	1	P-72914	77,90	92,70

Filterelement



Bezeichnung	VPE	Best.-Nr.	Preis zzgl. MwSt.	Preis inkl. MwSt.
Filterelement	1	P-70219	33,90	40,34

Filtersack



VPE	Best.-Nr.	Preis zzgl. MwSt.	Preis inkl. MwSt.
5	P-72899	18,50	22,02

Entsorgungssack



Bezeichnung	VPE	Best.-Nr.	Preis zzgl. MwSt.	Preis inkl. MwSt.
Folie	5	P-70297	27,90	33,20

Muffen und Adapter

Bezeichnung	Innendurchmesser mm	Aussendurchmesser mm	VPE	Best.-Nr.	Preis zzgl. MwSt.	Preis inkl. MwSt.
Werkzeugadapter zur Absaugung von Elektrowerkzeugen						
 Werkzeugmuffe	25	36/38	1	P-72936	25,90	30,82

Handrohr gebogen



Modelle	Best.-Nr.	Preis zzgl. MwSt.	Preis inkl. MwSt.
VC2010L/VC3511L	P-72908	20,90	24,87

Saugrohre

Länge mm	VPE	Modelle	Bezeichnung	Bemerkung	Best.-Nr.	Preis zzgl. MwSt.	Preis inkl. MwSt.
520	2	VC2010L/ VC3011L/ VC3511L	Saugrohrset gerade	Metall	P-72942	25,90	30,82

Düse



Bezeichnung	Material	VPE	Best.-Nr.	Preis zzgl. MwSt.	Preis inkl. MwSt.
Universaldüse	Kunststoff	1	W14295	7,50	8,93

VC3210L

Saugschlauch



Modelle	Länge mm	Aussendurchmesser mm	Bemerkung	VPE	Best.-Nr.	Preis zzgl. MwSt.	Preis inkl. MwSt.
DVC860/ VC3211M/ VC1310L/ VC3210L	3500	28	Antistatisch inkl. Adapter 417765-1 und 424379-9	1	195433-3	66,90	79,61
DVC860/ VC3211M/ VC1310L/ 3210L	2500	38	Antistatisch	1	195434-1	72,90	86,75

Filterelemente



Bezeichnung	VPE	Best.-Nr.	Preis zzgl. MwSt.	Preis inkl. MwSt.
Feinstaubfilter	1	195441-4	59,90	71,28
Nassfilter	1	195611-5	64,90	77,23

Filterelemente



Bezeichnung	VPE	Best.-Nr.	Preis zzgl. MwSt.	Preis inkl. MwSt.
Vorfilter	1	195612-3	27,90	33,20
Feuchtfilter	1	424377-3	8,20	9,76

Filtersack



VPE	Best.-Nr.	Preis zzgl. MwSt.	Preis inkl. MwSt.
5	195558-3	27,90	33,20

Entsorgungssack



VPE	Best.-Nr.	Preis zzgl. MwSt.	Preis inkl. MwSt.
10	195440-6	10,90	12,97

Muffen und Adapter



Bezeichnung	Innendurchmesser mm	Aussendurchmesser mm	VPE	Best.-Nr.	Preis zzgl. MwSt.	Preis inkl. MwSt.
innen 38mm außen 44mm						
Werkzeug Adapter	37	45	1	195545-2	6,90	8,21
Adapter 24mm zum Einsatz der Buersten und Buersten-Set mit Staubsauger VC1310L und VC3210L						
Werkzeug Adapter	25	38	1	195546-0	5,00	5,95
innen 22mm außen 25mm						
Werkzeug Adapter	22	25	1	195547-8	2,20	2,62



Handrohr gebogen



Modelle	Bemerkung	VPE	Best.-Nr.	Preis zzgl. MwSt.	Preis inkl. MwSt.
VC1310L/VC3210L/ VC3211M/DVC860	Aluminium	1	192562-3	20,90	24,87

Saugrohr

Länge mm	VPE	Modelle	Bezeichnung	Bemerkung	Best.-Nr.	Preis zzgl. MwSt.	Preis inkl. MwSt.
560	1	VC1310LX1/ VC3210LVC3 211M	Saugrohr gerade	Aluminium	192563-1	18,50	22,02

Düsen



Länge mm	Bezeichnung	Material	VPE	Modelle	Best.-Nr.	Preis zzgl. MwSt.	Preis inkl. MwSt.
380	Fugendüse	Kunststoff	1	Alle Akku- Sauger außer DCL500Z	192236-6	6,90	8,21
	Bodendüse trocken	Kunststoff	1		195549-4	24,50	29,16
	Bodendüse Nass	Kunststoff	1		195550-9	23,50	27,97
	Bodendüse Nass/Trocken	Kunststoff	1		195551-7	19,50	23,21
	Fugendüse	Kunststoff	1	DVC350Z/ DVC340Z/ DVC260/ DVC860L	410306-2	5,00	5,95

VC3011L

Saugschlauch

inkl.Handrohr gebogen

Länge mm	Aussendurchmesse r mm	Bemerkung	VPE	Best.-Nr.	Preis zzgl. MwSt.	Preis inkl. MwSt.
3500	32	Statisch	1	W107406115	34,90	41,53

Filterelement



VPE	Bezeichnung	Best.-Nr.	Preis zzgl. MwSt.	Preis inkl. MwSt.
1	Filterelement	P-70219	33,90	40,34

Filtersack



VPE	Best.-Nr.	Preis zzgl. MwSt.	Preis inkl. MwSt.
5	P-72899	18,50	22,02

Entsorgungssack



VPE	Bezeichnung	Best.-Nr.	Preis zzgl. MwSt.	Preis inkl. MwSt.
5	Folie	P-70297	27,90	33,20

Muffen und Adapter



Modelle	Bezeichnung	Innendurchmesser mm	Aussendurchmesser mm	VPE	Best.-Nr.	Preis zzgl. MwSt.	Preis inkl. MwSt.
VC2012L, VC3011L	Muffe mit Regulierung	25	36/38	1	P-81745	15,90	18,92

Saugrohr

Modelle	Bezeichnung	Länge mm	VPE	Bemerkung	Best.-Nr.	Preis zzgl. MwSt.	Preis inkl. MwSt.
VC2010L/ VC3011L/ VC3511L	Saugrohrset gerade	520	2	Metall	P-72942	25,90	30,82

Düse



VPE	Bezeichnung	Material	Best.-Nr.	Preis zzgl. MwSt.	Preis inkl. MwSt.
1	Universaldüse	Kunststoff	W14295	7,50	8,93
1	Fugendüse	Kunststoff	W29541	3,50	4,17

Zubehörbox/Rohrhalter

Best.-Nr.	Preis zzgl. MwSt.	Preis inkl. MwSt.
W107409980	16,90	20,11

VC3511L

Filterelement



Bezeichnung	VPE	Best.-Nr.	Preis zzgl. MwSt.	Preis inkl. MwSt.
Filterelement	1	P-70219	33,90	40,34

Entsorgungssack



Bezeichnung	VPE	Best.-Nr.	Preis zzgl. MwSt.	Preis inkl. MwSt.
Folie	5	P-70297	27,90	33,20

Saugschlauch

Länge mm	Aussendurchmesser mm	Bemerkung	VPE	Best.-Nr.	Preis zzgl. MwSt.	Preis inkl. MwSt.
3500	32	Antistatisch	1	P-72914	77,90	92,70

Düsen



Bezeichnung	Material	VPE	Best.-Nr.	Preis zzgl. MwSt.	Preis inkl. MwSt.
Bodendüse	Kunststoff	1	P-70465	38,90	46,29
Universaldüse	Kunststoff	1	W14295	7,50	8,93
Fugendüse	Kunststoff	1	W29541	3,50	4,17

VC2012L

Saugschlauch

inkl.Handrohr gebogen

Länge mm	Aussendurchmesser mm	Bemerkung	VPE	Best.-Nr.	Preis zzgl. MwSt.	Preis inkl. MwSt.
3500	32	Statisch	1	W107406115	34,90	41,53

Filterelement



VPE	Bezeichnung	Best.-Nr.	Preis zzgl. MwSt.	Preis inkl. MwSt.
1	Filterelement	P-70219	33,90	40,34

Filtersack



VPE	Best.-Nr.	Preis zzgl. MwSt.	Preis inkl. MwSt.
5	P-72899	18,50	22,02

Entsorgungssack



VPE	Bezeichnung	Best.-Nr.	Preis zzgl. MwSt.	Preis inkl. MwSt.
5	Folie	P-70297	27,90	33,20

Muffen und Adapter



Bezeichnung	Innendurchmesser mm	Aussendurchmesser mm	VPE	Modelle	Best.-Nr.	Preis zzgl. MwSt.	Preis inkl. MwSt.
Muffe mit Regulierung	25	36/38	1	VC2012L, VC3011L	P-81745	15,90	18,92

Saugrohre

Modelle	Bezeichnung	Länge mm	Bemerkung	VPE	Best.-Nr.	Preis zzgl. MwSt.	Preis inkl. MwSt.
VC2010L/ VC3011L/ VC3511L	Saugrohrset gerade	520	Metall	2	P-72942	25,90	30,82

Düse



Bezeichnung	Material	VPE	Best.-Nr.	Preis zzgl. MwSt.	Preis inkl. MwSt.
Universaldüse	Kunststoff	1	W14295	7,50	8,93
Fugendüse	Kunststoff	1	W29541	3,50	4,17

VC3012L

Filterelemente



Bezeichnung	VPE	Best.-Nr.	Preis zzgl. MwSt.	Preis inkl. MwSt.
Filterelement	1	P-70219	33,90	40,34

Filtersack



Bezeichnung	Material	VPE	Best.-Nr.	Preis zzgl. MwSt.	Preis inkl. MwSt.
Filtersack	Vlies	5	P-84078	30,90	36,77

Entsorgungssack



Bezeichnung	VPE	Best.-Nr.	Preis zzgl. MwSt.	Preis inkl. MwSt.
Folie	5	P-70297	27,90	33,20

Saugschläuche

Länge mm	Aussendurchmesser mm	Bemerkung	VPE	Best.-Nr.	Preis zzgl. MwSt.	Preis inkl. MwSt.
4000	32	Antistatisch	1	P-84084	61,90	73,66

Muffen und Adapter



Bezeichnung	Innendurchmesser mm	Aussendurchmesser mm	Best.-Nr.	Preis zzgl. MwSt.	Preis inkl. MwSt.
Werkzeugseitig:Werkzeugadapter Quicksystem					
Werkzeugmuffe Quicksystem	25	38	P-70378	31,90	37,96
Werkzeugseitig:Werkzeugadapter 36mm / 38mm					
Werkzeugmuffe	38	45	P-70421	40,90	48,67
Werkzeugmuffe	38	46	W14682	19,50	23,21
Schlauchmuffe Saugenseite	53	58	W30928	16,90	20,11
Schlauchmuffe Maschinenseite			W46947	19,50	23,21

Düsen



Bezeichnung	Material	VPE	Best.-Nr.	Preis zzgl. MwSt.	Preis inkl. MwSt.
Bodendüse	Kunststoff	1	P-81789	19,50	23,21

Rohrhalter

VPE	Bezeichnung	Material	Best.-Nr.	Preis zzgl. MwSt.	Preis inkl. MwSt.
1	Rohrhalter-Rastung	Kunststoff	W302004018	10,90	12,97
1	Rohrhalter-Haken	Kunststoff	W302004027	25,90	30,82

Handrohr gebogen



Bemerkung	VPE	Best.-Nr.	Preis zzgl. MwSt.	Preis inkl. MwSt.
Edelstahl	1	P-70346	54,90	65,33

Saugrohr



Länge mm	VPE	Bezeichnung	Bemerkung	Best.-Nr.	Preis zzgl. MwSt.	Preis inkl. MwSt.
500	2	Verlängerungs-Rohr gerade	Edelstahl	P-70437	42,90	51,05

Zubehör Absauggeräte

Absaugadapter maschinenspezifisch



Modelle	Bezeichnung	Innendurchmesser mm	Aussendurchmesser mm	Material	VPE	Best.-Nr.	Preis zzgl. MwSt.	Preis inkl. MwSt.
1806B/ KP312S	Adapter für Schlauchanschluß	61	70			122397-8	104,90	124,83
RP0910/ RP1100C	Absaugadapter	25	30			122615-4	5,00	5,95
9032	Absaugadapter	19	22			122652-8	5,90	7,02
BO6050	Absaugstutzen	23	28			143326-8	9,50	11,31
CL072/ CL102	Absaugschlauch flexibel	A) 27 B) 32	A) 32 B) 37	Kunststoff	1	191496-7	9,50	11,31
BO4553/ BO4554/ BO4561	Absaugstutzen	15	20			192504-7	4,50	5,36
PC5001C/ 4105KB/ 4112HS	Absaugadapter	32	38			192613-2	16,90	20,11
1100	Adapter für Schlauchanschluß	55	60			315879-9	26,90	32,01
9741	Absaugstutzen	A) 32 B) 28	A) 36 B) 32			410899-9	3,00	3,57
1911B	Adapter für Schlauchanschluß	55	60			414468-8	3,50	4,17
5903R/ 5103R	Absaugstutzen	32	38			415426-7	3,50	4,17
5143R	Absaugstutzen	30	38			415816-4	9,50	11,31
LF1000/ KP0800/ KP0810K/ KP0810CK/ BKP180	Winkel	22	37,5			416368-8	4,50	5,36
BO6040	Absaugstutzen	21-23	25-33			417408-5	3,00	3,57

Absaugadapter maschinenspezifisch

Absaugadapter maschinenspezifisch



Modelle	Bezeichnung	Innendurchmesser mm	Aussendurchmesser mm	Material	VPE	Best.-Nr.	Preis zzgl. MwSt.	Preis inkl. MwSt.
2704	Absaugadapter	43	52			419093-0	4,50	5,36
N1923B	Späneabführung	54	66			JPA122194	20,90	24,87
1100/ 1911B/ N1923B	Schlauchanschlußadapter	45	55			JPA122275	8,50	10,12

Zubehör Rotationslaser

Zubehör Rotationslaser



Bezeichnung	Modelle	Best.-Nr.	Preis zzgl. MwSt.	Preis inkl. MwSt.
Markierungsplatte, magnetisch	SKR200Z	LE00775106	12,50	14,88
Laserbrille zur Verstärkung des Laserlichts	SKR200Z, SK102Z	LE00775111	18,50	22,02
Plattenhalter, magnetisch	SKR200Z	LE00784968	69,90	83,18
Wandhalter	SKR200Z	LE00791661	96,90	115,31
Empfänger LR150	SKR200Z	LE00796587	320,00	380,80
Fernbedienung	SKR200Z	LE00796588	61,90	73,66
Nivellierlatte 4m	SKR200Z	P-81309	66,90	79,61

Zubehör Linienlaser

Zubehör Linienlaser



Bezeichnung	Modelle	Best.-Nr.	Preis zzgl. MwSt.	Preis inkl. MwSt.
Laserbrille zur Verstärkung des Laserlichts	SKR200Z, SK102Z	LE00775111	18,50	22,02
Kugelpfropf-Adapter i1/4"/a1/4"	SK102Z	LE00785519	21,90	26,06
Wandhalter, magnetisch 1/4"a - 5/8"i	SK102Z	LE00785633	14,50	17,26
Wand- und Deckenhalter	SK102Z	LE00785637	124,90	148,63
Makierungsplatte, magnetisch	SK102Z	LE00785638	18,50	22,02
Wandhalter, magnetisch 1/4"a - 5/8"i	SK103PZ	LE00789389	33,90	40,34
Empfänger	SK102Z	LE00817902	178,00	211,82
Halterung für Empfänger	SK102Z	LE00837096	38,90	46,29

Laserstative



Bezeichnung	Höhe mm	Anschlußgewinde	Best.-Nr.	Preis zzgl. MwSt.	Preis inkl. MwSt.
Standard Tripod	440 - 1.650	5/8"	P-81088	93,90	111,74
Standard Tripod	1400 - 2.700 mit Handkurbel	5/8"	P-81315	249,00	296,31

Zubehör Kettenstemmer

Fräsketten



Fräsbreite mm	Frästiefe mm	Best.-Nr.	Preis zzgl. MwSt.	Preis inkl. MwSt.
30	100	P-22078	365,00	434,35
40	100	P-22084	248,00	295,12
50	100	P-22090	298,00	354,62

Schienen

Fräsbreite mm	Best.-Nr.	Preis zzgl. MwSt.	Preis inkl. MwSt.
30	P-22109	498,00	592,62
40	P-22115	335,00	398,65
50	P-22121	335,00	398,65

Kettenräder

Fräsbreite mm	Best.-Nr.	Preis zzgl. MwSt.	Preis inkl. MwSt.
30	P-22137	80,90	96,27
40	P-22143	64,90	77,23
50	P-22159	80,90	96,27



Zubehör Hochdruckreiniger

Pistolen



Modelle	Best.-Nr.	Preis zzgl. MwSt.	Preis inkl. MwSt.
HW102/HW112	3320152	9,50	11,31
HW132	3640920	31,90	37,96
HW131	P-72431	42,90	51,05

Hochdruckschläuche



Modelle	Best.-Nr.	Preis zzgl. MwSt.	Preis inkl. MwSt.
HW102/HW112	3640630	28,90	34,39
HW112	3640660	45,90	54,62
HW132	3640960	74,90	89,13
HW132	3641570	74,90	89,13
HW112	3641590	48,90	58,19
HW131	P-72540	175,00	208,25

Verlängerungsschläuche

Modelle	Best.-Nr.	Preis zzgl. MwSt.	Preis inkl. MwSt.
HW102	41179	31,90	37,96
HW112/HW132	41181	69,90	83,18

Abflussreiniger



Modelle	Best.-Nr.	Preis zzgl. MwSt.	Preis inkl. MwSt.
HW102/HW112/ HW132	41165	74,90	89,13
HW102/HW112/ HW132	41167	118,90	141,49
HW131	P-66503	77,90	92,70
HW131	P-72512	118,90	141,49

Turbolanzen



Modelle	Best.-Nr.	Preis zzgl. MwSt.	Preis inkl. MwSt.
HW102/HW112	3320120	10,90	12,97
HW132	3640940	12,50	14,88
HW131	P-64917	69,90	83,18

Lanzen mit Variodüse



Modelle	Best.-Nr.	Preis zzgl. MwSt.	Preis inkl. MwSt.
HW102	3640640	5,00	5,95
HW112	3640650	5,90	7,02
HW132	3640930	10,90	12,97
HW131	P-64901	42,90	51,05

Zubehör Hochdruckreiniger

Pistolenverlängerung



Modelle	Best.-Nr.	Preis zzgl. MwSt.	Preis inkl. MwSt.
HW102/HW112	3320130	4,50	5,36

Rotorbürsten



Modelle	Best.-Nr.	Preis zzgl. MwSt.	Preis inkl. MwSt.
HW102/HW112/ HW132	41187	36,90	43,91
HW131	P-66494	36,90	43,91

Aussen / Innenanschlusset



Modelle	Best.-Nr.	Preis zzgl. MwSt.	Preis inkl. MwSt.
HW102/HW112/ HW131/HW132	P-64870	8,50	10,12

Bodenreiniger



Modelle	Best.-Nr.	Preis zzgl. MwSt.	Preis inkl. MwSt.
HW102/HW112/ HW132	41175	52,90	62,95
HW131	P-66553	133,90	159,34

Saugset

Modelle	Best.-Nr.	Preis zzgl. MwSt.	Preis inkl. MwSt.
HW102/HW112/ HW132	41163	52,90	62,95

Universalreiniger



Modelle	Best.-Nr.	Preis zzgl. MwSt.	Preis inkl. MwSt.
HW102/HW112/ HW131/HW132	P-64864	18,00	21,42

Reinigungsmittelinjektor



Modelle	Best.-Nr.	Preis zzgl. MwSt.	Preis inkl. MwSt.
HW102/HW112/ HW132	3640090	3,50	4,17

Waschbürsten

Modelle	Best.-Nr.	Preis zzgl. MwSt.	Preis inkl. MwSt.
HW112/HW132	3640950	23,50	27,97

Reinigungsschaumdüse



Modelle	Best.-Nr.	Preis zzgl. MwSt.	Preis inkl. MwSt.
HW112/HW132	3640670	3,50	4,17

Wasserfilter

Modelle	Best.-Nr.	Preis zzgl. MwSt.	Preis inkl. MwSt.
HW102/HW112/ HW131/HW132	3082130	6,90	8,21
HW102/HW112/ HW131/HW132	41161	15,90	18,92

Turbo Düsen

Modelle	Best.-Nr.	Preis zzgl. MwSt.	Preis inkl. MwSt.
HW132	3641150	10,90	12,97

Dichtungssätze

Modelle	Best.-Nr.	Preis zzgl. MwSt.	Preis inkl. MwSt.
HW102/HW112/ HW132	3641140	3,00	3,57

Multispeeddüsen

Modelle	Best.-Nr.	Preis zzgl. MwSt.	Preis inkl. MwSt.
HW132	3644150	10,50	12,50

Trennschleifer

Trennscheiben

Schnittstark fuer Trockenschnitte, hochwertige Schleifkoerper in Kunstharzbindung, hohe Sicherheit durch verstaerkte Gewebeeinlagen

Durchmesser mm	Verwendung	Stärke mm	Maximale Drehzahl	Bohrung mm	VPE	Best.-Nr.	Preis zzgl. MwSt.	Preis inkl. MwSt.
300	Stein	3,0	5100	20	1	966121120	8,50	10,12
300	Stahl	3,0	5100	20	1	966121150	9,50	11,31
350	Stein	4,0	5500	20	1	966141120	12,50	14,88
350	Stahl	4,0	5500	20	1	966141150	12,50	14,88
400	Stein	4,5	4250	20	1	966161020	30,90	36,77
400	Stahl	4,0	3400	20	1	966161050	30,90	36,77
405	Stahl	3,0	3400	25,4	25	A-87694-25	123,00	146,37
355	Stahl	3,0	3860	25,4	5	B-10665-5	25,90	30,82
355	Stahl	3,0	4300	25,4	5	B-16891-5	36,90	43,91



Diamantscheiben

RESCUE FORCE

Bestückt mit großen Diamanten speziell für den Rettungseinsatz auch bei Flugzeug- und ICE-Aussenhaut

Durchmesser mm	Bohrung mm	Verwendung	Stärke mm	Maximale Drehzahl min ⁻¹	Best.-Nr.	Preis zzgl. MwSt.	Preis inkl. MwSt.
305	20	Stahl, Sicherheitsglas, Beton, Kohlefaser verstärkte Kunststoffe, Panzerglas	3,3	6300	A-88808	753,00	896,07



ASPHALT

Spezialscheibe für den Einsatz in Asphalt, segmentiert.

Durchmesser mm	Bohrung mm	Segmenthöhe mm	Maximale Drehzahl min ⁻¹	Best.-Nr.	Preis zzgl. MwSt.	Preis inkl. MwSt.
300	20	10	6360	B-13269	189,00	224,91
350	25,4/20	10	5460	B-13275	192,00	228,48
400	25,4/20	10	4770	B-42905	302,00	359,38



Reduzierringe

Innendurchmesser mm	Aussendurchmesser mm	Best.-Nr.	Preis zzgl. MwSt.	Preis inkl. MwSt.
20	25,4	257054-0	2,90	3,45



Trennschleifer

Führungswagen



Modelle	Tankinhalt l	Bemerkung	Best.-Nr.	Preis zzgl. MwSt.	Preis inkl. MwSt.
Für exakte Schnitte. Radachse links oder rechts verschiebbar, Tiefenbegrenzer, inkl. Druck- und Fallwassergarnitur (15). Werkzeuglos montierbar. Mit Einschaltsperrung und hitzebeständigem Alu-Führungsrad.					
EK7301, EK8100	15	Inkl. Wassertank und Alu-Führungsrad	394369600	587,39	698,99
EK7651H	15	Incl. Wassertank und Alu-Führungsrad	394369610	587,39	698,99

Wassertank

Modelle	Tankinhalt l	Bemerkung	Best.-Nr.	Preis zzgl. MwSt.	Preis inkl. MwSt.
EK7301, EK8100	10	Druckwassertank aus Kunststoff. max. 3bar Srühdruk	957802600	230,00	273,70
EK7301, EK8100	10	Druckwassertank aus Kunststoff. max. 6bar Srühdruk	988394610	71,34	84,89

Vorfilter Set

Modelle	Bezeichnung	Best.-Nr.	Preis zzgl. MwSt.	Preis inkl. MwSt.
EK7651H	Vorfilter-Set	195945-6	15,90	18,92
EK7301, EK8100	Filter-Set 5+1	957173611	36,05	42,90

Luftfilteröl



Inhalt L	Bezeichnung	Best.-Nr.	Preis zzgl. MwSt.	Preis inkl. MwSt.	
0,5 Liter	Luftfilter Reiniger 0,5 Liter	980008627	22,50	26,78	
1,0 Liter	Luftfilter Öl	980008628	25,00	29,75	
Zur Reinigung und Pflege des Schaumstoffvorfilters 1 Liter Luftfilteröl (50Anwendungen) 0,5 Liter Spezialreiniger		Luftfilter Pflegeset	980008629	36,90	43,91

Service Set

Keilriemen, Tankdeckel, Starterseil, Zuendkerze, Benzinfilter, Kombischlüssel, Wartungsanleitung

Modelle	Best.-Nr.	Preis zzgl. MwSt.	Preis inkl. MwSt.
EK7301	957394005	34,90	41,53

2 Takt Motoröl

2 Taktmotorenoel Gemisch 50:1 100ml 2 Taktmotorenoel Gemisch 50:1 1000ml



Bezeichnung	Inhalt L	Best.-Nr.	Preis zzgl. MwSt.	Preis inkl. MwSt.
Motoröl 2-Takt 50:1	0,1 Liter	980008606	1,89	2,25
Motoröl 2-Takt 50:1	1,0 Liter	980008607	8,66	10,31

4 Takt Motoröl

Bezeichnung	Inhalt L	Best.-Nr.	Preis zzgl. MwSt.	Preis inkl. MwSt.
Motoröl 4-Takt 10W30	0,22 Liter	195532-1	7,00	8,33

Druck-, Fallwasserarmatur

Modelle	Best.-Nr.	Preis zzgl. MwSt.	Preis inkl. MwSt.
EK7651H	195534-7	30,90	36,77

Zündkerzen

Modelle	Bezeichnung	Typ	Best.-Nr.	Preis zzgl. MwSt.	Preis inkl. MwSt.
EK7651H	Zündkerze	NGK CMR6H	168652-4	8,50	10,12
EA4300F, DCS460, DCS4630, DCS6401, EA7300P, EA7900P, EM2600U	Zündkerze	BPMR7A	958603621	5,00	5,95

Zubehör

▣ Gartengeräte





Tipps und Tricks zum Umgang mit Benzin-Motoren

Empfehlung im Umgang mit 2-Takt Motoren (Gemisch 50:1)

- Betanken Sie Ihr Produkt mit bleifreiem Kraftstoff von mindestens 91 Oktan.
- Verwenden Sie nur E-10-Kraftstoff, wenn dieser ausdrücklich vom Hersteller für Ihr Gerät freigegeben ist.
- Bei der Verwendung von Sonderkraftstoffen (Biokraftstoffe) halten Sie sich bitte unbedingt an die Herstellerangaben.
- Verwenden Sie nur Mischöle, die der Qualitätsstufe ISO FC oder ISO EGD entsprechen.
- Verbrauchen Sie selbst angemischten Kraftstoff innerhalb von 3 Monaten, da es danach zu einer Entmischung kommen kann.

Empfehlung im Umgang mit 4-Takt Motoren (Super bleifrei)

- Nehmen Sie frisches, bleifreies Benzin mit einer Oktanzahl von mindestens 95 Oktan.
- Kaufen Sie Kraftstoffe nach Ihrem Bedarf, den Sie innerhalb von 30 Tagen verbrauchen.
- Bedenken Sie, dass auch ein 4-Takt-Motor Öl benötigt. Beachten Sie unbedingt die Mengenangaben des Herstellers (Ölmesstab kontrollieren).
- Verwenden Sie nur Motorenöle der Klasse 10W-30 nach SAE-Klassifikation.
- Mischen Sie Benzin nicht mit Öl.

Lagerung und Entsorgung der Kraftstoffe

- Überlagerter Kraftstoff führt zu Schäden an den Maschinen und zu Startproblemen.
- Falls der Hersteller keine Angaben zur Lagerzeit angibt, sollten Kraftstoffe nicht länger als 3 Monate aufbewahrt werden.
- Prüfen Sie das Herstellungsdatum Ihres Kanisters und wechseln Sie diesen möglichst nach 5 Jahren aus.
- Bei Verwendung von Metallkanistern müssen diese unbedingt von innen rostfrei sein.
- Verwenden Sie vorzugsweise lichtundurchlässige Kunststoffkanister.
- Lagern Sie den Kanister vollgetankt, kühl und trocken und vermeiden Sie Temperaturschwankungen.
- Entsorgen Sie alten Kraftstoff nur an den dafür vorgesehenen Annahmestellen.

Wartung & Service

- Wenn Sie eine längere Standzeit des Gerätes von über 4 Wochen planen, entleeren Sie den Kraftstofftank und lassen die Maschine so lange laufen bis der Restkraftstoff verbraucht ist. Der Motor geht automatisch aus.
- Grundsätzlich sollten Sie Kraftstoff nicht länger als 3 Monate im Kraftstoffsystem belassen.
- Regelmäßige Wartung reduziert den Verschleiß und sorgt für eine gleichbleibend hohe Qualität Ihres Gerätes.

Bitte beachten Sie auch die Bedienungsanleitung der Geräte!

Der passende Service für Benzin-Motoren

Benzin-Gartengeräte unterliegen speziellen Transport- und Wartungsbedingungen. Damit diese Besonderheiten den Reparatur- und Serviceweg nicht verlängern, arbeiten wir mit den Service-Stationen unserer „Benzin-Partner“ zusammen.

So ist ein direkter, reibungsloser und schneller Service für Ihre Makita-Benzin-Produkte garantiert.

Service für:	Wartung, Reparatur durch:	Adresse:
Benzin-Rasenmäher 	Makita-Benzin-Mäher sind mit einem Briggs & Stratton-Motor ausgestattet. Für die regelmäßige Wartung und sonstigen Servicearbeiten stehen Ihnen die Briggs & Stratton Vertragshändler zur Seite.	www.briggsandstratton.com/eu/de (Händlersuche)
Sonstige Benzin-Geräte 	Sonstige Benzingeräte werden von den Dolmar-Stützpunkthändlern gewartet und repariert. Dolmar ist ein Unternehmen der Makita-Gruppe.	www.dolmar.de (Händlersuche)

Wenn Sie das Gerät selbst versenden wollen, beachten Sie bitte die Transportbedingungen für Benzingeräte des ausgewählten Paketdienstes.

Hinweise zu Elektro- und Akku-Geräten

Bei Problemen mit Elektro- und Akku-Geräten wenden Sie sich bitte an Ihren Makita Fachhändler.



Registrieren Sie Ihr Elektrowerkzeug und / oder die Li-Ion Akkus innerhalb von 4 Wochen nach Kauf online unter www.makita.de.

Dort finden Sie auch die aktuellen Garantiebedingungen.

Für Ihr Elektrowerkzeug verlängert sich die Garantie auf 3 Jahre, für die Li-Ion Akkus auf 2 Jahre.

Kettensägen

Sägeketten



Schnittlänge cm	Treibgliederzahl	Schienennutbreite mm	Teilung "	Kettenmodell	Zahntyp	Bemerkung	Best.-Nr.	Preis zzgl. MwSt.	Preis inkl. MwSt.
25	40	1,3	3/8	492	HM	Carving	531492640	13,99	16,65
11,5	42	1,3	1/4	466	HM		572466642	16,19	19,27
35	52	1,1	3/8	291	HM	K18	958291652	17,25	20,53

Sägeschienen



Schnittlänge cm	Teilung "	Schienennutbreite mm	Best.-Nr.	Preis zzgl. MwSt.	Preis inkl. MwSt.
11,5	1/4	1,3	158476-6	24,64	29,32
35	3/8	1,1	165246-6	48,37	57,56
25	3/8	1,3	168408-5	44,45	52,90

Sägekettenschutz

Modelle	Länge mm	Best.-Nr.	Preis zzgl. MwSt.	Preis inkl. MwSt.
UC3541A, UC3551A, DUC353Z, DCS3410TH-35, DCS460-38, EA3200S35A, EA3201S35A, EA3500S35B, EA3501S35B	360	419288-5	3,50	4,17

Carving Schiene



Schnittlänge cm	Teilung "	Schienennutbreite mm	Best.-Nr.	Preis zzgl. MwSt.	Preis inkl. MwSt.
25	1/4	1,3	168407-7	73,00	86,87

Carving Kette

Treibgliederzahl	Teilung "	Schnittlänge cm	Schienennutbreite mm	Kettenmodell	Zahntyp	Best.-Nr.	Preis zzgl. MwSt.	Preis inkl. MwSt.
60	1/4	25	1,3	466	HM	512466660	18,00	21,42

Carving Kettenrad 1/4"

Bezeichnung	Best.-Nr.	Preis zzgl. MwSt.	Preis inkl. MwSt.
Kettenrad 1/4" für Carving Garnitur	221528-7	16,10	19,16

Carving Schiene



Schnittlänge cm	Teilung "	Schienennutbreite mm	Best.-Nr.	Preis zzgl. MwSt.	Preis inkl. MwSt.
25	1/4	1,3	168407-7	73,00	86,87

Carving Kette

Treibgliederzahl	Teilung "	Schnittlänge cm	Schienennutbreite mm	Kettenmode II	Zahntyp	Best.-Nr.	Preis zzgl. MwSt.	Preis inkl. MwSt.
60	0.50	25	1,3	25AP	HM	512466760	22,27	26,50

Sensen & Trimmer

Fadenköpfe

Modelle	Typ	Anschlußgewinde	Form	Leiser Mähfaden	Anzahl Mähfäden	Best.-Nr.	Preis zzgl. MwSt.	Preis inkl. MwSt.
DUR182L	2-Fadenkopf Tap & Go	M8x1,25LH	rund		2	123235-7	24,00	28,56
DUR141Z, DUR181Z	1-Fadenkopf Tap & Go	Aufsteck	rund		1	196146-9	8,50	10,12
DUR362L	2-Fadenkopf Tap & Go	M8x1,25LH	Leiser Mähfaden	•	2	196871-2	29,33	34,90
DUR365U	2-Fadenkopf Tap & Go	M10x1,25LH	Leiser Mähfaden	•	2	197296-3	19,50	23,21
DUR364L	2-Fadenkopf Tap & Go	M8x1.25RH	Leiser Mähfaden	•	2	197297-1	20,92	24,90
UR3000	2-Fadenkopf Tap & Go	Aufsteck	rund		2	DA00000001	8,50	10,12



Schultergurt

Modelle	Bezeichnung	Best.-Nr.	Preis zzgl. MwSt.	Preis inkl. MwSt.
EM2651UH, EM2654LH, EX2650LHM	Trageriemen mit Polster	125516-5	9,50	11,30



Schutzhauben-Sets

Bezeichnung	Typ	Best.-Nr.	Preis zzgl. MwSt.	Preis inkl. MwSt.
	2-Fadenkopf Tap & Go	196871-2	29,33	34,90
Umbauset-Faden		196894-0	49,58	59,00
Umbauset-Faden		197295-5	30,90	36,77



Schutzhauben-Sets



Bezeichnung	Typ	Best.-Nr.	Preis zzgl. MwSt.	Preis inkl. MwSt.
	2-Fadenkopf Tap & Go	197296-3	19,50	23,21

4-Zahn Schlagmesser

Für Flächenarbeiten in hohem und zähem Gras, sowie Wildwuchs aller Art



Modelle	Durchmesser mm	Bohrung mm	Zähnezahl	Best.-Nr.	Preis zzgl. MwSt.	Preis inkl. MwSt.
DUR361U, DUR365U, EM2651LH, EM2651UH, EBH341U	230	25,4	4	B-14118	9,50	11,31

Dickichtmesser

Für Wildwuchs, Gestrüpp und harte Ranken. Zum Auslichten von zähem, verfilztem Gras und zum Zurück schneiden von Dornenhecken



Modelle	Durchmesser mm	Bohrung mm	Zähnezahl	Best.-Nr.	Preis zzgl. MwSt.	Preis inkl. MwSt.
DUR361U, DUR365U, EM2651LH, EM2651UH	230	25,4	3	195298-3	23,50	27,97

3-Zahn Messerkopf Kunststoff

Für Ausputzarbeiten auch an Steinkanten entlang. Die Messer sind beweglich. (Ersatzmesser im 12er Pack: 197189-4)



Modelle	Durchmesser mm	Bohrung mm	Zähnezahl	Best.-Nr.	Preis zzgl. MwSt.	Preis inkl. MwSt.
DUR364L, DUR365U	255	Mutter M8x1.25RH M8x1.25 LH, M10x1.25 LH	3	197188-6	25,13	29,90

Schutzbrille

Tönung	VPE	Best.-Nr.	Preis zzgl. MwSt.	Preis inkl. MwSt.
Klar	1	DA00000036	3,00	3,57

Heckenscheren

Scherblatt



Modell	Bezeichnung	Schnittlänge cm	Best.-Nr.	Preis zzgl. MwSt.	Preis inkl. MwSt.
	Scherblatt	200	195272-1	22,61	26,91
DUH523Z	Scherblatt	52	195769-0	61,90	73,66
DUH551Z, UH5580	Scherblatt	55	196687-5	125,21	149,00
DUH651Z, UH6580	Scherblatt	65	196688-3	81,43	96,90

Schnittgutsammler



Modell	Bezeichnung	Best.-Nr.	Preis zzgl. MwSt.	Preis inkl. MwSt.
DUH551Z, DUH651Z, UH4570, UH5570, UH6570, UH5580, UH6580, UH7580	Schnittgutsammler	194681-1	19,24	22,90
DUH523Z, UH4261, UH4861, UH5261	Schnittgutsammler	195050-9	45,90	54,62
	Schnittgutsammler	195279-7	5,00	5,95

Aufbewahrungsbehälter



Schnittlänge cm	Modell	Länge mm	Kunststoff	Bezeichnung	Best.-Nr.	Preis zzgl. MwSt.	Preis inkl. MwSt.
	UH4570, UH5570, UH5580	550	•	Aufbewahrungsbehälter für Scherblatt	450489-6	5,00	5,95
	UH6570, UH6580, UH7580	650	•	Aufbewahrungsbehälter für Scherblatt	450490-1	5,00	5,95
200			•	Aufbewahrungsbehälter für Scherblatt	451816-0	5,00	5,95
	UH5261	520	•	Aufbewahrungsbehälter für Scherblatt	452685-2	5,00	5,95

Sonstiges



Schnittlänge cm	Bezeichnung	Best.-Nr.	Preis zzgl. MwSt.	Preis inkl. MwSt.
160	Grasscherblatt	195267-4	52,90	62,95

Rasenmäher

Sichelmesser



Bezeichnung	Best.-Nr.	Preis zzgl. MwSt.	Preis inkl. MwSt.
Sichelmesser	196863-1	16,90	20,11
Sichelmesser	197762-0	23,50	27,97

Nylon-Grasfangkorb



Best.-Nr.	Preis zzgl. MwSt.	Preis inkl. MwSt.
126429-3	34,90	41,53
142245-5	41,18	49,00

Akku

Akku-Grasschere



Bezeichnung	Kunststoff	Schnittlänge cm	Best.-Nr.	Preis zzgl. MwSt.	Preis inkl. MwSt.
Verlängerungsstiel 120cm			195187-2	64,90	77,23
Grasscherblatt		160	195267-4	52,90	62,95
Scherblatt		200	195272-1	22,61	26,91
Schnittgutsammler			195279-7	5,00	5,95
Aufbewahrungs- behälter für Scherblatt	•	200	451816-0	5,00	5,95
Blattschutz für Grasscherblatt	•		452055-5	2,46	2,93
Aufbewahrungsbehäl- ter für Exzenter	•		452198-3	1,28	1,52

Akku-Astschere



Bezeichnung	Best.-Nr.	Preis zzgl. MwSt.	Preis inkl. MwSt.
Armband	166062-9	8,50	10,12
Colttasche	161379-5	12,52	14,90
Diamantfeile	794530-8	30,90	36,77
Kabelhalter f. Gürtel	154511-8	4,12	4,90
Obermesser mit Sicherungsscheibe	197366-8	46,13	54,90
Öl 30ml	182470-6	2,44	2,90

Akku-Astschere



Bezeichnung	Best.-Nr.	Preis zzgl. MwSt.	Preis inkl. MwSt.
Rucksacksystem	161377-9	46,50	55,34
Transporttasche	831284-7	41,18	49,00
Untermesser	197367-6	44,45	52,90
Verbindungskabel	661430-6	50,34	59,90

Gebläse

Rohre/Düsen



Modelle	Länge mm	Material	Best.-Nr.	Preis zzgl. MwSt.	Preis inkl. MwSt.
BUB360Z, DUB361	530	Kunststoff	452123-4	16,90	20,11

Trageriemen



Modelle	Bezeichnung	Best.-Nr.	Preis zzgl. MwSt.	Preis inkl. MwSt.
BUB360Z	Tragegurt	166095-4	4,50	5,36

Kettensägen

Sägeketten Makita



Schnittlänge cm	Treibgliederzahl	Schienennutbreite mm	Teilung "	Kettenmodell	Zahntyp	Bemerkung	Best.-Nr.	Preis zzgl. MwSt.	Preis inkl. MwSt.
25	40	1,3	3/8		HM		196142-7	13,50	16,07
25	40	1,3	3/8	492	HM	Carving	531492640	13,99	16,65
25	39	1,1	3/8	089	HM		6013089410	72,90	86,75
33	56	1,5	0,325	686	VM		534686056	20,87	24,84
33	56	1,3	0,325	484	HM	K37	532484056	20,87	24,84
35	52	1,1	3/8	291	HM	K18	958291652	17,25	20,53

Sägeketten Makita

Schnittlänge cm	Treibgliederzahl	Schienennutbreite mm	Teilung "	Kettenmodell	Zahnstyp	Bemerkung	Best.-Nr.	Preis zzgl. MwSt.	Preis inkl. MwSt.
35	52	1,3	3/8	492	HM	K6	958492652	18,73	22,29
38	64	1,5	0,325	686	VM		534686064	23,85	28,38
38	56	1,5	3/8	099	VM	K13	958099656	22,04	26,23
38	64	1,3	0,325	484	HM	K23	532484064	23,85	28,38
38	60	1,5	3/8	099	VM	K29	528099660	22,93	27,29
40	56	1,3	3/8	492	HM	K9	958492656	20,17	24,00
45	64	1,5	3/8	099	VM	K14	958099664	25,19	29,98
45	72	1,5	0,325	686	VM		534686072	26,83	31,93
45	68	1,5	3/8	099	VM	K30	528099668	25,99	30,93
45	72	1,3	0,325	484	HM	K24	532484072	26,83	31,93
50	72	1,5	3/8	099	VM	K31	528099672	27,51	32,74
60	84	1,5	3/8	099	VM		528099684	32,10	38,20



Sägeketten OEM

Bemerkung	Schnittlänge cm	Treibgliederzahl	Schienennutbreite mm	Teilung "	Kettenmodell	Zahnstyp	Best.-Nr.	Preis zzgl. MwSt.	Preis inkl. MwSt.
K1	30	44	1,3	3/8	492	HM	958492644	15,85	18,86
K10	40	57	1,3	3/8	492	HM	958492657	20,54	24,44
K11	30	45	1,3	3/8	091	HM	958091645	18,90	22,49
K12	35	52	1,3	3/8	091	HM	958091652	20,10	23,92
K15	38	64	1,5	0,325	086	HM	958086664	24,56	29,23
K18	35	52	1,1	3/8	291	HM	511291752	13,45	16,01
K2	30	45	1,3	3/8	492	HM	958492645	16,21	19,29
K20	30	44	1,1	3/8	291	HM	958291644	14,59	17,36
K21	35	50	1,1	3/8	291	HM	958291650	16,59	19,74
K22	40	55	1,1	3/8	291	HM	958291655	18,24	21,71
K23	38	64	1,3	0,325	484	HM	958484664	24,56	29,23
K25	25	40	1,3	3/8	495	HM	958492640	12,52	14,90
K26	30	54	1,3	3/8	492	HM	958492654	19,45	23,15
K27	40	58	1,3	3/8	492	HM	958492658	20,90	24,87
K28	45	60	1,3	3/8	492	HM	958492660	21,62	25,73



Sägeketten OEM

Bemerkung	Schnittlänge cm	Treibgliederzahl	Schienennutbreite mm	Teilung "	Kettenmodell	Zahntyp	Best.-Nr.	Preis zzgl. MwSt.	Preis inkl. MwSt.
K3	30	46	1,3	3/8	492	HM	958492646	16,57	19,72
K32	28	52	1,5	0,325	086	HM	958086652	19,96	23,75
K33	33	56	1,5	0,325	086	HM	958086656	21,49	25,57
K34	40	66	1,5	0,325	086	HM	958086666	25,33	30,14
K35	40	68	1,5	0,325	086	HM	958086668	26,10	31,06
K36	50	78	1,5	0,325	086	HM	958086678	29,93	35,62
K4	35	49	1,3	3/8	492	HM	958492649	17,65	21,00
K5	30	50	1,3	3/8	492	HM	958492650	18,01	21,43
K7	35	53	1,3	3/8	492	HM	958492653	15,90	18,92
K8	40	55	1,3	3/8	492	HM	958492655	19,81	23,57
M1	30	46	1,3	3/8	092	HM	579092046	36,90	43,91
M10	50	72	1,5	3/8	099	VM	579099072	57,00	67,83
M2	35	52	1,3	3/8	092	HM	579092052	27,00	32,13
M3	40	56	1,3	3/8	092	HM	579092056	39,50	47,01
M4	38	64	1,3	0,325	484	HM	579484064	35,00	41,65
M5	38	64	1,5	0,325	686	VM	579686064	35,00	41,65
M6	45	72	1,5	0,325	686	VM	579686072	56,00	66,64
M7	38	56	1,5	3/8	099	VM	579099056	38,90	46,29
M8	45	64	1,5	3/8	099	VM	579099064	49,50	58,91
M9	45	68	1,5	3/8	099	VM	579099068	52,90	62,95
S1	37	56	1,6	3/8	796	VM	574796056	23,00	27,37
S2	40	60	1,6	3/8	796	VM	574796060	25,00	29,75
S3	45	66	1,6	3/8	796	VM	574796066	28,00	33,32
S4	50	72	1,6	3/8	796	VM	574796072	40,90	48,67
S5	63	84	1,6	3/8	796	VM	574796084	44,90	53,43
S6	32	56	1,6	0,325	786	HM	571786056	23,00	27,37
S7	37	62	1,6	0,325	786	HM	571786062	33,90	40,34
S8	40	67	1,6	0,325	786	HM	571786067	33,90	40,34



Sägeschienen

Schnittlänge cm	Schienenutbreite mm	Teilung "	Best.-Nr.	Preis zzgl. MwSt.	Preis inkl. MwSt.
30	1,3	3/8	165200-0	47,39	56,39
25	1,3	3/8	165201-8	31,90	37,96
40	1,3	3/8	165202-6	51,25	60,99
35	1,1	3/8	165246-6	48,37	57,56
35	1,3	3/8	165456-5	49,36	58,74
25	1,3	3/8	165695-7	30,00	35,70
25	1,3	3/8	168408-5	44,45	52,90
38	1,5	3/8	443038651	53,23	63,34
45	1,5	3/8	443045651	60,06	71,47
50	1,5	3/8	443053651	66,81	79,50
33	1,3	0,325	444033141	47,39	56,39
35	1,3	3/8	444035661	49,00	58,31
38	1,3	0,325	444038141	56,11	66,77
45	1,3	0,325	444045141	57,31	68,20
33	1,5	0,325	445033631	47,39	56,39
35	1,5	3/8	445035655	53,05	63,13
38	1,5	.325	445038631	53,05	63,13
38	1,5	3/8	445038655	53,23	63,34
45	1,5	0.325	445045631	60,06	71,47
45	1,5	3/8	445045655	61,95	73,72
50	1,5	3/8	445050655	63,93	76,08
25	1,3	0.325	6013089400	72,90	86,75



Sägekettenschutz

Modelle	Länge mm	Best.-Nr.	Preis zzgl. MwSt.	Preis inkl. MwSt.
DUC122	160	416311-7	9,50	11,31
UC3541A, UC3551A, DUC353Z, DCS3410TH-35, DCS460-38, EA3200S35A, EA3201S35A, EA3500S35B, EA3501S35B	360	419288-5	3,50	4,17
DUC252, DCS232T, EA3100T25B, EY2650H25H	280	452093-7	3,00	3,57
EA3200S40B, EA4300F38C, DCS460-38, DCS4630-38	430	952010640	4,29	5,10
UC4041A, UC4551A, DCS460-38, DCS6401-45, EA7300P45E, EA7900P50E	510	952020650	7,50	8,93



Zündkerze

Bezeichnung	Modelle	Typ	Best.-Nr.	Preis zzgl. MwSt.	Preis inkl. MwSt.
Zündkerze	EH5000W, EH6000W, EH7500W, EA3200S, EA3201S, EA3500S-35, EA3501S-35, EM3550UH, EM3551UH, DCS232T, BHX2501, EB7660TH	NGK CMR6A	168401-9	4,62	5,50
Zündkerze	EA3601F	BPMR8Y	649500-1	8,50	10,12



Zündkerze



Bezeichnung	Modelle	Typ	Best.-Nr.	Preis zzgl. MwSt.	Preis inkl. MwSt.
Zündkerze	EA4300F, DCS460, DCS4630, DCS6401, EA7300P, EA7900P, EM2600U	BPMR7A	958603621	5,00	5,95
Zündkerze	EA3100T25B	BPMR6Y	MR00262483	5,49	6,53

Rundfeilen



Typ	Kettenteilung "	Treibgliederstärke mm	Abmessung	Kettenmodell	Best.-Nr.	Preis zzgl. MwSt.	Preis inkl. MwSt.
Rundfeile	3/8"	1,1	4,5mm	291	958003600	5,00	5,95
Rundfeile	3/8" - 1/4"	1,3	4,0 mm	492 / 466	958500617	5,00	5,95
Rundfeile	0,325"	1,3 / 1,5	4,8mm	484 / 686	958500619	5,00	5,95
Rundfeile	3/8"	1,5	5,5mm	099	958500620	5,00	5,95

Flachfeilen



Kettenteilung "	Treibgliederstärke mm	Abmessung	Kettenmodell	Typ	Best.-Nr.	Preis zzgl. MwSt.	Preis inkl. MwSt.
1/4" - 3/8" - 0,325"	1,1 - 1,3 - 1,5	4,0 - 4,5 - 4,8 - 5,5mm	492 / 466 / 291 / 484 /	Flachfeile	953003060	3,28	3,90

Feilenhalter mit Feile / Rund



Kettenteilung "	Treibgliederstärke mm	Abmessung	Kettenmodell	Typ	Best.-Nr.	Preis zzgl. MwSt.	Preis inkl. MwSt.
3/8"	1,5	5,5mm	099	Rundfeile	953009000	10,00	11,90
3/8" - 1/4"	1,3	4,0mm	492 / 466	Rundfeile	953030010	10,00	11,90
3/8"	1,1	4,5mm	291	Rundfeile	953030020	10,00	11,90
0,325"	1,3 / 1,5	4,8mm	484 / 686	Rundfeile	953030030	10,00	11,90

Feilengriff Holz



Bezeichnung	Best.-Nr.	Preis zzgl. MwSt.	Preis inkl. MwSt.
Feilengriff aus Holz für alle Feilen	953004010	2,44	2,90

Kettenmesslehre



Typ	Best.-Nr.	Preis zzgl. MwSt.	Preis inkl. MwSt.
Messlehre 3/8"	953100090	3,70	4,40

Transportkoffer



Modelle	Art.-Nr. Kofferverschluss	Kunststoff	Metall	Best.-Nr.	Preis zzgl. MwSt.	Preis inkl. MwSt.
BUC122	163455-1	•		141494-1	54,90	65,33
Für alle Modelle			•	988959634	40,25	47,90

Montagewerkzeuge



Modelle	Abmessung	Best.-Nr.	Preis zzgl. MwSt.	Preis inkl. MwSt.
EA3200S35A, EA3201S35A, EA3200S40B, EA3500S35B, EA3501S35B, EA4300F38C, DCS460-38	SW13-16	782026-1	4,45	5,30
Für alle Modelle	Schlitz-Schraubendreher	783012-5	1,40	1,67
DCS232T, EA3100T25B, DCS460-38, DCS4630-38, DCS6401-45, EA7300P45E, EA7900P50E	SW13-19+SL	958501633	4,50	5,36

Carving Schiene



Teilung "	Schnittlänge cm	Schienenutbreite mm	Best.-Nr.	Preis zzgl. MwSt.	Preis inkl. MwSt.
1/4	25	1,3	168407-7	73,00	86,87

Carving Kette

Treibgliederzahl	Teilung "	Schnittlänge cm	Schienenutbreite mm	Kettenmode II	Zahntyp	Best.-Nr.	Preis zzgl. MwSt.	Preis inkl. MwSt.
60	1/4	25	1,3	466	HM	512466660	18,00	21,42

Carving Kettenrad 1/4"

Bezeichnung	Best.-Nr.	Preis zzgl. MwSt.	Preis inkl. MwSt.
Kettenrad 1/4" für Carving Garnitur	165393-3	17,80	21,18

Heckenscheren

Scherblatt



Modell	Schnittlänge cm	Best.-Nr.	Preis zzgl. MwSt.	Preis inkl. MwSt.
EH5000W	50	196795-2	89,90	106,98
EH6000W	60	196797-8	133,90	159,34
EH7500W	75	196799-4	163,87	195,00

Aufbewahrungsbehälter



Modell	Best.-Nr.	Preis zzgl. MwSt.	Preis inkl. MwSt.
EH7500W	452326-0	9,50	11,31
EH7500W	452327-8	8,50	10,12
EH5000W, EN4950H, EN4951SH	452328-6	6,90	8,21

Sonstiges



Modelle	Bezeichnung	Typ	Best.-Nr.	Preis zzgl. MwSt.	Preis inkl. MwSt.
EM2651UH, EM2654LH, EX2650LHM	Trageriemen mit Polster		125516-5	9,50	11,30

Sonstiges



Modelle	Bezeichnung	Typ	Best.-Nr.	Preis zzgl. MwSt.	Preis inkl. MwSt.
EH5000W, EH6000W, EH7500W, EA3200S, EA3201S, EA3500S-35, EA3501S-35,	Zündkerze	NGK CMR6A	168401-9	4,62	5,50
EH7500W	Anstossschutz inkl. Köcher		196265-1	10,84	12,90
EH6000W	Anstossschutz inkl. Köcher		196267-7	10,84	12,90

Heckenschneider

Scherblatt



Modell	Best.-Nr.	Preis zzgl. MwSt.	Preis inkl. MwSt.
EN5950SH	126280-1	145,00	172,55
EN4950H, EN4951SH	126303-5	283,00	336,77

Aufbewahrungsbehälter



Modell	Best.-Nr.	Preis zzgl. MwSt.	Preis inkl. MwSt.
EH5000W, EN4950H, EN4951SH	452328-6	6,90	8,21
EN5950SH	454278-1	4,90	5,83

Sonstige



Modelle	Bezeichnung	Typ	Best.-Nr.	Preis zzgl. MwSt.	Preis inkl. MwSt.
EM2651UH, EM2654LH, EX2650LHM	Trägerriemen mit Polster		125516-5	9,50	11,30
RST250, ER2550LH, ER2650LH, EM2651LH, EM2651UH, EBH341L, EBH341U,	Zündkerze	CMR4A	168534-0	8,07	9,60
Für alle Modelle	Schutzbrille		195246-2	3,00	3,57
EN4950H, EN4951SH, EN5950SH			831304-7	2,20	2,62

Rasenmäher

Sichelmesser



Modelle	Länge cm	Best.-Nr.	Preis zzgl. MwSt.	Preis inkl. MwSt.
PLM4110, PLM4120N	41	671001433	21,90	26,06
PLM5600N2	56	671002532	30,90	36,77
PLM5113N2	51	671002552	26,81	31,90
PLM4620N2 / PLM4621N2	46	671014610	25,90	30,82

Mulchmesser



Modelle	Länge cm	Best.-Nr.	Preis zzgl. MwSt.	Preis inkl. MwSt.
PLM5120N2 / PLM5121N2	51	671001826	26,81	31,90

Nyloneinsatz für Fangkorb



Modelle	Best.-Nr.	Preis zzgl. MwSt.	Preis inkl. MwSt.
PLM4120N	671001416	18,50	22,02
PLM4620N2, PLM4621N2	671001418	15,90	18,92
PLM5600N2	671137909	23,50	27,97
PLM5113N2	671144401	15,90	18,92

Mulchkeil



Modelle	Best.-Nr.	Preis zzgl. MwSt.	Preis inkl. MwSt.
PLM4620N2	671450001	13,50	16,07
PLM4120N, PLM4621N2, PLM5113N2, PLM5600N2	671509001	13,50	16,07

Schutzhaube Seitenauswurf



Modelle	Best.-Nr.	Preis zzgl. MwSt.	Preis inkl. MwSt.
PLM5600N2	671065001	10,90	12,97
PLM5113N2	671516001	13,50	16,07
PLM5120N2, PLM5121N2	671546001	13,50	16,07

Zündkerzen

Modelle	Typ	Best.-Nr.	Preis zzgl. MwSt.	Preis inkl. MwSt.
Für alle Modelle	NGK RJ19LM	965603027	4,45	5,30

Sensen & Trimmer

Fadenköpfe

* Comfort Trim Medium: Besonders schneller Fadenwechsel bei gleichzeitigem Verwicklungsschutz

Modelle	Typ	Anschlußgewinde	Form	Best.-Nr.	Preis zzgl. MwSt.	Preis inkl. MwSt.
EM2651UH, EX2650LHM	2-Fadenkopf Tap & Go	M10x1,25LH	Leiser Mähfaden	195149-0	25,90	30,82
EM2654LH	2-Fadenkopf Tap & Go	M10x1,25LH	rund	196324-1	23,50	27,97
EM4350RH	2-Fadenkopf Tap & Go	M10x1,25LH	rund	197030-1	36,89	43,90
EM4350UH, EM4351UH, EX2650LHM (Sense)	2-Fadenkopf Tap & Go*	M10x1,25LH, M8x1,25LH, M10x1,0LH (Adapter)	Leiser Mähfaden	381123147	30,90	36,77
EBH341U, EM4350UH, EM4351UH	2-Fadenkopf Tap & Go	M8/M10 (Adapter)	Leiser Mähfaden	958501606	44,90	53,43
EBH341U, EM4350UH, EM4351UH	2-Fadenkopf Tap & Go	M10x1,25LH	rund	A-81658	54,90	65,33
ER2550LH, EX2650LHM	2-Fadenkopf Tap & Go	M8x1,25RH	rund	A-89137	24,50	29,16
ER2550LH, EM2651UH, EX2650LHM	2-Fadenkopf Tap & Go	M10x1,25LH, M8x1,25LH (Adapter)	rund	B-02945	34,90	41,53
EM2600U	2-Fadenkopf Tap & Go	M8x1,25LH	rund	DA00000454	25,90	30,82



4-Zahn Schlagmesser

Für Flächenarbeiten in hohem und zähem Gras, sowie Wildwuchs aller Art

Modelle	Durchmesser mm	Bohrung mm	Zähnezahl	Best.-Nr.	Preis zzgl. MwSt.	Preis inkl. MwSt.
EM3400U, EM4350UH, EM4350RH, EM4351UH	255	25,4	4	196895-8	15,88	18,90
DUR361U, DUR365U, EM2651LH, EM2651UH, EBH341U	230	25,4	4	B-14118	9,50	11,31
EM2600U	230	25,4	4	DA00000169	12,50	14,88



8-Zahn Wirbelblatt

Für starkes trockenes Gras, und Unkraut sowie Wildwuchs aller Art. Für Brennnessel und Schifff geeignet

Modelle	Durchmesser mm	Bohrung mm	Zähnezahl	Best.-Nr.	Preis zzgl. MwSt.	Preis inkl. MwSt.
EM2651LH, EM2651UH, EBH341U	230	25,4	8	B-14130	13,50	16,07



Dickichtmesser

Für Wildwuchs, Gestrüpp und harte Ranken. Zum Auslichten von zähem verfilztem Gras, und zum Zurückschneiden von Dornenhecken.

Modelle	Durchmesser mm	Bohrung mm	Zähnezahl	Best.-Nr.	Preis zzgl. MwSt.	Preis inkl. MwSt.
DUR361U, DUR365U, EM2651LH, EM2651UH	230	25,4	3	195298-3	23,50	27,97
EBH341U, EM4350UH, EM4351UH	305	25,4	3	195300-2	21,90	26,06
EM2600U, EBH351U, EM4350UH, EM4350RH, EM4351UH	250	25,4	3	385224340	23,50	27,97



Steinschlagarmes Messer

Die spezielle Form hemmt das Erfassen und Wegschleudern von Fremdkörpern, z. B. Steinen. Geeignet für Gras und Gestrüpp.

Modelle	Durchmesser mm	Bohrung mm	Zähnezahl	Best.-Nr.	Preis zzgl. MwSt.	Preis inkl. MwSt.
EM2600U, EBH341U, EM4350UH, EM4351UH	255	25,4	40	385224301	38,57	45,90



Fäden

Form	Durchmesser mm	Länge mm	Best.-Nr.	Preis zzgl. MwSt.	Preis inkl. MwSt.
rund	1,6	15000	DA00000003	3,00	3,57
rund	2,0	15000	369224600	2,20	2,62
rund	2,4	15000	369224602	4,50	5,36
rund	2,4	87000	369224603	13,00	15,47
quadrat	2,4	15000	369224606	4,50	5,36
quadrat	2,4	69000	369224607	13,00	15,47
	2,4	15000	369224670	4,50	5,36
	2,4	3500	369224671	2,00	2,38
	3,0	70000	369224073	16,90	20,11
rund	3,0	15000	369224609	5,00	5,95
rund	3,0	56000	369224610	16,90	20,11



Fäden

Form	Durchmesser mm	Länge mm	Best.-Nr.	Preis zzgl. MwSt.	Preis inkl. MwSt.
quadrat	3,0	15000	369224613	6,90	8,21
quadrat	3,0	44000	369224614	16,90	20,11

Schultergurt, Hosenträgergurt, Taschen



Modelle	Bezeichnung	Best.-Nr.	Preis zzgl. MwSt.	Preis inkl. MwSt.
EM2651UH, EM2654LH, EX2650LHM	Tragerriemen mit Polster	125516-5	9,50	11,30
EM4350RH	Tragegurt	126513-4	48,90	58,19
EM4350RH	Zubehörtasche Tragegurt	166136-6	14,50	17,26
EX2650LHM	Transporttasche	195638-5	45,90	54,62
EM3551UH	Hosenträgergurt mit Polster am Rücken	196129-9	52,90	62,95
EBH341U, EX2650LHM	Tragerriemen ohne Polster	6207003003	10,17	12,10
EM434350UH	Profi-Schultergurt	988048324	35,21	41,90
EM2600U	Tragerriemen mit Polster	DA00000456	3,75	4,46

Sonstiges

Modelle	Bezeichnung	Best.-Nr.	Preis zzgl. MwSt.	Preis inkl. MwSt.
EM3400U	Kombischlüssel SW 17/19	782235-2	4,50	5,36
EX2650LHM, UR3000, UR2300, UR3500	Montageschlüssel 16/17	783013-3	4,45	5,30

Zündkerze



Modelle	Typ	Bezeichnung	Best.-Nr.	Preis zzgl. MwSt.	Preis inkl. MwSt.
EH5000W, EH6000W, EH7500W, EA3200S, EA3201S, EA3500S-35, EA3501S-35, EM3550UH, EM3551UH, DCS232T, BHX2501, EB7660TH	NGK CMR6A	Zündkerze	168401-9	4,62	5,50
RST250, ER2550LH, ER2650LH, EM2651LH, EM2651UH, EBH341L, EBH341U, EX2650LH, EN5950SH	CMR4A	Zündkerze	168534-0	8,07	9,60
EA4300F, DCS460, DCS4630, DCS6401, EA7300P, EA7900P, EM2600U	BPMR7A	Zündkerze	958603621	5,00	5,95

Service-Kit

Lieferumfang	Best.-Nr.	Preis zzgl. MwSt.	Preis inkl. MwSt.
Benzinfilter 163447-0, Luftfilterelement 443141-3, Luftfilter 443140-5, Zündkerze 168534-0	197679-7	14,71	17,50
Benzinfilter 163518-3, Luftfilterelement 443171-4, Luftfilterelement 443169-1, Zündkerze 168534-0	197681-0	15,97	19,00
Benzinfilter 163447-0, Luftfilterelement 443141-3, Luftfilterelement 443140-5, Zündkerze 168401-9	197683-6	14,71	17,50
Benzinfilter 163518-3, Luftfilterelement 442181-8, Luftfilterelement 443173-0, Zündkerze 168401-9	197685-2	16,72	19,90
Benzinfilter 163447-0, Luftfilterelement 443167-5, Zündkerze 168662-1	197689-4	12,52	14,90



Benzin

Hochentaster

Länge mm	Bezeichnung	Modelle	Typ	Best.-Nr.	Preis zzgl. MwSt.	Preis inkl. MwSt.
	Trageriemen mit Polster	EM2651UH, EM2654LH, EX2650LHM		125516-5	9,50	11,30
	Zündkerze	RST250, ER2550LH, ER2650LH, EM2651LH, EM2651UH,	CMR4A	168534-0	8,07	9,60
280	Sägekettenschut z	DUC252, DCS232T, EA3100T25B, EY2650H25H		452093-7	3,00	3,57



Zubehör BHX2501

Absaug-Set / Rohre / Düsen

Bezeichnung	Länge cm	Inhalt	Best.-Nr.	Preis zzgl. MwSt.	Preis inkl. MwSt.
Absaugset		Saugrohr, Laubsack, Rohrbogen, Gurt	197235-3	54,90	65,33
Blasrohr Endstück rund	34		450966-8	6,90	8,21
Blasrohr Mittelstück	32		451752-0	5,90	7,02
Flachdüse gebogen	32		451753-8	7,50	8,93



Einstellwerkzeug

	Best.-Nr.	Preis zzgl. MwSt.	Preis inkl. MwSt.
	6909059000	9,50	11,31

Zündkerzen



Modelle	Bezeichnung	Typ	Best.-Nr.	Preis zzgl. MwSt.	Preis inkl. MwSt.
EH5000W, EH6000W, EH7500W, EA3200S, EA3201S, EA3500S-35, EA3501S-35,	Zündkerze	NGK CMR6A	168401-9	4,62	5,50

Zubehör BBX7600

Düse

Bezeichnung	Best.-Nr.	Preis zzgl. MwSt.	Preis inkl. MwSt.
Runddüse	455632-2	7,00	8,33

Antistatik-Set

Anwendung	Best.-Nr.	Preis zzgl. MwSt.	Preis inkl. MwSt.
Zur effektiven Ableitung von elektrostatischer Aufladung	196334-8	56,90	67,71

Zubehör EBH7650TH

Rohre / Düsen



	Best.-Nr.	Preis zzgl. MwSt.	Preis inkl. MwSt.
Blasrohr 90	454895-7		
Blasrohr Endstück 90-60	454896-5		
Flachdüse gebogen	454916-5	10,00	11,90
Blasrohr Endstück 90-70	455128-3	5,00	5,95

Werkzeug



Bezeichnung	Best.-Nr.	Preis zzgl. MwSt.	Preis inkl. MwSt.
Ringschlüssel 16	782239-4		

Zubehör EB7660TH

Rohre / Düsen



	Best.-Nr.	Preis zzgl. MwSt.	Preis inkl. MwSt.
	196911-6	10,00	11,90
	196912-4	9,50	11,31

Rohre / Düsen



	Best.-Nr.	Preis zzgl. MwSt.	Preis inkl. MwSt.
	197722-2	9,50	11,31
	197723-0	13,50	16,07

Werkzeug



Modelle	Bezeichnung	Best.-Nr.	Preis zzgl. MwSt.	Preis inkl. MwSt.
	Ringschlüssel 16	782239-4		
EN4950H, EN4951SH, EN5950SH	Zubehörtasche	831304-7	2,20	2,62

Betriebsmittel



Bezeichnung	Inhalt L	Best.-Nr.	Preis zzgl. MwSt.	Preis inkl. MwSt.
Motoröl 4-Takt 10W30	0,22 Liter	195532-1	7,00	8,33

Zündkerzen



Modelle	Bezeichnung	Typ	Best.-Nr.	Preis zzgl. MwSt.	Preis inkl. MwSt.
EH5000W, EH6000W, EH7500W, EA3200S, EA3201S, EA3500S-35, EA3501S-35,	Zündkerze	NGK CMR6A	168401-9	4,62	5,50

Benzin

Werkzeugaufsätze für Multifunktionswerkzeuge



Modelle	Durchmesser mm	Länge cm	Best.-Nr.	Preis zzgl. MwSt.	Preis inkl. MwSt.
BUX361, EX2650LH	2,4		195522-4	145,00	172,55
EX2650LH	2,4		195648-2	129,90	154,58
BUX361, EX2650LH		16	195707-2	303,00	360,57

Werkzeugaufsätze für Multifunktionswerkzeuge

Modelle	Durchmesser mm	Länge cm	Best.-Nr.	Preis zzgl. MwSt.	Preis inkl. MwSt.
BUX361, EX2650LH		53	195730-7	293,00	348,67
BUX361Z	2,4		195888-2	240,00	285,60
EX2650LH			196032-4	139,90	166,48
BUX361, EX2650LH		25	196101-1	313,00	372,47
BBC300L, EM2651LH		53	A-89523	234,45	279,00
BBC300L, EM2651LH		25	A-89539	235,00	279,65
BBC300L, EM2651LH		16	B-04818	248,00	295,12

Pumpen

Modelle	Bezeichnung	Typ	Abmessung	Best.-Nr.	Preis zzgl. MwSt.	Preis inkl. MwSt.
EW220R	Zündkerze	NGK BR6HS		0650140150	6,90	8,21
EH5000W, EH6000W, EH7500W, EA3200S, EA3201S,	Zündkerze	NGK CMR6A		168401-9	4,62	5,50
EW220ST	Sechskantstiftschlüssel		8,0 mm	4800571092	6,90	8,21
EW1060HX	Spritzschlauch inkl. Spritzdüse		3/4" - 8m	B-10671	114,90	136,73

Kettensägen

Sägeketten

Schnittlänge cm	Treibgliederzahl	Schienennutbreite mm	Teilung "	Kettenmodell	Zahntyp	Bemerkung	Best.-Nr.	Preis zzgl. MwSt.	Preis inkl. MwSt.
35	52	1,1	3/8	291	HM	K18	511291752	13,45	16,01
45	62	1,3	3/8	492	HM		531492662	21,69	25,81
30	46	1,1	3/8	291	HM	K17	958291646	15,26	18,16
35	52	1,1	3/8	291	HM	K18	958291652	17,25	20,53
40	56	1,1	3/8	291	HM	K19	958291656	18,58	22,11
35	52	1,3	3/8	492	HM	K6	958492652	18,73	22,29

Sägeketten



Schnittlänge cm	Treibgliederzahl	Schienenntbreite mm	Teilung "	Kettenmodell	Zahntyp	Bemerkung	Best.-Nr.	Preis zzgl. MwSt.	Preis inkl. MwSt.
40	56	1,3	3/8	492	HM	K9	958492656	20,17	24,00

Sägeschienen



Schienenntbreite mm	Schnittlänge cm	Teilung "	Best.-Nr.	Preis zzgl. MwSt.	Preis inkl. MwSt.
1,3	40	3/8	165202-6	51,25	60,99
1,1	30	3/8	165245-8	46,49	55,32
1,1	35	3/8	165246-6	48,37	57,56
1,1	40	3/8	165247-4	50,35	59,92
1,3	45	3/8	165390-9	53,23	63,34
1,3	35	3/8	165456-5	49,36	58,74

Sägekettenschutz



Modelle	Länge mm	Best.-Nr.	Preis zzgl. MwSt.	Preis inkl. MwSt.
UC3541A, UC3551A, DUC353Z, DCS3410TH-35, DCS460-38, EA3200S35A, EA3201S35A, EA3500S35B, EA3501S35B	360	419288-5	3,50	4,17
UC3041A	33cm	419559-0	3,50	4,17
DUC252, DCS232T, EA3100T25B, EY2650H25H	280	452093-7	3,00	3,57
EA3200S40B, EA4300F38C, DCS460-38, DCS4630-38	430	952010640	4,29	5,10
UC4041A, UC4551A, DCS460-38, DCS6401-45, EA7300P45E, EA7900P50E	510	952020650	7,50	8,93

Rundfeilen



Typ	Kettenteilung "	Treibgliederstärke mm	Abmessung	Kettenmodell	Best.-Nr.	Preis zzgl. MwSt.	Preis inkl. MwSt.
Rundfeile	3/8"	1,1	4,5mm	291	958003600	5,00	5,95
Rundfeile	3/8" - 1/4"	1,3	4,0 mm	492 / 466	958500617	5,00	5,95
Rundfeile	0,325"	1,3 / 1,5	4,8mm	484 / 686	958500619	5,00	5,95
Rundfeile	3/8"	1,5	5,5mm	099	958500620	5,00	5,95

Flachfeilen



Typ	Kettenteilung "	Treibgliederstärke mm	Abmessung	Kettenmodell	Best.-Nr.	Preis zzgl. MwSt.	Preis inkl. MwSt.
Flachfeile	1/4" - 3/8" - 0,325"	1,1 - 1,3 - 1,5	4,0 - 4,5 - 4,8 - 5,5mm	492 / 466 / 291 / 484 /	953003060	3,28	3,90

Feilenhalter mit Feile / Rund



Typ	Kettenteilung "	Treibgliederstärke mm	Abmessung	Kettenmodell	Best.-Nr.	Preis zzgl. MwSt.	Preis inkl. MwSt.
Rundfeile	3/8"	1,5	5,5mm	099	953009000	10,00	11,90
Rundfeile	3/8" - 1/4"	1,3	4,0mm	492 / 466	953030010	10,00	11,90
Rundfeile	3/8"	1,1	4,5mm	291	953030020	10,00	11,90
Rundfeile	0,325"	1,3 / 1,5	4,8mm	484 / 686	953030030	10,00	11,90

Feilengriff Holz



Bezeichnung	Best.-Nr.	Preis zzgl. MwSt.	Preis inkl. MwSt.
Feilengriff aus Holz für alle Feilen	953004010	2,44	2,90

Kettenmesslehre



Typ	Best.-Nr.	Preis zzgl. MwSt.	Preis inkl. MwSt.
Messlehre 3/8"	953100090	3,70	4,40

Transportkoffer



Modelle	Metall	Best.-Nr.	Preis zzgl. MwSt.	Preis inkl. MwSt.
Für alle Modelle	•	823333-4	38,90	46,29

Sonstiges



Modell	Best.-Nr.	Preis zzgl. MwSt.	Preis inkl. MwSt.
Für alle Modelle	158024-1	2,20	2,62

Heckenscheren

Scherblatt



Bezeichnung	Modell	Schnittlänge cm	Best.-Nr.	Preis zzgl. MwSt.	Preis inkl. MwSt.
Scherblatt	UH4261	42	140826-9	47,82	56,90
Scherblatt	UH5261	52	140827-7	56,22	66,90
Scherblatt	UH4861	48	140830-8	51,18	60,90
Scherblatt	UH4570	45	194660-9	44,90	53,43
Scherblatt	UH5570	55	194663-3	45,90	54,62
Scherblatt	UH6570	65	194666-7	52,90	62,95
Scherblatt	UH7580	75	194675-6	93,90	111,74
Scherblatt	DUH551Z, UH5580	55	196687-5	125,21	149,00
Scherblatt	DUH651Z, UH6580	65	196688-3	81,43	96,90

Schnittgutsammler



Modell	Best.-Nr.	Preis zzgl. MwSt.	Preis inkl. MwSt.
DUH551Z, DUH651Z, UH4570, UH5570, UH6570, UH5580, UH6580, UH7580	194681-1	19,24	22,90
DUH523Z, UH4261, UH4861, UH5261	195050-9	45,90	54,62

Aufbewahrungsbehälter

Modell	Länge mm	Kunststoff	Bezeichnung	Best.-Nr.	Preis zzgl. MwSt.	Preis inkl. MwSt.
UH4570, UH5570, UH5580	550	•	Aufbewahrungsbehälter für Scherblatt	450489-6	5,00	5,95
UH6570, UH6580, UH7580	650	•	Aufbewahrungsbehälter für Scherblatt	450490-1	5,00	5,95
UH4261	420		Aufbewahrungsbhälter	452683-6	5,00	5,95
UH4861	480		Aufbewahrungsbhälter	452684-4	3,85	4,58
UH5261	520	•	Aufbewahrungsbehälter für Scherblatt	452685-2	5,00	5,95



Sonstiges

Modell	Best.-Nr.	Preis zzgl. MwSt.	Preis inkl. MwSt.
Für alle Modelle	158024-1	2,20	2,62



Rasenmäher

Sichelmesser

Modelle	Länge cm	Best.-Nr.	Preis zzgl. MwSt.	Preis inkl. MwSt.
ELM3711	37	671002549	16,90	20,11
ELM3311	33	671002550	25,90	30,82
ELM3800	38	671002781	25,90	30,82
ELM3800	37	729073-1	16,72	19,90



Nyloneinsatz für Fangkorb

Modelle	Inhalt L	Best.-Nr.	Preis zzgl. MwSt.	Preis inkl. MwSt.
ELM3311	27	671015620	23,50	27,97
ELM3711	35	671015940	23,50	27,97
ELM3800	40	671157004	24,50	29,16



Gebläse

Gebläserohr/Schlauch

Modelle	Material	Bezeichnung	Länge mm	Best.-Nr.	Preis zzgl. MwSt.	Preis inkl. MwSt.
UB0800	Kunststoff	Absaugset	900	B-35128	36,90	43,91
UB0800	Kunststoff	Blasrohr	435	GT34103808	5,00	5,95



Staubsaugbeutel

Modelle	Material	Best.-Nr.	Preis zzgl. MwSt.	Preis inkl. MwSt.
UB0800	Stoff	GT31105808	15,50	18,45



Vertikutierer

Vertikutierwalze



Modelle	Best.-Nr.	Preis zzgl. MwSt.	Preis inkl. MwSt.
UV3200	652024718	15,04	17,90
UV3600	652024746	17,56	20,90

Lüfterwalze



Modelle	Best.-Nr.	Preis zzgl. MwSt.	Preis inkl. MwSt.
UV3200	652024719	14,50	17,26
UV3600	652024750	15,90	18,92

Kombiwalze Vertikutieren&Lüften



Modelle	Best.-Nr.	Preis zzgl. MwSt.	Preis inkl. MwSt.
UV3600	652024749	31,01	36,90

Grasfangsack



Modelle	Best.-Nr.	Preis zzgl. MwSt.	Preis inkl. MwSt.
UV3200	652025250	15,90	18,92
UV3600	652025252	19,50	23,21

Leisehäcksler

Messerwalze

Modell	Best.-Nr.	Preis zzgl. MwSt.	Preis inkl. MwSt.
UD2500	652023710	36,90	43,91

Elektro

Pumpen

Modell	Bezeichnung	Best.-Nr.	Preis zzgl. MwSt.	Preis inkl. MwSt.
PF0410, PF1010, PF0610	Rohrbogen	609024626	2,20	2,62
PF0410, PF1010, PF0610	Auslassstutzen 1 1/4"	609024627	1,40	1,67
PF1110	Rohrbogen	609024691	4,50	5,36
PF1110	Auslassstutzen 2"	609024693	2,20	2,62

UR2300

4-Zahn Schlagmesser / Schutzhülle

Für Flächenarbeiten in hohem und zähem Gras, sowie Wildwuchs aller Art

Messerdurchmesser mm	Bohrung mm	Bemerkung	Best.-Nr.	Preis zzgl. MwSt.	Preis inkl. MwSt.
		Schutzhülle f. Schlagmesser	YA00000520	2,15	2,56
230	25,4		YA00000662	15,04	17,90



Schutzhaube Messer

Modelle	Best.-Nr.	Preis zzgl. MwSt.	Preis inkl. MwSt.
UR2300	YA00000543	12,52	14,90



Trageriemen

Länge cm	Best.-Nr.	Preis zzgl. MwSt.	Preis inkl. MwSt.
150 x 80	YA00000639	8,32	9,90



Schutzbrille

VPE	Tönung	Best.-Nr.	Preis zzgl. MwSt.	Preis inkl. MwSt.
1	Klar	DA00000036	3,00	3,57

UR3000

Fadenkopf



Typ	Form	Anschlußgewinde	Best.-Nr.	Preis zzgl. MwSt.	Preis inkl. MwSt.
2-Fadenkopf Tap & Go	rund	Aufsteck	DA00000001	8,50	10,12

Pflanzenschutzbügel

Bemerkung	Best.-Nr.	Preis zzgl. MwSt.	Preis inkl. MwSt.
Zur Schnittbegrenzung	DA00000024	2,00	2,38

Schultergurt



Länge cm	Best.-Nr.	Preis zzgl. MwSt.	Preis inkl. MwSt.
170 - 90	DA00000037	2,44	2,90

Schutzbrille

VPE	Tönung	Best.-Nr.	Preis zzgl. MwSt.	Preis inkl. MwSt.
1	Klar	DA00000036	3,00	3,57

UR3500

Fadenkopf



Typ	Form	Best.-Nr.	Preis zzgl. MwSt.	Preis inkl. MwSt.
2-Fadenkopf Tap & Go	rund	YA00000649	15,04	17,90

Schultergurt



Länge cm	Best.-Nr.	Preis zzgl. MwSt.	Preis inkl. MwSt.
150 x 80	YA00000639	8,32	9,90

Schutzbrille

VPE	Tönung	Best.-Nr.	Preis zzgl. MwSt.	Preis inkl. MwSt.
1	Klar	DA00000036	3,00	3,57

Zubehör Gartengeräte

Betriebsstoffe / Pflegemittel

Bezeichnung	Inhalt L	Best.-Nr.	Preis zzgl. MwSt.	Preis inkl. MwSt.
Kettensägenhaftöl	0,1 Liter	182229-1	3,50	4,17
Motoröl 4-Takt 10W30	0,22 Liter	195532-1	7,00	8,33
Motoröl 4-Takt 10W30	0,08 Liter	197007-6	6,90	8,21
Motoröl 4-Takt 10W30	0,1 Liter	197008-4	8,50	10,12
Kombikanister mit Stutzen	5,0 Liter Benzin / 3,0 Liter Kettenöl	949000036	17,56	20,90
Motoröl 2-Takt 50:1	0,1 Liter	980008606	1,89	2,25
Motoröl 2-Takt 50:1	1,0 Liter	980008607	8,66	10,31
Sägekettenöl Biotop	1,0 Liter	980008610	8,80	10,47
Sägekettenöl Biotop	5,0 Liter	980008611	25,19	29,98
Luftfilter Öl	1,0 Liter	980008628	25,00	29,75
Luftfilter Pflegeset	Zur Reinigung und Pflege des Schaumstoffvorfilters 1 Liter Luftfilteröl (50Anwendungen) 0,5 Liter Spezialreiniger	980008629	36,90	43,91
Motoröl 4-Takt HD30 für Rasenmäher	0,6 Liter	980508620	4,50	5,36
Sägekettenöl Mineralisch	1,0 Liter	988002656	7,30	8,69
Sägekettenöl Mineralisch	5,0 Liter	988002658	17,81	21,19

Werkzeug Sets



Bezeichnung	Best.-Nr.	Preis zzgl. MwSt.	Preis inkl. MwSt.
Werkzeug-Set, 3-tlg.	957004002	12,50	14,88
Bohrer-/Bit-Set 1/4", 37-tlg.	P-90009	34,90	41,53
Ratschen-/Bit-Set, 16-tlg.	P-90037	27,90	33,20
Bit-Set mit Halter, 11-tlg.	P-90180	14,50	17,26
Kettensägen-Pflegeset, 19-tlg.	P-90211	34,90	41,53

Schutzausrüstung

Schutzbrillen

Für sicheres und stylisches Arbeiten. Zum Schutz der Augen bei Schneid- und Bohrarbeiten. Alle Brillen mit UVA- und UVB-Schutz, EN166 inclusive Brillenputztuch, Gehörschutzstopfen, Brillenband und Aufbewahrungstasche.



Tönung	VPE	Best.-Nr.	Preis zzgl. MwSt.	Preis inkl. MwSt.
Blau	1	P-66307	16,90	20,11

Inclusive Brillenputztuch, Gehörschutzstopfen, Brillenband und Aufbewahrungstasche.



Klar	1	P-66329	16,90	20,11
------	---	---------	-------	-------



Grau	1	P-66341	16,90	20,11
------	---	---------	-------	-------



Orange	1	P-66363	16,90	20,11
--------	---	---------	-------	-------



Silberblau	1	P-66385	16,90	20,11
------------	---	---------	-------	-------

Schutzbekleidung

Schnittschutzjacken



Schnittschutzjacke - Schnittschutzeinlagen in Arm-, Schulter- und Brustbereich - Schnittschutzklasse 1 (entspricht 20 m/s) - Signalfarbe und Reflektionsstreifen - 100% Polyester - EN381 / EN471

Größe	Spezifikation	Bemerkung	Best.-Nr.	Preis zzgl. MwSt.	Preis inkl. MwSt.
50/52	Schnittschutzklasse 1	100% Polyester	988604852	196,64	234,00
54/56	Schnittschutzklasse 1	100% Polyester	988604856	205,04	244,00

Schnittschutzhosen "PLUS"



Latzhose "PLUS" Schnittschutzhose - Schnittschutzklasse 1 (entspricht 20 m/s) - 50% Baumwolle, 50% Polyester (240 g/qm) - EN381

Größe	Spezifikation	Bemerkung	Best.-Nr.	Preis zzgl. MwSt.	Preis inkl. MwSt.
48	Schnittschutzklasse 1	50% Cotton, 50% Polyester	988628848	89,08	106,00
50	Schnittschutzklasse 1	50% Cotton, 50% Polyester	988628850	89,08	106,00
52	Schnittschutzklasse 1	50% Cotton, 50% Polyester	988628852	89,08	106,01
54	Schnittschutzklasse 1	50% Cotton, 50% Polyester	988628854	89,08	106,01
56	Schnittschutzklasse 1	50% Cotton, 50% Polyester	988628856	96,64	115,00

Schnittschutzhosen "SUPER PLUS"



Latzhose "SUPER PLUS" Schnittschutzhose - Schnittschutzklasse 1 - 100% Polyester (140 g/qm) - EN381

Größe	Spezifikation	Bemerkung	Best.-Nr.	Preis zzgl. MwSt.	Preis inkl. MwSt.
48	Schnittschutzklasse 1	100% Polyester	988630848	129,41	154,00
50	Schnittschutzklasse 1	100% Polyester	988630850	129,41	154,00
52	Schnittschutzklasse 1	100% Polyester	988630852	129,41	154,00
54	Schnittschutzklasse 1	100% Polyester	988630854	129,41	154,00
56	Schnittschutzklasse 1	100% Polyester	988630856	142,86	170,00

Schutzhelme



Für den gelegentlichen, privaten Einsatz. Mit Standard-Kunststoffvisier, Maschenweite 1x1mm Gehörschutz Standard, SNR 23 dB(A)

Bezeichnung	Anwendung	Bemerkung	Kunststoff	Best.-Nr.	Preis zzgl. MwSt.	Preis inkl. MwSt.
Schutzhelm	Gelegentlicher, privater Einsatz	Mit Gehörschutz SNR 23 dB(A)	•	988000605	27,65	32,90

Arbeitshandschuhe



Gefertigt aus extrem robusten Rindsleder und wasserabweisendem Handrückenmaterial inkl. Pulsschutz. Ideal für die Gartenarbeit, EN388/420

Größe	Best.-Nr.	Preis zzgl. MwSt.	Preis inkl. MwSt.
M	988000908	7,10	8,45
L	988000909	7,10	8,45
XL	988000910	7,10	8,45
XXL	988000911	7,10	8,45
XXXL	988000912	7,10	8,45

Zubehör

▣ Werkzeug- und Bit-Sortimente



“MACCESS Serie”

MACCESS



	Best.-Nr.	
200-teilig	D-37194	
104-teilig	D-31778	

	Best.-Nr.	
71-teilig	D-33691	
34-teilig	D-36980	

Bit-Boxen



Bezeichnung	Inhalt	Best.-Nr.	Preis zzgl. MwSt.	Preis inkl. MwSt.
Bohrer-Bit-Set 37-teilig	1xPH0, 1xPH1, 2xPH2, 1xPH3, 1xPZ0, 1xPZ1, 2xPZ2, 1xPZ3, 1xT10, 2xT15, 2xT20, 2xT25, 1xT27, 2xT30, 1xT40, 1xT10H, 1xT15H, 1xT20H,	B-28606	18,50	22,02
Bit-Box	2xPH2 25mm, 1xPZ1 25mm, 2xPZ2 25mm, 1xPZ3 25mm, 1xTX15 25mm, 1xTX25	P-16782	15,90	18,92
Bit-Set 36-teilig	Bit-Sortiment 25mm: 4 x PH1; 6 x PH2; 2 x PH3; 4 x PZ1; 6 x PZ2; 2 x PZ3; 1 x TX10, TX15, TX20, TX25, TX30, TX40; je 1 x Sechskant 2,5;	P-20183	83,90	99,84
Bit-Set 17-teilig	1 x Bithalter, 1 x PZ1; 2 x PZ2; 1 x PZ3; 1 x PH0; 1 x PH1; 1 x PH2 - 25mm; je 1 x TX10, TX18, TX20, TX25, TX30; je 1 x Sechskant 4, 5,	P-382117	5,00	5,95
Diamant-Bit-Box PH/PZ/TX	2 x PH2; 1 x PZ1; 2 x PZ2; 1 x PZ3; 1 x TX15; 1 x TX25; 1 x Schlitz 4,5mm; 1 x Schlitz 5,5mm - 25mm	P-38750	54,90	65,33
Bit-Set 28-teilig 50mm	Je 1 x PH1, PH2, PH3; 2 x PZ0, 3 x PZ1, 3 x PZ2, 2 x PZ2, je 1 x Schlitz 3, 4, 5, 6mm; je 1 x Sechskant 3, 4, 5, 6mm; je 1 x T8, T10, T15,	P-51976	19,50	23,21
Bit-Set 49-teilig + Schnellschrauber	2 x PZ0, 2 x PZ1, 4 x PZ2, 2 x PZ3, 2 x PH0, 2 x PH1, 4 x PH2, 2 x PH3, Schlitz 2 x 3 mm, 2 x 4 mm, 2 x 5 mm, 2 x 6 mm, Sechskant 2 x 3 mm, 2	P-52043	23,50	27,97
Bit-Set Torx 11-teilig	1 x TX7; 1 x TX8; 1 x TX9; 1 x TX10; 1 x TX15; 1 x TX20; 1 x TX25; 1 x TX27; 1 x TX30; 1 x TX40 25mm; 1 x Universalhalter mit	P-53768	38,90	46,29
Bit-Set 1/4" 6-Kant 9-teilig	1 x 1,5mm, 1 x 2,0mm, 1 x 2,5mm, 1 x 3,0mm, 1 x 4,0mm, 1 x 5,0mm, 1 x 6,0mm, 1 x 8,0mm, 25mm; 1 Bithalter	P-53774	42,90	51,05
Bit-Selector 11-teilig	1 x PH1; 1 x PH2; 1 x PH3; 1 x PZ1; 1 x PZ2; 1 x PZ3; 1 x TX10; 1 x TX15; 1 x TX20; 1 x TX25 25mm; 1 x Bithalter magnetisch	P-54053	24,50	29,16
Bit-Tasche 14-teilig	1 x PH1; 1 x PH2; 1 x PH3; 1 x PZ1; 1 x PZ2; 1 x PZ3; 1 x TX10; 1 x TX15; 1 x TX20; 1 x TX25; 1 x TX30; 1 x TX40	P-54069	40,90	48,67
Bit-Set 61-teilig	2 x Schlitz 5,5mm; 2 x Schlitz 6,5mm; 6 x PH1 25mm, 12 x PH2, 4 x PH3, 2 x PZ0, 6 x PZ1, 12 x PZ2, 2 x PZ3 - 25mm	P-70144	48,90	58,19
Bit-Box 10-teilig PH/PZ	1 x PH1; 1 x PH2; 1 x PH3; 1 x PZ1; 1 x PZ2; 1 x PZ3; 1 x TX10; 1 x TX15; 1 x TX20; 1 x TX25 25mm	P-70166	9,50	11,31
Torx 50mm Bit-Set 13-teilig	1 x TX10; 2 x TX15; 3 x TX20; 3 x TX25; 2 x TX30; 1 x TX40 - 50mm; 1 x Universalhalter mit Schnellwechselfutter	P-72584	66,90	79,61

Bit-Boxen



Bezeichnung	Inhalt	Best.-Nr.	Preis zzgl. MwSt.	Preis inkl. MwSt.
Bit-Set Torx 31-teilig	1 x TX7; 1 x TX7; 1 x TX8; 1 x TX9; 5 x TX10; 5 x TX15; 5 x TX20; 5 x TX25; 1 x TX27; 4 x TX30; 2 x TX40 x 25mm; 1 x Universalhalter mit	P-73352	13,50	16,07
Bit-Set 31-teilig	2 x PZ1, 4 x PZ2, 2 x PZ3x25mm, 2x PH1, 4 x PH2, 2 x PH3x25mm, 1x TX8, 2 x TX10, 2 x TX15, 2 x TX20, 3 x TX25, 1 x TX27, 2 x TX30, 1 x	P-73374	13,50	16,07
Bit-Set Torsion 13-teilig	1 x PH1, 1 x PH2, 1 x PH3, 1 x PZ1, 1 x PZ2, 1 x PZ3, 1 x TX10, 1 x TX15, 1 x TX20, 1 x TX25, 1 x TX30, 1 x TX40 - 50mm; 1 Bithalter	P-74837	48,90	58,19
Bit-Box 99-teilig	1 x PH1, 1 x PZ1, 1 x PZ2, 1xPH2 x75mm, 1xT15, 1xT20, 1xT25, 1xT30x75mm, 5xPZ1, 5xPH1, 6xPZ2, 6xPH2, 5xPZ3, 5xPH3x25mm, 5xT10, 5xT15,	P-81050	37,00	44,03

Sortimente



Bezeichnung	Inhalt	Best.-Nr.	Preis zzgl. MwSt.	Preis inkl. MwSt.
Bohrer-Bit-Set 48-teilig	2xPh1, 2xPh2, 1xPh3, 2xPz1, 2xPz2, 1xPz3, 1xT10, 2xT15, 2xT20, 2xT25, 2xT30, 1xT40, 1xS10.6, 1xS10.8, 1xS11.2, Sechskant je 1 x 2, 2.5, 3, 4,	B-28628	30,90	36,77
Ratsche und Bitset 47-teilig	je 2 x PH 1, PH2, PH3 je 2 x PZ1, PZ2, PZ3 je 2 x TX10, TX15, TX20, TX30 1 x TX40 je 1 x Sechskant 2, 2,5, 3 je 2 x Sechskant 4, 5, 6 je 2 x	B-36170	27,00	32,13
Je 1 x HSS Metall Bohrer 4, 5, 6, 8, 10mm; Holzbohrer 4, 5, 6, 8, 10mm; 1 Bithalter, 1Magnethalter, 5 x PH2x50mm, 5 x PZ2x50mm, Stecklüssel magnetisch 6, 8, 10, 12, 13mm; 1 x Bitsortiment B-28606				
Bohrer-Bit-Set 66-teilig	Je 1 x HSS Metall Bohrer 4, 5, 6, 8, 10mm; Holzbohrer 4, 5, 6, 8, 10mm; 1 Bithalter, 1Magnethalter, 5 x PH2x50mm, 5 x PZ2x50mm,	B-43044	80,90	96,27
Bohrer-Bit-Set 69-teilig	HSS-Bohrer 3-10 mm, Holzbohrer 6-10 mm, Steinbohrer 5-10 mm, Flachfräsbohrer 16, 20 mm, Bit-Sortiment 25 mm, Bit-	B-49638	105,00	124,95
Bohrer-Bit-Set 96-tlg.MAKPAC	HSS-Bohrer 3-10 mm, Holzbohrer 3-10 mm, Steinbohrer 3-10 mm, 2 x 37 tlg. Bit Set, Hilfswerkzeuge	B-49725	149,00	177,31
Bohrer-Bit-Set 116-teilig	HSS-Bohrer 3-10 mm, Holzbohrer 3-10 mm, Steinbohrer 3-10 mm, 1 x 47-tlg. Bit-Set, 1 x 48-tlg. Bohrer-Bit-Set,	B-49731	149,00	177,31
Bohrer-Bit-Set 104-teilig	Bit-Sortiment 25/50mm:PH1-PH3, PZ1-PZ3, TX, Schlitz, 6-kant; Bohrer-Sortiment: Metall 1,5-13mm; Holz 4-10mm; Stein 3-8mm;	D-31778	61,90	73,66
Bohrer-Bit-Set 71-teilig	Bit-Sortiment 25mm: PH1-PH3, PZ1-PZ3, TX, 6-kant, Schlitz; Bit-Sortiment 50mm: PH1-PH3, PZ1-PZ3, Schlitz, TX; Bohrer-Sortiment: Metall	D-33691	59,90	71,28

Sortimente



Bezeichnung	Inhalt	Best.-Nr.	Preis zzgl. MwSt.	Preis inkl. MwSt.
Bohrer-Bit-Set 34-teilig	PH1-PH3-25mm; PZ1-PZ3-25mm; TX20-30-25mm; Schlitz 1,0-1,6-25mm; Bohrer-Sortiment: Metall 2-5mm; Stein 4-8mm; Holz	D-36980	28,90	34,39
Bohrer-Bit-Set 200-teilig	PH1-PH3, PZ1-PZ3, TX, Schlitz, 6-kant; Bohrer-Sortiment: Metall 1-10mm; Holz 3-10mm; Stein 3-10mm; Steckschlüssel: 5-13mm;	D-37194	104,90	124,83
Bohrer-Bit-Set 50-teilig	Bit-Sortiment 25mm: PH1-PH3, PZ1-PZ3, TX15-TX25, 6-kant HEX3-HEX6, Schlitz SL4-SL7, Bithalter Bohrer-Sortiment: Metall 1,5-6,5mm;	D-42014	45,90	54,62
Bohrer-Bit-Set 103-teilig	Bohrer-Sortiment: Stein 3-8mm, Holz 3-10mm, Metall (HSS-R) 1-10mm, Holzflachbohrer 16/20/32mm,	D-42042	80,90	96,27
Bohrer-Bit-Set 71-teilig	Metallbohrer 1,5-6,5 mm Steinbohrer 4-10 mm Holzbohrer 4-10 mm Holzflachbohrer 16/22/32 mm PZ-Bit 25 und 50 mm	D-47145	44,90	53,43
Bohrer-Bit-Set 100-teilig	Bit-Sortiment 25mm: PH0-PH3, PZ0-PZ3, TX10-TX40, Sechskant 3-6, Schlitz SL4-SL6,5. Bit-Sortiment 50mm: PH1-PH3, PZ1-PZ3, TX20-	D-47248	56,90	67,71
Bohrer-Bit-Set 201-teilig	Bit-Sortiment 25mm: 1xPH0, 2xPH1, 6xPH2, 4xPH3, 1xPH4, 1xPZ0, 2xPZ1, 8xPZ2, 4xPZ3, 1xPZ4, 2xTX10, 2xTX15, 2xTX20, 2xTX25,	D-47260	156,00	185,64
Bohrer-Bit-Set 216-teilig	HSS-Bohrer 1, 1,5, 2, 2,5, 3, 3,2, 3,5, 4, 4,5, 5, 5,5, 6, 6,5, 7, 7,5, 8, 9, 10mm; Steinbohrer 3, 4, 4,5, 5, 5,5, 6, 6,5, 7, 8, 9, 10mm;	P-44046	66,90	79,61
Bitset 29-teilig +Bohrer	Je 1 x PZ0, PZ1, PZ2, PZ3, PH0, PH1, PH2, PH3-25mm	P-46523	24,50	29,16
Schnellschrauber-Bit-Set	2 x PZ0, 2 x PZ1, 2 x PZ2, 2 x PZ3, 1 x PH0, 1 x PH1, 1 x PH2, 1 x PH3, 25mm; je 1 x TX10, TX15, TX20, TX25, TX27, TX30, 2 x TX40; je 1 x	P-64783	14,50	17,26
Bohrer-Bit-Set 252-teilig		P-67692	93,90	111,74
Ratsche und Bitset 23-teilig	1 x Ratsche; 1 x PH0, 1 x PH1, 1 x PH2, 1 x PH3, 1 x PZ1, 2 x PZ2, 25mm; 1 x PZ2, 1 x Schlitz 50mm; je 1 x TX10, 15, 20; je 1 x	P-71613	15,90	18,92
Bohrer-Bit-Set 22-teilig	Je 1x Metallbohrer 1,5, 2, 2,5, 3, 4, 5, 6mm Sechskantaufnahme; 1x PZ0, PZ1, PZ2, PZ3x25mm, 1x PH1, PH2x25mm, 1x PZ0,	P-71629	19,50	23,21

Sortimente



Bezeichnung	Inhalt	Best.-Nr.	Preis zzgl. MwSt.	Preis inkl. MwSt.
Bohrer-Bit-Set 40-teilig	Metallbohrer 6-kant-Schaft, Titan 1,5-6mm; 1 x PZ0, 1 x PZ1, 1 x PZ2, 1 x PZ3, 1 x PH1, 1 x PH2 - 25mm; 1 x PZ0, 1 x PZ1, 1 x PZ2, 1 x	P-71635	28,90	34,39
Bohrer-Bit-Set 32-teilig	2 x PH1, 3 x PH2, 1 x PH3, 2 x PZ1, 3 x PZ2, 1 x PZ3 25mm; 1 x TX10, 2 x TX15, 3 x TX20, 3 x TX25, 3 x TX27, 3 x TX30, 1 x TX40; je 1 x	P-79790	38,90	46,29
Makita Bit-Set 22-teilig mit Karabiner	Bit-Set 22-tlg. mit Karabiner Bit-Sortiment PH1, PH2, PH3 3 25 mm PZ1, PZ2 3 6-kant H3, H4, H5, H6 6 TX10, TX15, TX20, TX25, TX30, TX40 8	P-81175	13,50	16,07
Ratsche und Bitset 83-teilig	Bit-Sortiment 25 mm, Bit-Sortiment 50 mm, Steckschlüssel 1/2", Maul-, Ringschlüssel, Zündkerzenschlüssel,	P-90093	118,90	141,49
Werkzeugset 227tlg	Bit-Sortiment 1/4" 25 mm, Bit-Sortiment 5/16", Stecknüsse 1/4", Bit-Schraubendreher u.v.m	P-90532	166,00	197,54













Makita Gear

Taschen und Gürtel



Bezeichnung	Maße (LxBxH) mm	Gewicht kg	Best.-Nr.	Preis zzgl. MwSt.	Preis inkl. MwSt.
Schrauber-Holster	210x105x45	0,73	168435-2	3,00	3,57
Schrauber-Holster	274x196x38	0,61	168467-9	4,50	5,36
Werkzeug-Tasche	536x251x48	1,2	831303-9	28,99	34,50
Alu-Trinkflasche mit Halter	256x122x82	0,23	P-46246	33,90	40,34
Handy-Tasche	152x140x35	0,06	P-57417	18,50	22,02
Schrauber-Holster mit Gürteltasche	255x160x280	0,58	P-71722	86,90	103,41

Taschen und Gürtel

	Bezeichnung	Maße (LxBxH) mm	Gewicht kg	Best.-Nr.	Preis zzgl. MwSt.	Preis inkl. MwSt.
	Werkzeugtasche Elektriker	250x140x315	0,50	P-71738	54,90	65,33
	Universal-Gürtel-Tasche	350x170x320	0,72	P-71744	86,90	103,41
	2-Fächer-Tasche	260x135x265	0,53	P-71750	61,90	73,66
	3-Fächer-Tasche	315x175x325	0,76	P-71766	80,90	96,27
	3-Taschen-Gürtel	640x170x290	1,40	P-71772	185,00	220,15
	Werkzeugtasche Dachdecker	265x155x270	0,65	P-71788	93,90	111,74
	Schrauber-Holster	170x85x290	0,26	P-71794	44,90	53,43
	Leder-Koppel	1380x-x48	0,29	P-71803	38,90	46,29
	Schwerlast-Koppel	865x-x140	0,62	P-71819	72,90	86,75
	Schnellverschluß-Koppel	1340x-x50	0,23	P-71825	24,50	29,16
	Maßband-Halter	120x75x165	0,10	P-71831	16,90	20,11
	Handy-Tasche	70x40x115	0,06	P-71847	21,90	26,06
	Handy-Tasche	75x45x120	0,07	P-71853	14,50	17,26
	Hammer-Halter	105x70x160	0,12	P-71869	21,90	26,06

Taschen und Gürtel



Bezeichnung	Maße (LxBxH) mm	Gewicht kg	Best.-Nr.	Preis zzgl. MwSt.	Preis inkl. MwSt.
Werkzeug-Halter	105x75x160	0,14	P-71875	14,50	17,26
Elektriker Holster	155x50x160	0,26	P-71881	36,90	43,91
Super-Schwerlast-Gürteltasche	885x-x340	1,58	P-71897	214,00	254,66
Messer und Werkzeughalter	125x55x210	0,14	P-71928	14,50	17,26
Hammer und Werkzeughalter	145x110x165	0,24	P-71934	23,50	27,97
Akku-Schrauber Halter	155x75x235	0,13	P-71940	20,90	24,87
Kordelzug-Tasche	200x150x140	0,29	P-71956	23,50	27,97
Kleinteile-Tasche	180x115x185	0,23	P-71962	34,90	41,53
Werkzeug-Tasche	520x250x290	1,82	P-71990	96,90	115,31
Werkzeugtasche Offen	450x285x335	2,30	P-72001	65,00	77,35
Werkzeug Rucksack	295x240x410	1,9	P-72017	112,90	134,35
Lunch-Tasche	280x170x230	0,36	P-72023	27,90	33,20
Werkzeugwickel-Tasche	350x85x195	0,78	P-72039	33,90	40,34

Taschen und Gürtel



Bezeichnung	Maße (LxBxH) mm	Gewicht kg	Best.-Nr.	Preis zzgl. MwSt.	Preis inkl. MwSt.
Universal-Tragetasche	290x185x220	0,95	P-72045	48,90	58,19
Werkzeugkiste	515x170x185	1,51	P-72051	61,90	73,66
Werkzeug-Koffer	505x295x265	3,90	P-72073	150,00	178,50
Arbeitsweste	500x-x640	0,74	P-72089	66,90	79,61
Eimertasche	470x-x320	0,38	P-72095	21,90	26,06
Scheren-und Sägehalter	130x55x270	0,10	P-72104	12,50	14,88
Mehrzweck-Garten-Tasche	190x80x245	0,20	P-72110	20,90	24,87
Axthalter	120x65x170	0,12	P-72126	14,50	17,26
Werkzeughalter	115x70x280	0,25	P-72132	21,90	26,06
Thermoflasche mit Halter	215x105x105, Thermoflasche Inhalt 0,35L	0,42	P-72148	34,90	41,53
Universal Garten- und Forsttasche	225x105x275	0,49	P-72154	48,90	58,19
Werkzeughalter	340x90x240	0,40	P-72160	38,90	46,29
Hosenträger	variabel	0,23	P-72176	20,90	24,87

Taschen und Gürtel



Bezeichnung	Maße (LxBxH) mm	Gewicht kg	Best.-Nr.	Preis zzgl. MwSt.	Preis inkl. MwSt.
Profi-Scheren-Halter	160x95x370	0,37	P-72182	38,90	46,29
Thermobecher mit Halter	125x95x170	0,21	P-72198	18,50	22,02
Ledergürtel, schwarz Gr.M	1130x-x38	0,20	P-72207	23,50	27,97
Ledergürtel, schwarz Gr.L	1330x-x38	0,23	P-72213	31,90	37,96
Werkzeugkoffer	490x240x240	3,8	P-72730	114,90	136,73
Werkzeugtasche LXT, Super Heavy	60x30x30	1,9	P-74550	50,90	60,57
Werkzeugtasche LXT	60x30x30	1,9	P-74594	63,50	75,57

Aufbewahrung

MAKPAC

Alle MAKPAC werden mit Boden- und Deckelpolster aus Schaumstoff ausgeliefert



Höhe mm	Tiefe mm	Breite mm	Art.-Nr. Kofferverschluss	Best.-Nr.	Preis zzgl. MwSt.	Preis inkl. MwSt.
110	295	395	453974-8	P-02369	42,00	49,98
163	295	395	453974-8	P-02375	45,90	54,62
215	295	395	453974-8	P-02381	52,00	61,88
320	295	395	453974-8	P-02397	65,00	77,35

Spez.Tiefziehteile für MAKPAC



Bemerkung	Best.-Nr.	Preis zzgl. MwSt.	Preis inkl. MwSt.
Boxeinsatz mit farbigen Boxen	P-83652	25,90	30,82
Werkzeugeinsatz	P-83668	7,50	8,93
Universaleinsatz	P-83674	14,50	17,26
Varieinsatz 2fach	P-83680	12,50	14,88
Varieinsatz 3fach	P-83696	12,50	14,88
Würfelpolster 30mm	P-83705	16,90	20,11

Transportwagen/Trolley für MAKPAC



Bezeichnung	Maße (LxBxH) mm	Best.-Nr.	Preis zzgl. MwSt.	Preis inkl. MwSt.
Rollwagen mit feststellbaren Rädern	515x360x150	P-83886	93,90	111,74
Transportwagen mit Rollen und Sicherungsgurt, faltbar	Betriebsbereit 570 x 495 x 1125 ; gefaltet 275 x 495 x 730	TR00000001	166,00	197,54

Systemverschluss MAKPAC

Passend für	Best.-Nr.	Preis zzgl. MwSt.	Preis inkl. MwSt.
Für alle Makpac	453974-8	1,40	1,67

Toolbox



Länge mm	Breite mm	Höhe mm	Best.-Nr.	Preis zzgl. MwSt.	Preis inkl. MwSt.
395	295	200	P-83836	44,90	53,43
395	295	300	P-83842	52,90	62,95

Transportkoffer



Modelle	Art.-Nr. Kofferverschl	Metall	Kunststoff	Softtasche	Kleinteilefach	Best.-Nr.	Preis zzgl. MwSt.	Preis inkl. MwSt.
BTD132/ BTD144/ BTD136/ BTD146	417724-5		•			140058-8	61,90	73,66
PC5001C		•				140073-2	80,90	96,27
BDF441/ BHP444/ BHP441/ BDF451/ BHP454	417724-5		•		•	140354-4	33,90	40,34
HR2610	162302-3		•			140402-9	23,50	27,97
HR2611FT	162302-3		•			140403-7	27,90	33,20
HM1111C	162271-8		•			140561-9	150,00	178,50
HR4010C/ HR4011C	163467-4		•			140762-9	101,90	121,26
BHR162/ BST220/ BST221/ BPT350/ BPT351	417724-8		•		•	141074-3	72,90	86,75
BTD140/ BTD130	417724-5		•		•	141205-4	66,90	79,61
BGA452	163455-1		•			141257-5	20,90	24,87
BFR540/ BFR550/ BFR750	163455-1		•			141352-1	38,90	46,29
BSS610	163455-1		•			141353-9	23,50	27,97
BJR181	163455-1		•			141354-7	31,90	37,96
BDA340/ BDA341/ BDA350/ BDA351	163455-1		•			141358-9	36,90	43,91
BHR243	162271-8		•			141402-2	38,90	46,29
BHR262/ BHR262T	162271-8		•			141407-2	61,90	73,66
BSS50/ BCS550/ BSS500	163455-1		•			141485-2	21,90	26,06
BTW150	417075-6		•			141487-8	24,50	29,16
BPB180	163467-4		•			141496-7	89,90	106,98
BTM40/ BTM50	162302-3		•		•	141562-0	38,90	46,29
BHR240	163455-1		•			141643-0	27,90	33,20
TD091D			•			141740-2	13,50	16,07

Transportkoffer













Modelle	Art.-Nr. Kofferverschl.	Metall	Kunststoff	Softtasche	Kleinteilefach	Best.-Nr.	Preis zzgl. MwSt.	Preis inkl. MwSt.
BDF456/ BHP456/ BDF446/ BHP446/ BDF459/	162302-3		•			141856-3	21,90	26,06
BJN161	162315-4		•			142004-7	42,90	51,05
HR3850, HR5000	416401-6		•			150582-3	66,90	79,61
HR5000	416401-6		•			150589-9	66,90	79,61
HM0810T	416401-6		•			150595-4	64,90	77,23
HR3520	416401-6		•			150597-0	61,50	73,19
HM0810B	162202-7		•			150878-2	101,90	121,26
HM1130C	416401-6		•			151531-3	80,90	96,27
BTW151	417075-6		•			153859-5	33,50	39,87
HM0830T	162202-7		•			154828-9	48,90	58,19
BJV140/ BJV180	450909-0		•			158310-0	50,90	60,57
DF010	417724-5		•			158775-6	12,50	14,88
BDF343/ BHP453	163455-1		•			158777-2	20,90	24,87
1100		•				181790-5	89,90	106,98
DA6301		•				181791-3	77,90	92,70
JS3200		•				181797-1	80,90	96,27
6906		•				182604-1	83,90	99,84
HM1317C/ HM1303		•				182851-4	175,00	208,25
HM1304/ HM1304B		•				183567-4	145,00	172,55
BO5021/ BO5031K	416661-0		•			183782-0	38,90	46,29
9557NB/ 9558NB/ GA4530/ GA5030		•				188627-7	25,00	29,75
5903R	183336-3		•			193196-5	50,90	60,57
LCT303X						194884-7	50,90	60,57
HR4510C	163467-4		•			196187-5	101,90	121,26
HR4511C	163467-4		•			196188-3	93,90	111,74
HR5212C	162271-8		•			196553-6	139,90	166,48
1806B						821134-4	133,90	159,34

Transportkoffer

Modelle	Art.-Nr. Kofferverschl	Metall	Kunststoff	Softtasche	Kleinteilefach	Best.-Nr.	Preis zzgl. MwSt.	Preis inkl. MwSt.
JV100D	162315-4		•			821508-9	24,50	29,16
PJ7000	163455-1		•			821509-7	27,90	33,20
GN420CLS E	163455-1		•			821512-8	51,50	61,29
BDF448/ BDF458/ BHP448/ BHP458	162302-3		•			821524-1	34,90	41,53
BCG180	162315-4		•			821568-1	72,90	86,75
DJR145/ DJR185	162315-4		•			821586-9	21,90	26,06
TM3000C	162315-4		•			821596-6	19,50	23,21
DJR187	162271-8		•			821620-5	25,90	30,82
						821621-3	25,90	30,82
9555NB/ GA5030		•				823294-8	44,90	53,43
6830/6832/ 6833/6834/ 6836	182935-8		•			824421-0	59,90	71,28
6807/6827	182935-8		•			824449-8	36,00	42,84
6096D	182935-8		•			824517-7	25,90	30,82
HK0500	416401-6		•			824523-2	38,90	46,29
JR3000V/ JR3000VT/ JR3020/ JR3030/ JR3030T	417075-6		•			824539-7	52,90	62,95
3901	417059-4		•			824540-2	66,90	79,61
6835D	417075-6		•			824551-7	52,90	62,95
5703R/ 5705R	183336-3		•			824554-1	44,90	53,43
5603R	183336-3		•			824555-9	44,90	53,43
4604D	416401-6		•			824556-7	83,90	99,84
4327/4329	186347-7		•			824572-9	12,50	14,88
6227D/ 6270D/ 6280D/ 6271D/ 6281D	417059-4		•			824581-8	21,90	26,06



Transportkoffer

Modelle	Art.-Nr. Kofferverschl.	Metall	Kunststoff	Softtasche	Kleinteilefach	Best.-Nr.	Preis zzgl. MwSt.	Preis inkl. MwSt.
	BO6040	417059-4	•			824591-5	38,90	46,29
	DP3003/ DP4001/ DP4003	4170759-4	•			824595-7	27,90	33,20
	MD28JN	183336-3	•			824605-0	44,90	53,43
	6952/6953	182935-8	•			824630-1	13,50	16,07
	DA4000LR	416401-6	•			824646-6	50,90	60,57
	DA4031	416401-6	•			824647-4	54,90	65,33
	5704R	183336-3	•			824651-3	33,90	40,34
	6227D/ 6228D/ 6261D/ 6271D/ 6281D/	182935-8	•			824652-1	28,90	34,39
	4340CT/ 4341CT/ 4341FCT/ 4350CT/ 4350FCT/ 4351CT/ 4351FCT	182935-8	•			824662-8	28,90	34,39
	HP1641/ HP1641F	417496-2	•			824674-1	27,75	33,02
	HP2051/ HP2051F/ HP2071/ HP2071F/ HR2020/	417724-5	•			824695-3	21,90	26,06
	4112HS	416401-6	•			824697-9	86,90	103,41
	TW0350	182935-8	•			824702-2	33,90	40,34
	TW0200	182935-8	•			824703-0	33,90	40,34
	HM0860C	162202-7	•			824708-0	48,90	58,19
	SG1250	417059-6	•			824709-8	36,90	43,91

Transportkoffer

Modelle	Art.-Nr. Kofferverschl	Metall	Kunststoff	Softtasche	Kleinteilefach	Best.-Nr.	Preis zzgl. MwSt.	Preis inkl. MwSt.
 BTD123F/ BDF430F	417724-5		•		•	824710-3	30,50	36,30
2107FK	163455-1		•			824728-4	72,90	86,75
HR2432	163455-1		•			824729-2	38,90	46,29
 JR3050T/ JR3060T/ JR3070CT	417724-5		•			824734-9	52,90	62,95
 9554NB/ 9555NB/ 9557NB/ 9558NB	182935-8		•			824736-5	13,50	16,07
 TW1000	416401-6		•			824737-3	45,90	54,62
BFS450/ BFR440	417059-4		•			824756-9	23,50	27,97
 BVR450	417383-5		•			824768-2	45,90	54,62
 BDF442/ BHP442/ BDF452/ BHP452	417724-5		•			824774-7	15,50	18,45
BTW450	163467-4		•			824777-1	48,90	58,19
 KP0810/ KP0810C	163455-1		•			824786-0	38,90	46,29
 HR2800/ HR2810/ HR2811F/ HR2811FT	417724-5		•			824789-4	24,50	29,16
6842/6843/ 6844	163455-1		•			824808-6	34,90	41,53
 BTL060/ BTL061	163455-1		•			824816-7	52,90	62,95
 BUC122	163455-1		•			824820-6	43,95	52,30
 HR3210C/ HR3210FCT /HR3541FC	163467-4		•			824825-6	61,90	73,66
 DF012D, DF030D/ DF330D/ TD090D	417724-5		•			824842-6	14,50	17,26

Transportkoffer

Modelle	Art.-Nr. Kofferverschl	Metall	Kunststoff	Softtasche	Kleinteilefach	Best.-Nr.	Preis zzgl. MwSt.	Preis inkl. MwSt.
BDA340/ BDA341/ BDA350/ BDA351	163455-1		•			824851-5	33,90	40,34
BHR202	163455-1		•			824861-2	27,90	33,20
BHR261/ BHR261T	162271-8		•			824874-3	52,90	62,95
GN900	163455-1		•			824875-1	52,90	62,95
RP0900K	163455-1		•			824880-8	16,90	20,11
HM1214C	162271-8		•			824882-4	161,00	191,59
FS2300/ FS2500K/ FS2700K/ FS4000/ FS4300/ FS6300	163455-1		•			824890-5	12,50	14,88
KP0800	163455-1		•			824892-1	13,50	16,07
HM1317CB		•				824897-1	161,00	191,59
BJS101/ BJS161	163455-1		•			824899-7	38,90	46,29
HM0871C	162271-8		•			824904-0	74,90	89,13
HM1213C	162271-8		•			824908-2	124,90	148,63
HR2601	162302-3		•			824913-9	23,50	27,97
HR2300	162302-3		•			824914-7	23,50	27,97
1923B/ N1923B	417059-4		•			824944-8	24,50	29,16
GA7020RF/ GA7030RF/ GA7040RF/ GA9020RF/	163455-1		•			824958-7	38,90	46,29
HS300D	163455-1		•			824961-8	24,50	29,16
BGD800	162315-4		•			824975-7	25,90	30,82
BTD134/ BTD136/ BTD146/ BTD147	162302-3		•			824979-9	28,90	34,39
BKP180	162271-8		•			824982-0	42,90	51,05
BHR243	162271-8		•			824988-8	40,90	48,67
GF600	162315-4		•			824990-1	50,90	60,57
JR102D	162315-4		•			824993-5	19,50	23,21
BHS630	162315-4		•			824995-1	54,90	65,33
JV0600	162315-4		•			824998-5	16,90	20,11
DK1879			•			824999-3	202,00	240,38
TD021DSE				•		831276-6	12,50	14,88
TD022D				•		831277-4		
DF330DWE				•		831294-4	18,50	22,02
RT0700CX2				•		831327-5	42,90	51,05



Transportkoffer

Modelle	Art.-Nr. Kofferverschl	Metall	Kunststoff	Softtasche	Kleinteilefach	Best.-Nr.	Preis zzgl. MwSt.	Preis inkl. MwSt.
DK1490				•		831366-5	44,90	53,43
DK1202W				•		831368-1	17,90	21,30
SG180		•				B06337	175,00	208,25
SG150		•				B50856	80,90	96,27
HG5012/ HG551V/ HG651C			•			HG130442	15,90	18,92
SK102				•		LE0078563 6	25,90	30,82
Universalkoffer		•				P-04101	44,90	53,43
DBM080		•				P-45135	54,90	65,33
DBM130/ DBM131		•				P-45141	50,90	60,57









Schnellspannbohrfutter





Modelle	Werkzeugaufnahme	Spannweite mm	Metall	Kunststoff	Verriegelung	Einhülsig	Best.-Nr.	Preis zzgl. MwSt.	Preis inkl. MwSt.
ISO-Aufnahme	1/4" ISO	0,8-10		•			192075-4	52,90	62,95
6211D/ 6201D/ 6510LVR	3/8"x24 UNF	0,8-10		•			192282-9	38,90	46,29
HP2031/ HP2051/ HP2051F/ HP2071/ HP2071F/	1/2"x20 UNF	1,5-13	•				192664-5	68,50	81,52
HP1641/ HP1641F	1/2"x20 UNF	1,5-13		•			192692-0	54,50	64,86
6313D/ 6333D	3/8"x24 UNF	2-13		•	•		192891-4	52,90	62,95
6314D	3/8"x24 UNF	1,5-13		•	•		192893-0	50,90	60,57
DP4001/ DP4003	1/2"x20 UNF	1,5-13	•	•	•		192956-2	61,90	73,66
6501X	3/8"x24 UNF	0,5-6,5		•			193203-4	38,90	46,29
6503D/	3/8"x24 UNF	0,5-6,5		•			193211-5	34,90	41,53







Schnellspanbohrfutter

Modelle	Werkzeugaufnahme	Spannweite mm	Metall	Kunststoff	Verriegelung	Einhülsig	Best.-Nr.	Preis zzgl. MwSt.	Preis inkl. MwSt.
	DP3003	1/2"x20 UNF	0,8-10	•	•		193226-2	54,90	65,33
	6016D/ 6017D/ 6018D/ 6019D/ 6096D/ 6204D/ 6214D/ 6222D/ 6223D/ 6226D/ 6227D/ 6228D/ 6402/ 6410/ DA302D/ DA391D/ DA392D/ DA312D/ DA3011F/	3/8"x24 UNF	1-10		•		193601-2	33,90	40,34
	6213DW	3/8"x24 UNF	1,5-10		•	•	193924-8	24,50	29,16
	TD0101	1/4" DIN	1,5-10	•			194250-8	42,90	51,05
	BHP453	1/2"x20 UNF	1,5-13	•	•	•	196306-3	18,50	22,02
	6260D/ 6270D/ 6280D	1/2"x20 UNF	0,8-10		•		196307-1	12,50	14,88
	DF330D/ DF331D	3/8"x24 UNF	0,8-10		•		196308-9	12,50	14,88
	BDF343	1/2"x20 UNF	0,8-10		•		196309-7	12,50	14,88
	HP330D/ 8271D	1/2"x20 UNF	0,8-10		•	•	196310-2	15,90	18,92
	BDF430/ BDF440/ BDF441/ BDF452/ BHP440/	1/2"x20 UNF	1,5-13		•	•	196311-0	30,90	36,77
	HP2041	1/2"x20 UNF	1,5-13		•	•	763128-2	50,90	60,57
	6310/ DP4700	1/2"x20 UNF	1,5-13		•		763130-5	42,90	51,05
	6216D	1/2"x20 UNF	0,8-10	•	•		763144-4	44,90	53,43
	6408	3/8"x24 UNF	0,8-10	•	•		763154-1	25,90	30,82
	6316D/ 6336D/ 6343D	1/2"x20 UNF	1,5-13	•	•	•	763158-3	42,90	51,05
	BDF430/ BDF440/ BDF441/ BDF452/ BHP440/	1/2"x20 UNF	1,5-13		•	•	763175-3	27,75	33,02

Schnellspanbohrfutter

Modelle	Werkzeugaufnahme	Spannweite mm	Metall	Kunststoff	Verriegelung	Einhülsig	Best.-Nr.	Preis zzgl. MwSt.	Preis inkl. MwSt.
 8270D/ 8280D/	1/2"x20 UNF	1-10		•	•		763187-6	24,50	29,16
 BDF442/ BDF450/ BDF451/ BDF454/ BHP441/	1/2"x20 UNF	1,5-13	•		•	•	763196-5	38,90	46,29
 6319D/ 6339D/ 6349	1/2"x20 UNF	1,5-13		•	•	•	763199-9	64,90	77,23
HP331D	1/2"x20 UNF	0,8-10		•		•	763229-6		
DF332D/ HP332D	3/8"x24 UNF	0,8-10		•		•	763238-5	7,50	8,93
BDA341	3/8"x24 UNF	1,5-10	•	•		•	766005-7	16,90	20,11
BDF448/ BDF458/ BDF459/ BDF458	1/2"-20UNF	1,5-13	•		•	•	766015-4	23,50	27,97
M6002	3/8" 24 UNF	1,5-10		•			766026-9		
 6704D	1/4" DIN	0,5-10		•	•		P-04379	52,90	62,95
6510LVR	3/8"x24 UNF	0,5-10		•			P-04385	38,90	46,29
6311D/ 8412D	1/2"x20 UNF	1,5-13		•	•		P-15718	50,90	60,57

Zahnkranzbohrfutter

Modelle	Spindelgewinde	Spannweite mm	Metall	Bohrfutterschlüssel	Best.-Nr.	Preis zzgl. MwSt.	Preis inkl. MwSt.
 TD0101F	1/4"	1,5-10	•	n/a	191881-4	21,90	26,06
 8406C	1/2"-20UNF	1,5-13	•	P-04363	192877-8	40,90	48,67
 DA4000LR	Nabe 17x5	1,5-13	•	A-86228	193318-7	101,90	121,26
 DA3000/ DA3000R	Zapfen 12x20	1-10	•	P-04357	193442-6	72,90	86,75
DA4031	Nabe 17x5	1,5-13	•	A-86226	193519-7	64,90	77,23

Zahnkranzbohrfutter



Modelle	Spindelgewinde	Spannweite mm	Metall	Bohrfutterschlüssel	Best.-Nr.	Preis zzgl. MwSt.	Preis inkl. MwSt.
DS4010/ DS4011/ DS4010M	1/2"-20UNF	1,5-13	•	763430-3	193822-6	38,90	46,29
DA6301	5/8"-16UNF	1,5-13	•	A-86228	763062-6	54,90	65,33
8400DW/ 8400VDW	3/8"-24UNF	1,5-10	•	P-04363	763067-6	31,90	37,96
6501	3/8"-24UNF	0,5-6,5	•	P-04341	763077-3	18,50	22,02
ISO- Aufnahme	1/4" ISO	1,5-10	•	P-04341	763080-4	28,90	34,39
DA3000D/ DA301D	Zapfen 33x8	1,5-10	•	763416-9	763082-0	65,95	78,48
HP1500/ HP2040	1/2"-20UNF	1,5-13	•	763440-0	763114-3	21,90	26,06
8450/HP2042	1/2"-20UNF	1,5-13	•	763440-0	763115-1	21,90	26,06
DA3010F	Zapfen 23x12	1,5-10	•	P-04363	763174-5	52,90	62,95
6000LR/ 6000R/ HP1030	3/8"-24UNF	0,5-10	•	P-04341	P-04313	25,90	30,82
6013B/ 6013BR/ 6013BO/6300 -4/HP2030	1/2"-20UNF	1,5-13	•	P-04363	P-04329	30,90	36,77

Bohrfutterschlüssel für ZKBF

Hebellänge L1 mm	Schlüssellänge L2 mm	Zapfendurchmesser Z mm	Zahnkranz mm	Zähnezahl	Best.-Nr.	Preis zzgl. MwSt.	Preis inkl. MwSt.
75,0	23,0	5,4	20,0	12	763414-1	3,50	4,17
75,0	14,0	7,0	16,0	10	763415-9	4,50	5,36
75,0	13,0	6,3	19,0	10	763427-2	3,00	3,57
110,0	20,0	6,0	17,5	12	763430-3	1,50	1,79
110,0	19,0	6,0	14,4	12	763440-0	2,20	2,62
110,0	21,0	6,0	17,5	12	763441-8	1,50	1,79
60,0	19,0	6,0	12,6	11	763444-2	1,50	1,79
80	35	6	17,5	12	763449-2	1,40	1,67
60,0	15,0	7,0	16,0	10	763450-7	2,50	2,98
110,0	19,0	6,4	20,0	12	A-86228	3,50	4,17
60,0	17,0	6,0	12,2	11	P-04341	3,00	3,57
75,0	22,0	5,4	18,0	12	P-04357	3,50	4,17
90,0	21,0	6,4	20,0	12	P-04363	4,50	5,36



Halter für Bohrfutterschlüssel

Modelle	Best.-Nr.	Preis zzgl. MwSt.	Preis inkl. MwSt.
6300-4/DA4031/DA6301/DA4000LR	410102-8	1,00	1,19
DA3010F	411780-7	1,00	1,19

Kohlebürstenübersicht

Maschine	Kohlebürste	Maschine	Kohlebürste	Maschine	Kohlebürste	Maschine	Kohlebürste
1100	CB 100	6339D	CB 430	9561/62	CB 318	BJN/DJN161	CB 430
1805/06B	CB 153	6343D	CB 430	9561CR/CVR	CB 318	BJR/DJR181	CB 441
1902	CB 51	6343D	CB 430	9562C	CB 318	BJR240	CB 441
1911B	CB 106	6347D	CB 430	9562CR/CVR	CB 318	BJS101	CB 430
1923B	CB 51	6349D	CB 430	9562CV	CB 318	BJS161	CB 430
1923H	CB 132	6402	CB 415	9564/65	CB 318	BJV/DJV140/180	CB 430
2012NB	CB 153	6408	CB 419	9565H	CB 325	BKP180	CB 441
2106/W	CB 100	6410	CB 64	9565C/CR/CVR	CB 318	BLS713	CB 441
2107F	CB 303	6413	CB 64	9565CV/PC/V	CB 318	BLS820	CB 441
2414EN	CB 203	6501	CB 70	9565CVL	CB 318	BO3700/3711	CB 64
2414NB	CB 203	6503D	CB 424	9566CV	CB 318	BO4553/54/61	CB 64
2704	CB 153	6510LVR	CB 64	9741	CB 100	BO4555/56	CB 64
3612/C	CB 203	6807	CB 419	9903	CB 303	BO4558	CB 419
3620	CB 106	6820V	CB 415	9910/11	CB 411	BO4563	CB 64
3704	CB 411	6821	CB 419	9920	CB 303	BO4565/66	CB 64
3706	CB 64	6822	CB 415	9924DB	CB 100	BO4900/4901/V	CB 419
3708(F)	CB 411	6823/24/25	CB 419	BCS550	CB 430	BO5010	CB 64
3901	CB 411	6826/27	CB 419	BDA340/341	CB 440	BO5021/5041	CB 64
4101RH	CB 303	6830/32	CB 411	BDA350/351	CB 440	BO6030	CB 419
4105KB	CB 100	6833/34/36	CB 411	BDF430F	CB 434	BO6040	CB 318
4112HS	CB 204	6842/43/44	CB 411	BDF440	CB 440	BPB180	CB 430
4131	CB 303	6904V/VH	CB 415	BDF/DDF441	CB 440	BPJ180	CB 430
4157KB	CB 153	6905B	CB 65	BDF442	CB 440	BSS500/501	CB 430
4304/T	CB 419	6905H	CB 415	BDF444	CB 440	BSR730	CB 441
4305/T	CB 419	6906	CB 100	BDF/DDF446	CB 440	BSS/DSS610	CB 441
4322/23/24	CB 64	6908D	CB 424	BDF/DDF448	CB 440	BDT123F	CB 434
4327/29	CB 64	6914D	CB 424	BDF450	CB 440	BDT130F	CB 440
4331D	CB 430	6916FD	CB 431	BDF/DDF451	CB 440	BDT/DTD134	CB 440
4333D	CB 430	6918FD	CB 431	BDF452	CB 440	BDT/DTD146	CB 440
4334D	CB 441	6932FD	CB 434	BDF/DDF454	CB 440	BTP130/140	CB 440
4340(F)CT	CB 419	6934FD	CB 434	BDF/DDF456	CB 440	BTS130	CB 440
4341(F)CT	CB 419	6935FD	CB 434	BDF/DDF458	CB 440	BTW150	CB 434
4350(F)CT	CB 419	6950/51/52/53	CB 411	BDF460	CB 430	BTW/DTW250/251	CB 440
4351(F)CT	CB 419	6960DWA	CB 424	BFR440	CB 440	BTW/DTW450	CB 441
443	W49624*	6980FD	CB 434	BFR450	CB 440	BUB360	CB 430
444M	W49625*	6990/92D	CB 431	BFR/DFR550	CB 440	BUC122	CB 430
446L/447L	W49625*	8413D	CB 430	BFR750/DFR750	CB 440	BUC250	CB 442
447M	W49625*	8414D	CB 430	BFS450	CB 440	BUH550/650	CB 442
5017RKB	CB 303	8433D	CB 430	BFS/DFS451	CB 440	CA5000	CB 303
5103R	CB 203	8434D	CB 430	BGA/DGA452	CB 430	DA3000/R	CB 65
5143R	CB 203	8443D	CB 430	BGD800	CB 430	DA3010/3011F	CB 419
5603R	CB 303	8444D	CB 430	BHP440	CB 440	DA4000LR	CB 303
5604R	CB 303	9015/16B	CB 303	BHP/DHP441	CB 440	DA4031	CB 303
5703R	CB 303	9027/29S	CB 204	BHP442	CB 440	DA6300/01	CB 100
5705R	CB 303	9031/9032	CB 411	BHP444	CB 440	DBM080	EE7132A22S*
5903R	CB 203	9036	CB 70	BHP/DHP446	CB 440	DBM130/131	EE7332022S*
6013B/BO/BR	CB 51	9046	CB 419	BHP/DHP448	CB 440	DBM230	EE80700019)**
6207D	CB 430	9047/57S	CB 204	BHP450	CB 440	DBN500	CB 440
6213D	CB 430	9049/59S	CB 204	BHP/DHP451	CB 440	DP2010/2011	CB 419
6214D	CB 424	906	CB 64	BHP452	CB 440	DP3003	CB 419
6216D	CB 430	9067/69S	CB 204	BHP/DHP454	CB 440	DP4001/4003	CB 419
6217D	CB 430	9077/79S	CB 204	BHP/DHP456	CB 440	DP4011	CB 419
6300-4	CB 51	9218SB	CB 100	BHP/DHP458	CB 440	DP4700	CB 64
6310	CB 419	9227CB	CB 303	BHP460	CB 430	DS4010/11/M	CB 411
6313D	CB 430	9237CB	CB 303	DHR263/264	CB 442	DUB361	CB 430
6314D	CB 424	9401/9402	CB 153	DHS710	CB 442	DUC252	CB 442
6316D	CB 430	9403/9404	CB 303	BHR/DHR162	CB 430	DUH551	CB 442
6317D	CB 430	9524/25NB	CB 411	BHR200	CB 430	DUH651	CB 442
6319D	CB 430	9527/28NB	CB 411	BHR/DHR202	CB 441	EG321A	36A2030008*
6333D	CB 430	9554/55NB	CB 325	BHR261/T	CB 442	EG601A	36A2030008*
6336D	CB 430	9557/58NB/NBG	CB 325	BHR262/T	CB 442	FS2300	CB 419
6337D	CB 430	9558PB	CB 325	BHS/DHS630	CB 441	FS2500	CB 419

Maschine	Kohlebürste	Maschine	Kohlebürste	Maschine	Kohlebürste	Bestellnummern	
GA5030/R	CB 459	HR3210C/FCT	CB 350	PC1100	CB 100	CB 51	181021-2
GA5034	CB 459	HR3520/B	CB 105	PC5001C	CB 253	CB 55	181026-2
GA5040/R/GA5041	CB 325	HR3541FC	CB 350	PJ7000	CB 459	CB 64	191627-8
GA5040C/GA5041C	CB 318	HR3550C	CB 327	PV7000C	CB 303	CB 65	191628-6
GA6021	CB 303	HR3850/B/K	CB 155	PW5000C	CB 318	CB 70	191914-5
GA6040	CB 325	HR4000C	CB 327	PW5000CH	CB 318	CB 85	191998-3
GA70/9010C	CB 204	HR4010C	CB 350	RP0900	CB 106	CB 100	181030-1
GA70/9050R	CB 204	HR4011C	CB 350	RP0910	CB 303	CB 105*	181038-5
GA7012/9012/C	CB 204	HR4013C	CB 350	RP1110C	CB 303	CB 106*	181410-1
GA70/9020S	CB 204	HR4040C	CB 327	RP1800	CB 203	CB 113*	191904-8
GA70/9030S	CB 204	HR4500C	CB 155	RP2300FC	CB 203	CB 132	191972-1
GA70/9040S	CB 204	HR4510C/11C	CB 171	RT0700C	CB 411	CB 153	181044-0
GA70/9050R	CB 204	HR5000/K	CB 155	SA7000C	CB 204	CB 154	181047-4
GA9061R	CB 218	HR5001C	CB 155	SG1250/1251	CB 318	CB 155*	181048-2
GD0600/0602	CB 325	HR5210/11C	CB 171	SG150/180	B45872*	CB 160	191915-3
GD0603	CB 64	HR5212C	CB 175	SP6000	CB 303	CB 165	191936-5
GD800C/810C	CB 318	HS0600	CB-153	TD0101F	CB 411	CB 171*	Siehe CB 175
GD0801C/0811C	CB 318	HS6101	CB 153	TM3000C/10C	CB 459	CB 173*	195483-8
GS5000/6000	CB 203	HS6601	CB 303	TW0200	CB 411	CB 175*	195844-2
GV7000C	CB 303	HS7101	CB 153	TW0350	CB 411	CB 203	194991-6
HK0500	CB 113	JN1601	CB 411	TW1000	CB 153	CB 204*	191957-7
HK1810	CB 105	JN3200	CB 100	UB1101/1103	CB 303	CB 218*	197129-2
HK1820	CB 350	JN3201	CB 303	UC3001/03A	957802410*	CB 251	siehe CB 253
HM0810/B/T	CB 105	JR140D	CB 441	UC3010A	957823410*	CB 253	194547-5
HM0830T	CB 327	JR180D	CB 441	UC3020A	CB 132	CB 302	191959-3
HM0860C	CB 327	JR1000FT	CB 419	UC3501/03A	957802410*	CB 303	191963-2
HM0871C	CB 350	JR3000V/VT	CB 55	UC3510A	957823410*	CB 304	siehe CB 327
HM1100C	CB 327	JR3020	CB 253	UC3520A	CB 132	CB 318*	191978-9
HM1111C	CB 171	JR3030/T	CB 303	UC3530AP	957805410*	CB 323*	siehe CB 327
HM1130C	CB 327	JR3050T	CB 303	UC4001/03A	957802410*	CB 325	194074-2
HM1140C	CB 327	JR3060T	CB 303	UC4010A	957823410*	CB 327*	194285-9
HM1200/B/K	CB 155	JR3070T	CB 303	UC4020A	CB 132	CB 350*	194160-9
HM1202C	CB 155	JS1000	CB 459	UC4030AP	957805410*	CB 403	191928-4
HM1213C	CB 171	JS1600	CB 65	UC4530AP	957805410*	CB 411	191940-4
HM1214C	CB 171	JS1601/02	CB 459	UC3041A	CB 132	CB 412	191946-2
HM1242C	CB 155	JS1660/70	CB 65	UC3541A	CB 132	CB 414	191949-6
HM1303/B	CB 204	JS3200	CB 100	UC4041A	CB 132	CB 415	191950-1
HM1304	CB 204	JS3201	CB 303	UC3551A	CB 153	CB 417*	191955-1
HM1317C/B	CB 171	JV0600	CB 64	UC4051A	CB 153	CB 419*	191962-4
HM1400	CB 155	KC100	CB 203	UC4551A	CB 153	CB 424	191966-6
HM1800/01/10	CB 204	KP0800	CB 411	UH45/55/6570	CB 419	CB 429	siehe CB 441
HM1812	CB 218	KP0810/C	CB 132	UH..20	957800410*	CB 430	191971-3
HP1621/41/F	CB 419	KP301	H311236*	UH..30	957800410*	CB 431	siehe CB 434
HP1631	CB 85	KP312S	CB 203	UH..40	223804410*	CB 432	siehe CB 441
HP2033	CB 419	LC1230	CB 203	UH..61	CB 4261	CB 434	193466-2
HP2051/F	CB 419	LF1000	CB 153	UH..50	957800410*	CB 436	siehe CB 440
HP2071/F	CB 419	LH1040F	CB 153	UH..70	CB 419	CB 440	194427-5
HR2010	CB 105	LH1200FL	JM23300083*	UH..80	957800410	CB 441	195022-4
HR2020	CB 419	LH1201FL	JM23000123*	UR2300/3500	YA00000504**	CB 442	195023-2
HR2230	CB 325	LS0714F	CB 303	UT120	EE80700013*	CB 448	196854-2
HR2300	CB 325	LS0810	CB 100	UT121	EE7701822S*	CB 459	194722-3
HR2400	CB 417	LS0815FL	JM23500117	UT1200	EE80700032**	* = Abschaltkohlebürsten	
HR2410	CB 419	LS1013	CB 153	UT1400/1401	EE80700013**		
HR2430	CB 419	LS1016LB	CB 153	UT1600	EE80700019**		
HR2432	CB 419	LS1018L	JM23100183*	VC1310L	CB 173		
HR2440/50/F/FT	CB 419	LS1040	CB 153	VC3210L	CB 173		
HR2460/70/F/FT	CB 325	LS1214F	CB 153	VC3211M	CB 173		
HR2601	CB 325	LS1216LB	CB 153	* = Bestellnummer ** = Einzelkohle			
HR2610/11/FT	CB 325	LS800D	CB 441				
HR2631FT	CB 325	MLS100	JM23000123*				
HR2800/10/11F/FT	CB 325	MLT100X	JM23000123*				
HR3000C	CB 327	N1923B	CB 51				



Go Green with MAKITA
ENERGY STAR • ROHS • 3RS • MM4 • AVT • LXT



Alle Preise sind unverbindliche Preisempfehlungen zzgl. MwSt. und gelten ab 1. Januar 2016. Alle Abbildungen sind unverbindlich. Änderungen im Sinne des technischen Fortschritts, Preisänderungen und Irrtümer sind vorbehalten.

Makita Werkzeug GmbH
Makita-Platz 1 40885 Ratingen
Telefon 02102/1004-0
Telefax 02102/1004-128
info@makita.de www.makita.de
www.facebook.de/MakitaDeutschland